



KITCHENS FOR LIFE

MADE IN GERMANY



SVEJEDNO JE RADI LI SE O „POČETNIKU U KUHANJU“ ILI „KRALJICI KUHINJE“ – svaka osoba ima drugačije zahtjeve za kuhinju. Upravo takvi zahtjevi daju kuhinji njezin osebujan, individualan karakter, takoreći odraz života i osobnosti. Pritom nije važno hoće li to biti kuhinja za samca, par ili tročlanu obitelj! Otkrijte iznova kuhinju – tako raznovrsnu i zanimljivu kao što ste i Vi!

KITCHEN LIVE

„ZAČETNIK“ ALI „MOJSTER“ V KUHINJI – svak potrebuje kuhinjo, opremljeno po svojih potrebah. Kuhinja, oblikovana ustrezno potrebam, ima svoj individualni karakter. Je takorekoč ogledalo življenja in osebnosti. Pri tem ni pomembno, ali gre za kuhinjo za samsko osebo, par ali družinski trio! Na novo odkrijte kuhinjo, ki je sedaj raznolika in presenetljiva!

AŤ UŽ „KUCHAŘ ZAČÁTEČNÍK“ NEBO „KRÁLOVNA KUCHYNĚ“ – každý člověk má jiné požadavky na svou kuchyni. Přesně tohle jí také propůjčuje zcela osobitý, individuální charakter. Takříkajíc zrcadlo života a osobnosti. Nezáleží na tom, zda je kuchyně určena pro jednoho, páry nebo rodinné trio! Znovu objevte kuchyni – tak rozmanitou a vzrušující jako vy!



72



50



21



98



66



31



117



KITCHENS FOR LIFE

MADE IN GERMANY

INDEX

PASTEL COLOURS

BIELLA 06 – 09
 FINO GLOSS 10 – 13
 BARI 14 – 17

KITCHEN STYLING .. 18 – 19

COLOUR CONCEPT

BIELLA 20 – 29

BETON LOOK

ELBA 30 – 45

BLACK

CORONA 46 – 51
 STRATO MATT 52 – 55
 GLASLINE MATT 56 – 57

SILENT COLOURS

SIENA 58 – 61
 CASA 62 – 63
 GALA 64 – 65

EASY & CLEAN 66 – 67

KITCHEN AND MORE

NOVA 68 – 69
 UNI MATT 70 – 75
 BIELLA 76 – 77

ELEGANT STYLE

SIENA 78 – 81
 CREMONA 84 – 87

GLASS FRONTS 82 – 83

FEELING NATURE

LIMA 88 – 93
 ROCCA 94 – 95
 ALEA 96 – 97

HEAVY METAL

TARGA 98 – 101
 NOVA 102 – 103
 TARGA 104 – 109

CITY STYLE

ROCCA 110 – 111
 UNI GLOSS 114 – 115

PANELS

UNI GLOSS 112 – 113

COUNTRY KITCHEN

VIENNA 116 – 119
 CASA 120 – 121
 FINCA 122 – 123
 CANTO 126 – 129
 CAMBIA 130 – 131

NATURE INSIDE 124 – 125

TECHNICAL MANUAL

FRONTS & MORE ... 132 – 163

PASTEL COLOURS

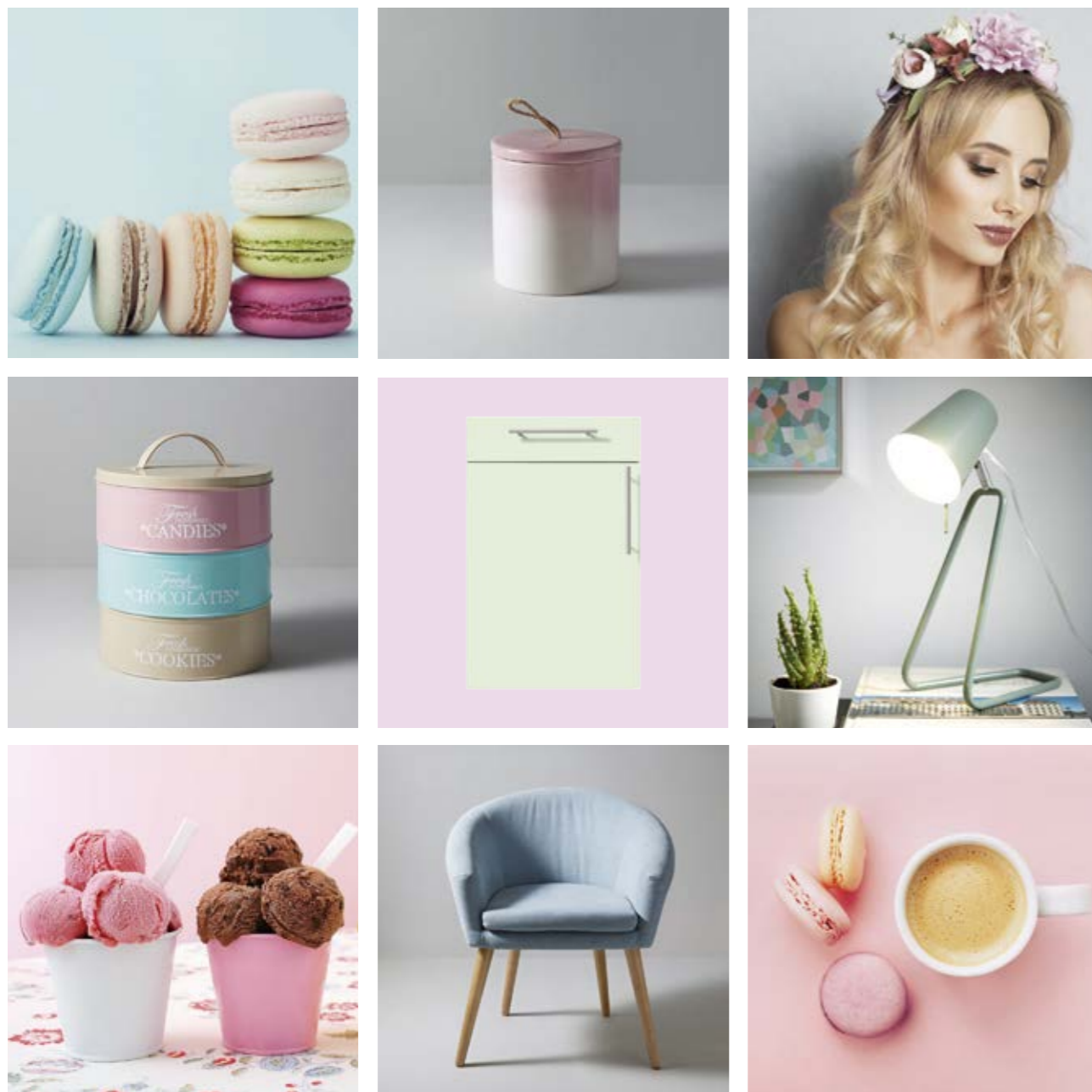

VNESITE POMLAD V VAŠ DOM! Nežní pastelní odtenki podaríjo vaši kuhinji kanček barve in z njim očarljiv ter nežen izgled. Izberite svojo najljubšo barvo iz prefinjeno izbrane palete barvnih odtenkov satin laka in s tem pričarajte ambientu svež pridih.

UNESITE PROLIJEČE U SVOJ DOM! Nježne pastelne nijanse podarit će Vašoj kuhinji dašak boje i dati joj čaroban izgled. Odaberite svoju omiljenu boju iz fino nijansirane lepeze satenskih lak boja i za tili čas imat ćete svjež ambijent.

PŘINESTE JARO DO SVÉHO DOMOVA! Měkké pastelové odstíny propůjčí vaší kuchyni barevný nádech, a tak i okouzlující, jemný design. Vyberte si svou oblíbenou barvu z jemně odstupňovaných barev satinovaných laků, a tak obratem ruky vytvoříte svěží atmosféru.









DETAILS



OMOGOČITE SVOJI KUHINJI USTREZEN VIDEZ! O individualnem izgledu vaše kuhinje odločajo že majhni a prefinjeni detajli. Poseben poudarek v vaši kuhinji lahko dosežete z ustreznim izborom predalnikov, prefinjeno izvedbo odprtih niš, skrbno izbranimi barvami ali učinkovito razsvetljavo.

DAJTE SVOJOI KUHINJI ODGOVARAJUČI IZGLED! Sitni ali profinjeni detajli presudni su za individualni izgled Vaše kuhinje. Željene naglaske postignite odgovarajučim ladičarima, profinjenim nišama, probranim bojama i efektnom rasvetlom.

DEJTE SVÉ KUCHYNI NOVOU TVÁŘ! Jsou to malé, ale důležité detaily, které rozhodují o individuálním vzhledu vaší kuchyně. Vhodnou komodou, rafinovanými výklenky, zvolenými barvami nebo efektivním osvětlením dosadíte cílené akcenty.





KITCHEN STYLING

PROSTOR, POLN IDEJ. Pogledite, koliko oblikovnih kombinacij nudi isti prostor z vedno isto prostorsko razporeditvijo in isto situacijo priključnih inštalacij. Podarite kuhinji karakter in steno obložite s stilnim in vzorčno vpadljivim sistemom stenske obloge. Cenovno atraktivna kuhinjska rešitev, ki prepričuje z modernim izgledom. Ali pa se odločite za intenzivne barve, kot je prikazano tukaj: satin barva zelenega maha – in tako izrazite svoje stališče. Sproščenosť boste dosegli z odprtimi regalnimi elementi v nevtralnih barvah. Prav tako stilna je tudi kuhinja brez ročajev s priročnimi ročajnimi letvicami. Plemenita in posebna, a nevsiljiva, vzpostavlja v prostoru prijetno atmosfero.

PROSTOR PUN IDEJA. Pokazat ćemo Vam koliko mogućnosti oblikovanja ima jedan jedini uvijek isti prostor i s uvijek istim priključcima. Odredite karakter kuhinje tako što ćete atraktivnim sustavom panela koji odiše stilom pokriti površine zida. Rješenje za kuhinje po povoljnoj cijeni iznenađuje modernim izgledom. Ili, odlučite se za intenzivne boje kao što je prikazano ovdje: mahovinasto zelena-satenska – i izrazite stav. Sve to osvjetite otvorenim elementima regala neutralnih nijansi. Jednako dobro izgleda kuhinja bez ručki s udobnim udubljenjima za hvatanje. Profinjeno i posebno ali nenametljivo pokazujete svoju prisutnost u prostoru.

PROSTOR PLNÝ NÁPADŮ. Ukážeme vám, kolik možností uspořádání nabízí jediná místnost se stále stejným prostorovým poměrem a stejnou situací napojení. Charakter kuchyně určíte tím, že na stěnu plošně umístíte nápadný panelový systém. Cenově atraktivní řešení kuchyně, které přesvědčí moderním designem. Nebo se rozhodnete pro intenzivní barvu, stejně jako zde: Mech zelený, satín – a tím vytvoříte základ. To všechno se rozvolní otevřenými regálovými prvky v neutrálních odstínech. Dobře také vypadá kuchyně bez úchytek s příjemnými úchytnými prohlubněmi. V místnosti působí ušlechtilé a zvláštně, ale ne dotěrně.





COLOUR CONCEPT



POKAŽITE BARVE! Pri Colour Concept lahko uživajte v kombinacijah vaših najljubših barv! Odkrijte 23 čudovitih, individualnih satiniranih lakov, ki ne le da izgledajo fantastično, temveč so na vodni osnovi tudi okolju prijazni. Naj bodo ličnice kuhinje bolj zadržane? Ali morda bolj uživajte v barvah? Ali intenzivne barve ali raje zadržani pastelni odtenki, od nevtralnih barv kot je peščeno siva satin do sveže sončno rumene satin – izberite po svojem okusu optimalen izgled za vašo kuhinjo. Enostavno kombinirajte med seboj odtenke za enkratno, barvno pestro različico ličnic ali namensko dodajte vaši kuhinji poudarke, tako da posamezne oblikovne elemente, na primer regale, optično popestrite s posebno barvo.

POKAŽITE BOJU! Sustav Colour Concept neče Vas omejit u odabiru omiljenih boja! Otkrijte 23 predivnih satenskih lakova individualnih nijansi koje ne samo da izgledaju fantastično, već su svojom formulacijom na bazi vode posebno neškodljivi za okoliš. Hoćete li decentnu frontu kuhinje ili ste uistinu osoba koja voli boje? Nije važno volite li intenzivne boje ili prigušene pastelne, neutralne boje poput pješčano sive satenske ili svježeg sunčano žute satenske – ovdje ćete naći optimalni izgled za svoju kuhinju. Jednostavno pomiješajte nijanse i dobit ćete izvanredne kombinacije fronti punih boja ili pak ciljano naglasite segmente tako što ćete pojedine oblikovne elemente, primjerice regale, istaknuti vizualno izražajnom bojom.

PŘIZNEJTE BARVU! U barevné koncepcie nejsou osobním oblíbeným barvám kladeny žádné meze! Seznamte se s 23 nádhernými, individuálními satinovanými laky, které vypadají nejen fantasticky, ale také jsou nanejvýš ekologické díky své receptuře na bázi vody. Má to být decentní kuchyňské čelo nebo jste spíše pro barvy? Ať už intenzivní barva nebo spíše pastel v pozadí, od neutrálních barev, jako je pískově šedá, satin až ke svěží barvě sluneční žlutá, satin – zde najdete optimální design pro vaši kuchyni. Jednoduše smíchejte odstíny pro jedinečné, barevně svěží kombinace čel nebo dosadte cílené akcenty tím, že jednotlivé designové prvky, jako jsou regály, opticky zvýrazníte rozdílnou barvou.







DETAILS



TA KUHINJA IZGLEDA DOBRO IN V RESNICI NUDI ŠE VEČ! Od dekorativnega regala za steklenice prek velikih izvlečnih predalov z dovolj odlagalnega prostora ter izvlečnega sistema z vtičnicami, pa vse do optimalnega skritega prostora za zbiranje odpadkov! Prava posebnost: »dvigalo« za kuhinjski aparat. S pritiskom na gumb se pospravi v delovno površino.

OVA KUHINJA IZGLEDA DOBRO I UISTINU NEŠTO MOŽE! Od dekorativnog regala za boce preko velikih ladica s puno spremišnog prostora i izvlačnih stupova s utičnicama do optimalnog skrovišta za vrećicu za otpad! Pravi vrhunac: „lift“ za kuhinjski aparat. Pritiskom na gumb nestaje u radnoj ploči.

TATO KUCHYNĚ VYPADÁ DOBRĚ A JE TO OPRAVDU NĚCO! Od dekorativního regálu na lahve přes vysoké zásuvy s velkým úložným prostorem a vytahovatelným zásuvkovým sloupkem až k optimálnímu skrytí žluté tašky! Skutečný vrchol: „Výtah“ pro kuchyňský spotřebič. Po stisknutí knoflíku zmizí v pracovní desce.





DETAILS



VSAK PRIPOMOČEK IMA SVOJE MESTO! V odprtih regalnih elementih najdejo začimbe, kuhinjske knjige in druge pomembnosti svoj prostor. Uživate z visoko vgrajenimi električnimi aparati za posebno, ergonomsko udobje. In celo za kuhinjske krpe je rezerviran lep okrogel gumb! Črna elegantna miza vse odlično izpopolni, saj je bila prav tako kreirana iz kuhinjskih elementov.

IMA MIESTA ZA SVAKU STVARČICU! Svoj novi dom u otvorenim elementima regala nači će začini, kuharice i njihova ekipa. Uživate u visokougradnim električnim uređajima kojima je postignuta naročita ergonomska udobnost. Čak je i za krpe rezerviran zgodan okrugli gumb! Sve savršeno zaokružuje elegantan crni stol koji je također kreiran od kuhinjskih elemenata.

MÍSTO PRO KAŽDÝ POKLAD! V otevřených regálových prvcích najdou své nové místo kořenky, kuchařky apod. Poznejte zvláštní, ergonomický komfort díky elektrickým spotřebičům vestavěným nad pracovní deskou. A dokonce i pro utěrky je rezervován krásný kulatý knoflík! Černý, elegantní stůl všechno perfektně zaokrouhluje, protože byl také vytvořen z kuchyňských prvků.

BETON LOOK



MODERNA IN LEŽERNA. „Cool“, vendar ne hladna. Pričarajte svoji kuhinji novo življenje z izgledom betona. Po eni strani dajejo ličnice v optiki betona masiven in robusten vtis, po drugi strani pa s finimi detaili vzbujajo določeno milino. Uživate v prijetni atmosferi ambienta, ki jo ta optika ustvarja v vaši kuhinji.

MODERNO I LEŽERNO. „Cool“, ali ne hladno. Udahnite svoji kuhinji novi život betonskim izgledom. S jedne strane fronta s izgledom betona izgleda masivno i robustno dok joj s druge strane fini detaili mogu istovremeno podariti određenost i nježnost. Uživate u toploj atmosferi koju ovaj izgled donosi u Vašu kuhinju.

MODERNÍ A NEFORMÁLNÍ. Cool, ale ne studené. Vdechněte své kuchyni duši – betonovým designem. Na jedné straně působí čelo s betonovým designem masivně a robustně, na druhé straně může díky jemným detailům získat něco definovaného a zdánlivě křehkého. Poznejte teplou atmosféru, kterou tento design vnese do vaší kuchyně.









DETAILS



ORGANIZIRANO DO ZADNEGA KOTIČKA. Stranico lahko enostavno spremenite v „komandno centralo“. Z možnostjo napajanja in shranjevanja iPad in podobnih elektronskih naprav, s praktičnim držalom za časopis, z odlagalnimi policami za ključve in še z mnogimi drugimi dodatki. Tako je vse na svojem mestu im urejeno!

ORGANIZIRANA DO ZADNEGA DETALJA. Jednostavno preinačite bočno stranico u „upravljačko centralu“. S možnostima punjenja i čuvanja iPad i sličnih uređaja, praktičnim držačem novina, površinom za odlaganje ključeva i mnogo više. Tako sve ima svoje mjesto i izgleda uredno!

ORGANIZOVANÉ AŽ DO POSLEDNÍHO DETAILU. Jednoduše z postranní bočnice udělat „povelovu centrálu“. S možností nabíjení a uložení pro iPad apod., s praktickým stojánkem na noviny, odkládacími plochami na klíče a dalšími praktickými maličkostmi. Tak má všechno své místo a vypadá to úhledně!



TIP-ON

Zadostuje samo nežen pritisk z roko ali s prstom in predali oziroma izvlečni elementi se odprejo.

Nježan pritisak rukom ili prstom dovoljan je, da se ladica odnosno izvlačni element otvori.

Stačí jemný tlak rukou nebo dokonce i prstem a zásuvka, popř. výsuv se otevře a vyjede.

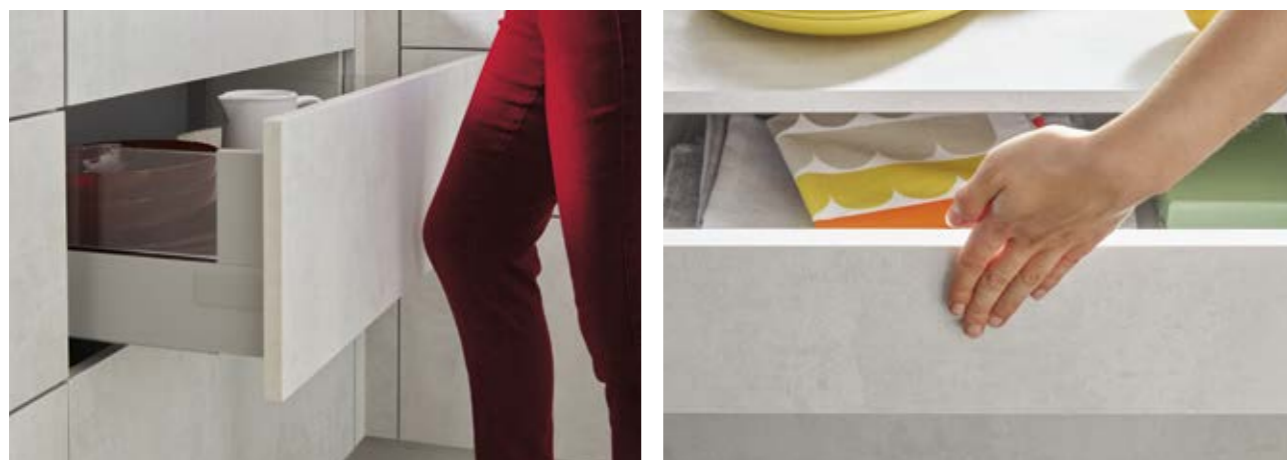

MEHANSKA TIP-ON-TEHNIKA OMOGOČA POPOLNOMA NOVO PROSTO OBLIKOVANJE VAŠE KUHINJE. Pri kuhinjah brez ročajev ali profilnih letev je ličnica elementa prava zvezda v prostoru. S premišljeno načrtovanimi odmiki med posameznimi ličnicami dobimo prefinjen izgled, ki daje prostoru celostno podobo.

MEHANIČKA TEHNIKA TIP-ON DAJE VAM POTPUNO NOVO SLOBODO OBLIKOVANJA VAŠE KUHINJE. Jer ipak, bez ručki je fronta elementa u kuhinji jedina zvijezda u prostoriji. Osmišljeno planirane fuge između fronti rafinirano djeluju u prostoru.

MECHANICKÁ TECHNIKA TIP-ON VÁM NABÍZÍ ZCELA NOVOU TVŮRČÍ SVOBODU VE VAŠÍ KUCHYNI. Neboť bez úchytek je kuchyňské čelo jedinou hvězdou v místnosti. Díky plánovaným spárám vznikne ryzí design, který se může uplatnit v prostoru.





DETAILS



SVJEŽE BARVE, KI NAVDUŠUJEJO! Hrbtina stenska obloga v izgledu ploščic izstopa v pop barvah in drzno iz enostavnih modernih ličnic v svetlem izgledu betona. Zgornje omare z linearnimi steklenimi ličnicami so harmonično skladne. Tako ostane občutek pomladi skozi celo leto ohranjen! Tudi funkcionalnost v tej kuhinji ne manjka: Mizni ventilator npr. sesa paro že tam, kjer le-ta nastaja. Za svežino v celi kuhinji!

SVJEŽE BOJE U KOJIMA SE MOŽETE VIDJETI! Drsko i u stilu pop-arta uzdiže se obložena stražnja oplata jednostavno modernih fronti u svijetloj optici betona. Tomu se harmonično pridružuju fronte od linearnog stakla. Tako se tijekom cijele godine zadržava osjećaj proljeća! Ovoj kuhinji ne nedostaje ni funkcionalnost: Stolna napa usisava paru već tamo gdje ona nastaje. Za svježinu u cijeloj kuhinji!

SVJEŽI BARVI, NA KTERÉ SE MŮŽETE STÁLE DÍVAT! Drze a stylově se kachlové obložení zadní stěny odráží od minimalistických, moderních čel ve světlém designu betonu. K tomu se harmonicky přidružují horní skříňky s lineárními prosklenými čely. Díky tomu se budete po celý rok cítit jako na jaře! Také v této kuchyni nechybí funkce: Stolní ventilátor např. odsává páru již tam, kde vzniká. Pro svěží pocit v celé kuchyni!





DETAILS

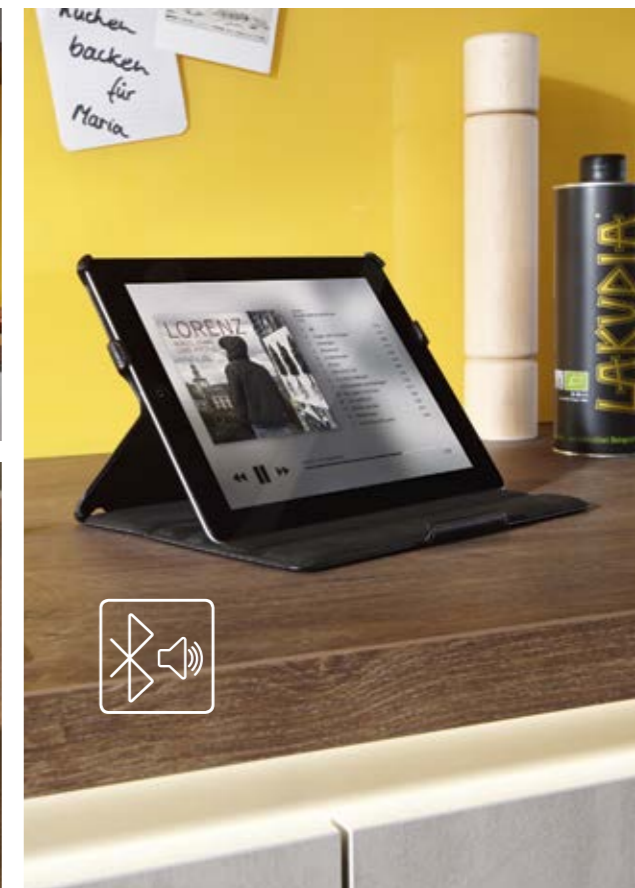

TEHNOLOŠKO NAPREDNA KUHINJA IZPOLNIUJE VSE ŽELJE ... Ne očara le z modernim izgledom betona z deljeno dodano stranico na otoku, katera sledi linijam v kuhinji, temveč ima tudi nekaj posebnih lastnosti, kot je induktivni polnilec za telefon ali integrirano večsistemsko ozvočenje v kuhinji. Optimalno za ljubitelje tehnike!

»HIGHTECH« KUHINJA POTPUNO ZADOVOLJAJA SVIM ŽELJAMA ... Osvaja ne samo modernim izgledom betona s podijeljenom bočnom stranicom na otoku, koja prati linije u kuhinji, već također ima dodatke kao što je induktivna stanica za punjenje telefona ili integrirani zvučni sustav. Optimalno za obožavatelje tehnike!

HIGHTECH KUCHYNĚ SPLNÍ VŠECHNA PŘÁNÍ ... Vyznačuje se nejen moderním betonovým designem s dělenou přední bočnicí, ale také si zachovává některé funkce, jako je induktivní nabíjecí stanice nebo integrovaný zvukový systém. Optimální pro milovníky techniky!

NEW
—
BLACK





DETAILS



KUHINJA, TAKO SKRIVNOSTNA IN LEPA – z ličnicami v imitaciji in izgledu brušenega plemenitega jekla kovinske barve k strukturi smreki črn oniks. Vendar eleganten dizajn izpopolnijo šele izbrani detaili: kot na primer fino rombo steklo zgornjih omar ali izvelični pladenj, ki se po potrebi izvleče iz za steklene žaluzije. Tudi vedno privlačen na pogled – inovacijski nišni kotiček pri zidnem panelu ali drsna vrata, ki po potrebi ponudijo ali zakrijejo shranjene reči. Kuhinja je hkrati okras v prostoru.

KUHINJA JE TAJANSTVENA I OTMIENA KAO I VI – s frontama u imitaciji oplemenjenog čelika metalik brušenog, kao protuteža oniks crnoj strukturiranoj smreki. Elegantan izgled, međutim, postaje savršen tek s uzbudljivim detaljima: primjerice poput romboidnog stakla gornjih ormarića ili izvlačive police koja se po potrebi može izvadi iz za staklene žaluzine. Naravno tu je i privlačni segment – inovativna niša na zidnom panelu ili klizna vrata koja, po potrebi, mogu istaknuti ili sakriti svoju unutrašnjost. I tako kuhinja postaje ukras.

KUCHYNĚ JE TAJEMNĚ A ELEGANTNĚ JAKO VY – s čely v nerezová ocel, metalíza broušená, imitace jako protiklad ke strukturovanému smrku, onyx černý. Elegantní vzhled se však stává dokonalým díky vzrušujícím detailům: Jako je jemné kosočtvercové sklo horních skříněk nebo výsuvný podnos, který může být v případě potřeby vyjmut za skleněnou žaluzií. Jako vždy pastva pro oči – inovativní zahrádka pod horní skříňkou na stěnovém panelu nebo posuvná dvířka, která podle potřeby odhalují nebo skrývají vnitřní obsah. Tak se z kuchyně stane klenot.





DETAILS



KAKO LAHKO NASPROTUJOČI ELEMENTI NAREDIIO VIDEZ HARMONIČEN: Ličnice v črni barvi mat oniks z ekskluzivnim lesenim robom v kombinaciji z leseno nišo. Temne ličnice so poleg tega posebne: Na podlagi inovacijske tehnologije proti prstnim odtisom bo izgled vaše kuhinje vedno odličen.

KAKO SUPROTNOSTIMA POSTIČI SKLADNU SLIKU: Mat fronta u oniks crnoj s ekskluzivnim drvenim rubom u kombinaciji s drvenom nišom. Tamna fronta ima čak i posebnu poantu: Inovativna antifinger tehnologija Vašoj će kuhinji dati uvijek besprijekoran izgled.

ČEHO MOHOU PROTIKLADY DOSÁHNOUT PRO VYTVOŘENÍ HARMONICKÉHO DESIGNU: Matné čelo v barvě onyx černý s exkluzivní dřevěnou hranou v kombinaci s výklenkem ve dřevě. Tmavé čelo dokonce představuje zvláštní zlatý hřeb: Inovativní technologie ochrany proti otiskům prstů AFP zajistí, že vaše kuchyně bude vždy perfektní.





NEW

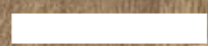

SILENT COLORS

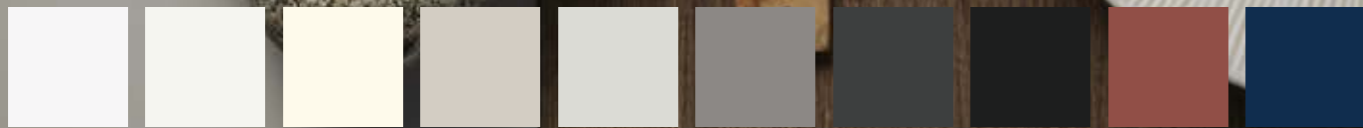







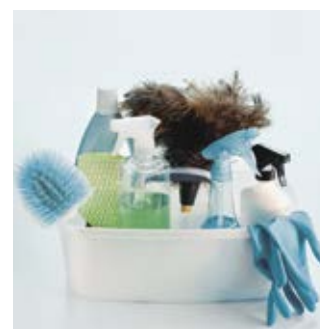
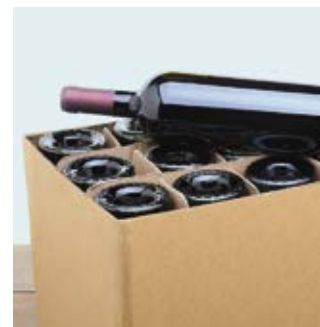

EASY & CLEAN

GOSPODINJSKI PROSTOR
PROSTOR ZA KUĆANSKE POSLOVE
TECHNICKÁ MÍSTNOST



EASY & CLEAN

GOSPODINJSKI PROSTOR
PROSTOR ZA KUĆANSKE POSLOVE
TECHNICKÁ MÍSTNOST





EASY & CLEAN



GOSPODINJSKI PROSTOR

ODKAR JE KUHINJA ODPRT PROSTOR IN POSTAJA VSE BOLI SREDIŠČE

VSAKDANJKA, se pojavi vprašanje: kam s stvarmi, ki jih dnevno potrebujemo in naj ne bodo na vidnem mestu?

Lepa etažna stanovanja v mestih ali nove hiše pogosto nimajo več kleti. Poleg tega: ali dandanes še sploh želimo klet za pranje, likanje ali nalaganje zalog?

Tako se je pri nas porodila ideja večfunkcijskega gospodinjskega prostora. Pri tem pa ne mislimo nai prostor za odlaganje, temveč na odlično načrtovano delovno območje za nego perila, čiščenje, shranjevanje in recikliranje. V mislih imamo prostor, v katerem bomo radi delali in ki bo opremljen popolnoma po naših potrebah in z njimi usklajen. Dejansko tukaj oblika sledi potrebam in nudi inteligentne rešitve z vsemi potrebami v gospodinjstvu.

PROSTOR ZA KUČANSKE POSLOVE

ODKAD JE KUHINJA POSTALA OTVORENIJI PROSTOR I SVE VIŠE

SREDIŠTE STANOVANJA, postavlja se pitanje: Gdje sa stvarima koje koristimo svakodnevno a ne treba ih vidjeti baš svatko?

Otmjeni etažni stanovi u gradovima ili nove kuće često više nemaju podrum. Pitanje je: trebamo li i danas u podrum da peremo rublje, glačamo ili čuvamo zalihe hrane?

Iz tog razloga dobili smo ideju višefunkcionalnog ekonomičnog kućanstva. Po tome ne mislimo na prostor za odlaganje stvari, već na savršeno planirano radno područje za njegu rublja, čišćenje, opskrbu i recikliranje. Jedan prostor u kojem volimo raditi i koji je potpuno uređen i prilagođen našim potrebama. U punom smislu riječi ovdje forma slijedi funkciju i nudi pametna rješenja koja se tiču vođenja kućanstva.

TEHNIČKÁ MÍSTNOST

OD TÉ DOBY, CO SE KUCHYNĚ OTEVŘELA A STALA SE CENTRÁLNÍM BODEM OBYDLÍ, vyvstává otázka: Kam s věcmi, které potřebujeme každý den, ale které nemá každý vidět?

Šikovní vícepodlažní byty ve městech nebo nové domy často nemají žádný sklep. Navíc: Kdo dnes chce chodit do sklepa prád, žehlit nebo skladovat zásoby?

Tak jsme přišli na myšlenku multifunkční technické místnosti. Přitom nemyslíme jen na odkládací prostor, ale také na perfektně naplánovanou pracovní oblast pro péči o prádlo, čištění, předzásobení a recyklaci. Prostor, ve kterém budete rádi pracovat, a které je zaměřen a sladěn s vašimi požadavky. V pravém slova smyslu zde forma sleduje funkci a nabízí chytřejší řešení k tématu vedení domácnosti.



PERFECT ORGANISATION



GOSPODINJSKI PROSTOR: USKLAJEN S KUHINJO. Njegova razporeditev v U-obliki optimizira izkoristek prostora in skrbi za urejeno in funkcionalno gospodinjstvo kot je na primer nega perila, čiščenje, shranjevanje in recikliranje. Najboljše pri tem: za vsako področje so na voljo ustrezne omare.

PROSTOR ZA VOĐENJE KUĆANSTVA: SKLADAN SA KUHINIOM. Njegov oblik slova U daje puno mjesta u malom prostoru za uredno i funkcionalno vođenje kućanstva kao i primjerice njegu rublja, čišćenje, opskrbu i recikliranje. Najbolje od svega: za sva područja postoje prikladni ormarići.

TECHNICKÁ MÍSTNOST: ZAKOTVENÁ U KUCHYŇĚ. Její uspořádání ve tvaru U vytváří dostatek místa na malém prostoru k zajištění uklizené a funkční domácnost rovněž i například k péči o prádlo, čištění, předzásobení a recyklaci. To nejlepší: Pro všechny oblasti existují vhodné skříňky.



PERFECT CLEANING



ODLIČNO ZA PRANJE IN SUŠENJE PERILA – npr. visoko vgrajeni aparati in izvlečni elementi, ki vam olajšajo delo.

Vgradnja je prostorsko optimizirana in usklajena z načrtovanimi delovnimi opravili.
Tako nastane inteligentno načrtovan gospodinjški prostor za opravljanje različnih opravil.

SAVRŠENO ZA PRANJE I SUŠENJE RUBLJA – npr. visoko ugradeni uređaji i izvlačni elementi koji Vam olakšavaju život.

Sve je ugrađeno s uštedom prostora i planirano u skladu s fazama rada.
Tako nastaje inteligentno planirani prostor za kućanstvo s višefunkcionalnim zadacima.

PERFEKTNÍ K PRANÍ A SUŠENÍ VAŠEHO PRÁDLA – např. spotřebiče nad pracovní deskou a výsuvy, které vám usnadní život.

Všechno zabudováno pro úsporu místa a naplánováno podle pracovních procesů.
Tak vznikne inteligentně naplánovaná technická místnost pro multifunkční úlohy.





PERFECT CLEANING

REŠITEV ZA MAJHNE IN OZKE PROSTORE

Visoke omare, ki nudijo veliko prostora za shrambo in izvlečni predali za vse, kar zadeva pranje in shranjevanje. K temu še visoka omara za sortiranje perila z odprtino za vstavljanje perila in zbirnimi košarami za perilo: gre za premišljen gospodinjski prostor. Za likalno desko, sesalnik in omelo je namenjena posebna visoka omara. Spodnja omarica za pomivalno korito nudi poleg prostora za pomivanje posode tudi prostor za recikliranje odpadkov.

CILJANO RIEŠENJE ZA MALE, USKE

PROSTORIJE. Visoki ormari koji pružaju puno spremišnog prostora i izvlačni dijelovi za sve što je potrebno za pranje i spremanje stvari. Uz to postoji visoki ormar za sortiranje rublja s otvorima za ubacivanje i košarama za rublje straga: savršen prostor kućanstva. Stol za glačanje, usisavač i metla spremljeni su u posebnom visokom ormaru. Donji ormarić sudopera sadrži sudoper, dio za odlaganje otpada i puno više.

ŘEŠENÍ LINKY PRO PROTÁHLÉ A ÚZKÉ

MÍSTNOSTI. Vysoké skříňky, které nabízejí mnoho úložného prostoru a výsuvy pro všechny potřeby týkající se praní a uchovávání. K tomu se připojuje vysoká skříňka ke třídění prádla s vřazovacími otvory a za nimi koše na prádlo: perfektní technická místnost. Uložení žehlicího prkna, vysavače a košťat zajistí speciální vysoká skříňka. Mytí, likvidaci odpadů a mnoho dalšího, to všechno umožní dřezová spodní skříňka.



MORE SPACE



KAM S TEM? Imamo rešitev: dobra izkoriščenost prostora, organizirano in vedno na doseg – za stvari, ki jih potrebujemo vsak dan, ne želimo pa jih imeti na vidnem mestu. . Nudimo prilagodljive rešitve za shranjevanje vseh gospodinjskih pripomočkov.

GDJE S TIME? Imamo rješenje: dobro iskoriščenost prostora, organizirano i uvijek pri ruci – za stvari koje trebamo svakodnevno ali ne trebaju uvijek biti svakome vidljive. Dajemo fleksibilna rješenja za čuvanje svih stvari u kućanstvu.

KAM S TÍM? Máme řešení, které uspoří místo, je organizované a vždy připravené – pro věci, které potřebujete každý den, ale nemají být vždy vidět. Nabízíme flexibilní řešení ukládání pro všechno v domácnosti.



Od visoke regalne omare za zaboje različnih pijač, do visoke omare prilagojene inštalacijam ter visoke omare za omelo – na vse smo mislili, za vsako stvar se najde prostor – tudi tam, kjer ga je malo na voljo. Z optimiziranimi rešitvami za shranjevanja v gospodinjskem prostoru.

Od regala visokog ormara za sanduke s pićem preko visokog instalacijskog ormara do visokog ormara za metle – mislili smo na sve i za sve ima mjesta – čak i u najužoj prostoriji. Primijenili smo optimizirana rješenja za spremišni prostor.

Od regálu vysoké skříňky pro přepravku nápojů přes instalační vysokou skříňku až po vysokou skříňku na košťata – na všechno je myšleno, pro všechno je zde místo – také ve velmi úzkém prostoru. Díky optimalizovaným řešením odkládacích prostorů.

SMART RECYCLING



RECYKLIRATI, NE VREČI VSTRAN – TO JE TEMA DANAŠNIEGA ČASA. Vendar kam z vsemi temi stvarmi?

Kako lahko pospravimo, česar ne želimo gledati?
Preprosto: z moduli za recikliranje v gospodinjstvem prostoru.

UVIJEK AKTUALNA TEMA JE “RECYKLIRATI, NE BACATI”. Medutim, gdje s time?

Gdje da sakrijemo ono što baš i ne želimo vidjeti?
Vrlo jednostavno: s našimi modulima za recikliranje u kućanskom prostoru.

RECYKLOVAT, NEVYHAZOVAT, TO JE TÉMATEM NAŠÍ DOBY. Ale kam s tím?

Jak je možné schovat to, co nechceme opravdu vidět?
Úplně jednoduše: s našimi recyklačními moduly v technické místnosti.



KAKO NAJBOLIE RECYKLIRATI? Pokazali vam bomo, kako to gre.

Ali PET-plastenke, papir ali pločevinke – vse je prostorsko sortirano na optimalen način in pripravljeno za odvoz.
V zahvalo našim posebnim omaram in vrečam za recikliranje.

KAKO SE MOŽE SAVRŠENO RECYKLIRATI? Pokazat ćemo kako da to učinite.

Svejedno je radi li se o PET bocama, papiru ili dozama – sve je sortirano na najbolji način i pripravljeno za odvoz.
Zahvaljujući našim specijalnim ormarićima i torbama za reciklažni otpad.

JAK SE DÁ PERFEKTNĚ RECYKLOVAT? Ukážeme vám, jak to jde.

Ať už lahve PET, papír nebo krabice – všechno lze perfektně roztřídit a připravit k odvozu.
Díky našim speciálním recyklačním skříňkám a taškám.

INDIVIDUAL PLANNING



ODLIČNA REŠITEV ZA VSE POTREBE

1. Kompaktna rešitev v dveh vrstah s samo 35 cm globokimi regali
2. U-rešitev za odlično upravljanje pralnega prostora in shrambe
3. Rešitev za ozke prostore – vse v enem: nega perila, čiščenje, shranjevanje in recikliranje

SAVRŠENO RIJEŠENJE ZA SVAKI ZAHTEJEV

1. Kompaktno rješenje kao dvostruki red sa samo 35 cm dubokim regalima
2. Rješenje U oblika za savršeno upravljanje prostorom za pranje/spremljanje
3. Rješenje s redovima za uske prostore – sve je unutra: njega rublja, čišćenje, opskrba i recikliranje

PERFEKTNÍ ŘEŠENÍ PRO KAŽDÝ POŽADAVEK

1. Kompaktní řešení jako dvojité linky s regály o hloubce jen 35 cm
2. Řešení U pro perfektní management prádelny/úložného prostoru
3. Řešení linky pro úzké prostory – vše, co potřebujete: péče o prádlo, čištění, předzásobení a recyklace

PERFECT CLEANING



VISOKA REGALNA OMARA ZA PRALNI STROJ ALI SUŠILNIK ZA PERILO

Ergonomsko visoko vgrajena: pralni stroj ali sušilnik za perilo v visoki regalni omari, v kateri je dovolj prostora tudi za pralna sredstva in druge čistilne pripomočke.

REGAL VISOKOG ORMARA ZA PERILICU ILI SUŠILICU RUBLJA

Ergonomski visoko ugrajeno: perilica ili sušilica rublja u regalu visoko ormara koji dodatno daje puno prostora za čuvanje sredstva za pranje i ostali pribor za čišćenje.

REGÁL VYSOKÉ SKŘÍŇKY PRO PRAČKU NEBO SUŠIČKU PŘÁDLA

Ergonomicky visoko vestavěné: Pračka nebo sušička prádla v regálu vysoké skřínky, který navíc nabízí spoustu úložného prostoru pro prací prostředky a jiné čistící potřeby.

VISOKA REGALNA OMARA ZA PRALNI STROJ ALI SUŠILNIK ZA PERILO

Izvlačni podstavek za košare za perilo olajša polnjenje in praznjenje pralnega stroja in sušilnika za perilo. Spodnji globoki predal je na voljo za pralna sredstva.

REGAL VISOKOG ORMARA ZA PERILICU ILI SUŠILICU RUBLJA

Izvlačna polica za košaru s rubljem olakšava punjenje i pražnjenje rublja iz perilice ili sušilice. Donja duboka ladica raspoloživa je za sredstva za pranje.

REGÁL VYSOKÉ SKŘÍŇKY PRO PRAČKU NEBO SUŠIČKU PŘÁDLA

Výsuvný podnos pro koše na prádlo usnadní plnění a vyprazdňování pračky a sušičky prádla. Pro prací prostředky je k dispozici spodní plný výsuv.

VISOKA REGALNA OMARA ZA PRALNI STROJ IN SUŠILNIK ZA PERILO

Pralni stroj in sušilnik za perilo kot sistem v visoki omari, prostorsko racionalno vgrajena eden nad drugim. S tem nudita optimalno izkoriščenost tudi manjših prostorov.

REGAL VISOKOG ORMARA ZA PERILICU I SUŠILICU RUBLJA

Perilica i sušilica rublja koje su ugrađene jedna iznad druge kao sustav u visoki ormar oslobađaju prostor u ionako malim prostorijama.

REGÁL VYSOKÉ SKŘÍŇKY PRO PRAČKU A SUŠIČKU PŘÁDLA

Pračka a sušička prádla, vestavěné nad sebou jako systém ve vysoké skříně pro úsporu místa, tak vytváří místo i v malých místnostech.

INŠTALACIJSKA VISOKA OMARA

Za vrati in v popolnih izvlečnih elementih lahko skrijemo mnogo reči in tako skrbimo za red pri pranju perila. Skrajšana hrbtna stena nudi prostor za inštalacijo pralnega stroja in sušilnika za perilo.

INSTALACIJSKI VISOKI ORMAR

Vrata i potpuno izvlačne police sakriju sve i još k tome slože u red sve što je potrebno pri pranju rublja. Skraćena stražnja stijenka oslobađa prostor za instalaciju perilice i sušilice rublja.

INSTALAČNÍ VYSOKÁ SKŘÍŇKA

Za dveřmi a plnými výsuvy může všechno zmizet, a přesto je zachován pořádek při praní prádla. Zkrácená zadní stěna nabízí místo pro instalaci pračky a sušičky prádla.

COLOURS



PERFECT CLEANING



VISOKA OMARA ZA SORTIRANJE PERILA

Z odprtiniami je mogoče v omari za sortiranje perila umazano perilo dobro porazdeliti – po temperaturi pranja ali barvah. S tem je perilo ustrezno skrito za vrati.

VISOKI ORMAR ZA SORTIRANJE RUBLJA

Pomočju otvora u ormaru za sortiranje savršeno možete podijeliti prljavo rublje – i to prema stupnju temperature ili obojenosti. Sve je nevidljivo sakriveno iza vrata.

VYSOKÁ SKŘÍŇKA KE TŘÍDĚNÍ PRÁDLA

Díky otvorům ve skříňce ke třídění prádla lze špinavé prádlo perfektně rozdělit – ať už podle stupňů při praní nebo barev. Všechno neviditelně uschované za dvířky.

VISOKA OMARA ZA SORTIRANJE PERILA

Vpogled v sistem, ko je omara odprta. Za vsako odprtino je ustrezna košara za perilo, katero lahko hitro in enostavno odvezamemo. Sistem omogoča red in urejenost.

VISOKI ORMAR ZA SORTIRANJE RUBLJA

Kad se otvori vidi se sistem. Iza svakog otvora sakriva se odgovarajuća košara za rublje koja se može brzo i lako skinuti. Tako je sve na svojem mjestu i ništa ne ostaje u prostoriji

VYSOKÁ SKŘÍŇKA KE TŘÍDĚNÍ PRÁDLA

Systém je otevřený. Za každým otvorem se skrývá vhodný koš na prádlo, který lze rychle a snadno vyjmout. Tak má všechno své místo a nic nestojí v místnosti.

VISOKA REGALNA OMARA S PALICO ZA OBLAČILA IN IZVLEČNIM DRŽALOM ZA PERILO

Prostor za obešanje je prostorsko optimalno izkoriščen. Izvlečno držalo za perilo nudi pri tem možnost sušenja manjših kosov perila in hlač. Kovinsko zaščitno dno štiti pred vlago.

REGAL VISOKOG ORMARA SA ŠIPKOM ZA ODJEČU I IZVLAČNIM DRŽAČEM RUBLJA

Sve je obješeno uz uštedu prostora. Uz to izvlačni držač rublja ima mogućnost da se na njemu suše manji dijelovi i hlače. Metalno zaštitno dno štiti od vlage.

REGÁL VYSOKÉ SKŘÍŇKY S ŠATNÍ TYČÍ A VYTAHOVATELNÝM DRŽÁKEM NA PRÁDLO

Všechno je úsporně zavěšené. K tomu účelu vytahovatelný držák na prádlo nabízí možnost k sušení menších kousků a kalhot. Kovová ochranná police chrání před vlhkostí.

VISOKA OMARA ZA PRIPRAVO PERILA TER ZA LIKALNO DESKO IN STOJALO ZA PERILO

Kam lahko shranimo veliko likalno desko, likalnik ali šivalni stroj? Visoka omara za nego in vzdrževanje perila nudi izjemno rešitev. Vse je odlično pospravljeno in dobro dostopno.

VISOKI ORMAR ZA ODRŽAVANJE RUBLJA - ZA STOL ZA GLAČANJE I STALAK ZA RUBLJE

Gdje staviti glomazan stol za glačanje, glačalo ili šivaći stroj? Rješenje je visoki ormar za održavanje rublja. Sve je savršeno spremljeno a opet brzo dostupno.

VYSOKÁ SKŘÍŇKA K PŘÍPRAVĚ PRÁDLA PRO ŽEHLIČÍ PRKNO A STOJAN NA SUŠENÍ PRÁDLA

Kam s neskladným žehlicím prknem, žehličkou nebo šicím strojem? Řešení poskytne vysoká skříňka k přípravě prádla. Všechno perfektně uschované a přesto rychle přístupné.

MORE SPACE



VISOKA REGALNA OMARA

Visoka regalna omara kot shramba za vse ... npr. za konzerve, testenine, riž ali vaze in še mnogo drugega, česar ne potrebujemo vsak dan. Ta odprt princip omogoča, da imamo nad vsem vedno dober pregled in hkrati ohranjamo red.

OTVORENI REGAL VISOKOG ORMARA

Otvoreni regal visokog ormara kao komora za spremanje svega i svačega ... npr. konzervi, tjestenine, riže ili vaza, te mnogo više, odnosno svega što ne trebamo baš svaki dan. Načelo otvorenosti istovremeno daje i red i pregled nad svime.

REGÁL VYSOKÉ SKŘÍŇKY

Regál vysoké skříňky jako vaše spižírna pro všechno ... např. Konzervy, nudle, rýže nebo vázy a mnoho dalšího, co nepotřebujete každý den. Otevřený princip vytváří přehled a zároveň udržuje pořádek.

VISOKA REGALNA OMARA Z 2 RAZDELILNIKOMA ZA STEKLENICE TER 2 IZVLEČNIMA ELEMENTOMA Z IZGLEDOM ZABOJEV

Kam z dobrimi vini ali drugimi žlahtnimi pijačami? Temu najbolj ustrezajo razdelilniki v naravnem hrastu. Za sadje in zelenjavo so na voljo posebni izvlečni elementi z izgledom zabojev, prav tako v naravnem hrastu.

REGAL VISOKOG ORMARA S 2 PODJELE ZA BOCE I 2 IZVLAČNA ELEMENTA U OBLIKU SANDUKA

Gdje s finim vinom ili drugim plemenitim pićima? Za to su najpogodnije naše podjele za boce u prirodnom hrastu. Za voće i povrće postoje specijalni izvlačni elementi sa izgledom sanduka, isto tako u prirodnom hrastu.

REGÁL VYSOKÉ SKŘÍŇKY SE 2 DĚLENÍMI DO KŘÍŽE A 2 VÝSUVY V DESIGNU PŘEPRAVKY

Kam s dobrým vínem nebo jinými skvostnými nápoji? K tomu jsou nejlépe vhodná naše dělení do kříže v barvě dub přírodní. Pro ovoce a zeleninu jsou k dispozici speciální výsuvy v designu přepravky v barvě dub přírodní.

VISOKA REGALNA OMARA ZA ZABOJE PIJAČ

Zlaganje zabojev za pijače je preteklost. Sedaj jih postavimo preprosto v regal omaro, ki ima prilagojene police, katere so poševno nagnjene nazaj proti hrbtišču omare – tako lahko steklenice zlahka odvezamemo. V zgornjem predelu pa lahko shranjujemo posamezne steklenice.

REGAL VISOKOG ORMARA ZA SANDUKE S PIĆIMA

Slaganje sanduka s pićima jednog na drugi je prošlost. Oni se jednostavno slože u regal ukošen prema straga – tako se boce mogu lako uzimati. U gornji pretinac možete smjestiti pojedinačne boce.

REGÁL VYSOKÉ SKŘÍŇKY PRO PŘEPRAVKY NÁPOJŮ

Přepravky nápojů se přitom mohou stohovat. Přepravky se jednoduše postaví do regálu ze šikmeného směrem dozadu – tak lze lahve snadno vyjmout. Do horní přihrádky lze perfektně uložit jednotlivé lahve.

SHRAMBNA VISOKA OMARA Z NOTRANJIMI PREDALI IN NOTRANJIMI IZVLEČNIMI ELEMENTI

Vse, kar potrebujemo v gospodinjstvu, je tukaj na svojem mestu. Shrambna visoka omara z notranjimi predali je zelo uporabna in omogoča dobro izkoriščenost prostora. Izvlečni predali nam olajšajo dostop do stvari na različnih mestih omare, saj imamo z izvlekom predala vse stvari takoj na doseg roke.

VISOKI ORMAR ZA ZALIHE S UNUTRAŠNJOM LADICOM I UNUTRAŠNIMI IZVLAČNIM DIJELOVIMA

Ovdje je sve što je potrebno za kućanstvo. Visoki ormar za čuvanje zaliha stvara s unutrašnjim ladicama prostori su i najbolje se iskoriste. „Ne treba puzati u ormar“ – sve je odmah nadohvat ruke u potpuno izvlačnim dijelovima.

SPÍŽNÍ VYSOKÁ SKŘÍŇKA S VNITŘNÍ ZÁSUVKOU A VNITŘNÍMI VÝSUVY

Zde má místo všechno, čeho je zapotřebí v domácnosti. Spížní vysoká skříňka s vnitřní zásuvkou a výsuvy vytváří úložný prostor a lze ji perfektně vybavit. „Nikdo se neschová do skříně“ – všude jsou plné výsuvy.

MORE SPACE



VISOKA OMARA ZA ČEVLJE

Vi ljubite čevlje, mi pa vam prisrbimo prostor za njih. Pregledna visoka omara za čevlje nudi obilo prostora in preglednost. Čevlje lahko spravite celo na vratih. Skrajšane police skrbijo za dobro zračenje.

VISOKI ORMAR ZA CIPELE

Vi volite cipele a mi imamo za njih mjesto. Pregledni visoki ormar za cipele ima puno mjesto i dobar pregled. Čak se i vrata koriste kao stalak za cipele. Skraćene police služe za dobro prozračivanje.

VYSOKÝ BOTNÍK

Máte rádi boty, vytvoříme pro ně místo. Přehledný vysoký botník nabízí množství místa a přehled. Dokonce i dvířka jsou používána jako botník. Zkrácené regály zajistí dobrou ventilaci.

GARDEROBNA VISOKA OMARA Z NOTRANJIMI PREDALI

Kam s športnimi ali dežnimi jaknami – včasih jih je treba umakniti, ker ni dovolj prostora. Tudi za to imamo rešitev: polica za odlaganje, palica za obešanje in izvlečni predali omogočijo prostor za sezonske predmete.

GARDEROBNI VISOKI ORMAR S UNUTRAŠNJI LADICAMA

Gdje da stavimo jakne za slobodno vrijeme i nepromočive jakne za kišu? – Zbog nedostatka prostora ponekad ih moramo maknuti. I za to imamo rješenje: polica za odlaganje, šipka za odjeću i izvlečne ladice daju potreban prostor za sezonske artikle.

ŠATNÍ VYSOKÁ SKŘÍŇKA S VNITŘNÍ ZÁSUVKOU A VNITŘNÍM VÝSUVEM

Kam s venkovními pláště nebo bundami do deště – někdy to musíte z prostorových důvodů udělat jinak. Tady pro vás máme řešení: regálovou přihrádku, šatní tyč a plně výsuvy vytvoří potřebné místo pro sezónní výrobky.

VISOKA OMARA ZA OMELO

Pri nas omela ni potrebno postaviti v kot. V ta namen imamo omaro. Od podaljška za kabel, izvijača, pa do vrtnika – tukaj lahko shranite vse. V globoki predal lahko pospravimo vedro za barvo in valj, v plitkem predalu pa sortiramo manjše stvari. Pod predali je prostor namenjen recikliranju embalaže.

VISOKI ORMAR ZA METLU

Kod nas ne morate odložiti metlu u kut. Za to imamo ormar. Naravno, u njega stane i puno više: npr. krpa za brisanje, usisavač, kanta, sredstva za čišćenje i ostalo. Jednostavno zatvorimo vrata i više se ništa ne vidi.

VYSOKÁ SKŘÍŇKA NA KOŠTATA

U nás nemusíte košťata stavět do rohu. Na to máme skříňku. Samozřejmě se sem hodně vejde: např. mop, vysavač, kbelík, čisticí potřeby a více. Pak jednoduše zavřete dveře a všechno zmizí.

SHRAMBNA VISOKA OMARA ZA ORODJE IN RECIKLIRANJE

Zabojnik za orodje kot omara. Od podaljška za kabel, izvijača, pa do vrtnika – tukaj lahko shranite vse. V globoki predal lahko pospravimo vedro za barvo in valj, v plitkem predalu pa sortiramo manjše stvari. Pod predali je prostor namenjen recikliranju embalaže.

VISOKI ORMAR ZA ČUVANJE ALATA I RECIKLIRANJE

Sanduk za alat kao ormar. Od bubnja s kabelom, odvijača do bušilice – za sve ima mjesto. U duboku ladicu možete staviti kantu s bojom i valjkom za boju a u plitkoj ladicu možete sortirati sitnice. Ispod toga je kanta za savršeno recikliranje ambalaže.

SPÍZNÍ VYSOKÁ BEDNA NA NÁŘADÍ A RECYKLACI

Bedna na nářadí jako skříňka. Od kabelového navijáku, šroubováku až k vrtačce – všechno lze tady uložit. Ve velkém výsuvu zmizí např. kbelík a váleček na barvy, v zásuvu jsou zase roztříděny maličkosti. Pod tím nádoba pro perfektní recyklaci.

SMART RECYCLING



ELEMENT ZA KORITO Z DRŽALOM ZA KRPE IN 2 ZABOJNIKOMA ZA LOČEVANJE ODPADKOV

Pomivanje posode, čiščenje, sortiranje odpadkov – vse to omogoča element za korito. Zelo praktično, na primer za predpranje, izlivanje vode iz vedra, čiščenje čevljev in izpiranje čopičev.

DONJI ORMARIČ ZA SUDOPER SA DRŽAČEM KRPA I DVOSTRUKIM ODVAJANJEM SMEČA

Pranje, ispiranje, zbrinjavanje otpada – donji ormarić za sudoper ima sve. Praktičan na primjer za pranje, izlivanje prljave vode, čišćenje cipela i ispiranje kistova.

DŘEZOVÁ SPODNÍ SKŘÍŇKA S DRŽÁKEM NA RUČNÍKY A ZNÁSOBNÝM TŘÍDĚNÍM ODPADU

Mytí, čištění, likvidaci odpadů – to všechno nabízí dřezová spodní skříňka. Velmi praktické, například k předepírání, vylití špinavé vody, vyčištění bot a vymytí štetce.

SPODNJI IZVLEČNI ELEMENT Z VREČO ZA RECIKLIRANE ODPADKE

Odpadke za recikliranje zbiramo in jih sortirane odstranjujemo v javne zabojnike. Izvlečni element je temu posebej prilagojen. Vreča za smeti, katera se vstavi v okvir, je lahko plastična ali pa posebna vreča za reciklažne odpadke – vse je nevidno in skrito za ličnico omare. Pokrov okvirja hkrati zadržuje neprijeten vonj.

IZVLAČNI DONJI ORMARIČ SA VREČOM ZA RECIKLAŽNI OTPAD

Reciklažni otpad se sakuplja i ciljano zbrinjava. Za to je pogodan donji ormarić. Svejedno je napunite li žutu vreću ili vreću za reciklažni otpad – sve spremite na nevidljivo mjesto iza fronte. Poklopac služi za zaštitu od neugodnih mirisa.

SPODNÍ SKŘÍŇKA S VÝSUVEM PRO TAŠKU NA DRUHOTNÉ SUROVINY

Suroviny se sbírají a cíleně likvidují. K tomu je připravena spodní skříňka. Ať už žlutá taška nebo taška na druhotné suroviny – všechno neviditelně zmizí za čelem. Víko uzavře nepříjemný zápach.

INŠTALACIJSKA VISOKA OMARA Z VREČO ZA RECIKLAŽNE ODPADKE

Hkratno shranjevanje in zbiranje reciklažnih odpadkov. Naša visoka omara nudi to možnost. Dva popolna izvlečna elementa – eden za poljubne stvari, drugi pa za predmete recikliranja. Hrbitišče omare je pomaknjeno naprej z namenom, da se pridobi zadaj prostor za inštalacijo pralnega in sušilnega stroja.

INŠTALACIJSKI VISOKI ORMAR S VREČOM ZA RECIKLAŽNI OTPAD

Mjesto za spremanje i za sakupljanje reciklažnog materijala u jednom. Naš visoki ormar ima za to mogućnost. Dva potpuno izvlačna dijela – jedan za sve moguće, drugi za stvari koje želite reciklirati. Leđa ormara su pomaknuta prema naprijed i s time dobijemo iza mjesto za instalaciju perilice i sušilice rublja.

INŠTALAČNÍ VYSOKÁ SKŘÍŇKA S TAŠKOU NA DRUHOTNÉ SUROVINY

Ukládání a sběr druhotných surovin v jednom. K tomu se hodí naše vysoká skříňka. Dva plně výsuvy – jeden pro všechno možné, druhý pro věci, které chcete recyklovat. Zadní stěna je přesazena pro instalaci pračky a sušičky.

IZVLEČNA SPODNJA OMARA ZA SORTIRANJE 2 VRST ODPADKOV

Izjemno praktično: dve kompaktni plastični vreči z nosilnimi ročajji za sortiranje odpadkov, namenjenih za recikliranje.

IZVLAČNI DIO DONIEG ORMARIČA S 2 TORBE ZA RECIKLAŽNI OTPAD

Naročito praktične: dvije specijalne torbe od pojačanog plastičnog materijala za reciklažni otpad.

SPODNÍ SKŘÍŇKA S VÝSUVEM SE 2 RECYKLOVANÝMI TAŠKAMI

Velmi praktické: Dvě speciální recyklované tašky vyrobené ze zesíleného plastového materiálu.



KITCHEN AND MORE



VRHUNSKI STANOVANJSKI KONCEPTI. PREPROSTO LEPI IN ELEGANTNI! Dober dizajn lahko tudi vašo garderobo, odlično usklajeno z vašo kuhinjo, spremeni v del dnevnega prostora. Inteligentni detalji vam olajšajo vaš vsakdanjik kot je npr. porazdelitve v omari za čevlje ali integrirana, induktivna polnilna postaja, na katero svoj mobilni telefon le še odložite, da se napolni.

SAVRŠENI STAMBENI KONCEPTI KOJI SU JEDNOSTAVNO ŠIK I ELEGANTNI! Dobar dizajn može čak i Vašu garderobu pretvoriti u dio stambenog područja savršeno uskladenog s Vašom kuhinjom. Svakodnevni život olakšavaju Vam pametni detalji kao što je podjela ormarića za cipele ili integrirana induktivna jedinica za punjenje na koju samo trebate odložiti svoj mobitel da bi se napunio.

KONCEPCJE BYDLENÍ Z JEDNOHO ZDROJE. KTERÉ JSOU JEDNODUŠE ŠIK A ELEGANTNÍ! Dobrý design může také vaši šatnu přeměnit na perfektní součást obytné oblasti sladěnou s kuchyní. Chytré detaily, které vám usnadní každý den, jako dělení botníku nebo integrovaná, induktivní nabíjecí stanice, na kterou musíte svůj mobilní telefon k nabíjení jen položit.



OBLIKUJTE ŽIVAHNO KUHINJO POPOLNOMA PO VAŠI ŽELJI. Zgornji elementi v pastelno zeleni barvi, izvlačna polica za kuhinjske male aparate v živahni rumeni barvi in stenska obloga z motivom sveže čebule – kombinacija za drzen videz!

KREIRAJTE ŽIVOPISNU KUHINJU PO VLASTITOJ ŽELJI. Gornji elementi u pastelno zelenoj boji, izvlačna polica za kuhinjski uređaj u veseloj žutoj boji i zidna obloga sa motivom svežeg luka – kombinacija za smjeli izgled!

VYTVOŘTE ŽIVOUČÍ KUCHYNI, ZCELA PODLE SVÝCH PŘEDSTAV. Horní skříňky v pastelové zelené, výsuvný podnos pro kuchyňský spotřebič ve svěží barvě sluneční žlutá satín a panel s osvěžujícím motivem cibule můžete kombinovat a rychle vytvořit odvážný design!



DETAILS



KUHINIA JE SREDIŠČE NAŠEGA ŽIVLJENIA. LAHKO JE MNOGO VEČ KOT SAMO KUHINIA. Garderoba in prostorna omara za pijače ter omela nudita prostor za vse, kar želimo skriti – hkrati pa pri tem odlično izgledata!

KUHINIA JE SREDIŠČE NAŠEG ŽIVOTA. SMIJE BITI I MNOGO VIŠE OD KUHINIE. Garderoba kao i prostran ormar za spremanje pića i metla, ima mjesta za sve što želimo sakriti – a uz to i dobro izgledaju!

KUCHYNĚ JE STŘEDOBODEM ŽIVOTA. PROTOŽE II NELZE POVAŽOVAT IEN ZA POUHOU KUCHYŇ. Šatna i prostorná skříňka na nápoje a košťata nabízí místo pro všechno, co chcete schovat – a navíc dobře vypadá!





DESIGN & CONCEPT

ELEGANT STYLE







MIX & MATCH



IMEJTE PREGLED! Morajo biti ličnice vedno zaprte? Z raznovrstnimi steklenimi ličnicami lahko svoje dragocenosti postavite v pravo luč in dizajn vaše kuhinje o dobil poseben poudarek. Kakovostne steklene ličnice lahko poljubno kombinirate po vaši želji!

ZADRŽITE PREGLED! Moraju li fronte biti uvijek zatvorene? Raznovrstnim staklenim frontama možete staviti svoje skupocjenosti u prvi plan i dati individualnu notu dizajnu svoje kuhinje. Kombinirajte kvalitetne staklene fronte kako god Vam se sviđa!

UDRŽUJTE SI ROZHLED! Musí být čela vždy uzavřená? S četnými skleněnými čely můžete vystavit své cennosti a designu vaší kuchyně propůjčit osobitý styl. Zkombinujte kvalitní skleněná čela tak, jak se vám to bude líbit!





DETAILS



OBLIKUJTE SVOJ BIVALNI PROSTOR V LINIJO. Opremite svojo kuhinjo in sosednji bivalni prostor čisto po svoji predstavi. Kreirajte enoten bivalni koncept npr. z regali in stenskimi oblogami iz kuhinjskega programa – na ta način boste dobili enotno sliko.

OBLIKUJTE SVOJ STAMBENI PROSTOR U JEDNOJ LINIJI. Kuhinjo in susjedni stambeni prostor oblikujte prema vlastitoj predodžbi. Kreirajte jedinstveni koncept stanovanja, primjerice s regalima i zidnim oplatom iz kuhinjskog programa – tako ćete dobiti prekrasan, jedinstven izgled.

POSKYTNĚTE SVĚMU OBYTNĚMU PROSTORU LINII. Uspořádejte kuchyň a přilehlý obytný prostor zcela podle svých představ. Vytvořte jednotnou obytnou koncepci, např. za pomoci regálů a obložení stěn z programu kuchyně – z toho vyplyne překvapivý, jednotný obraz.



HARMONY

FEELING NATURE

Naravno je v modi – na vseh področjih življenja, tudi v kuhinji!
Prirodnost je potpuno u trendu – u svim područjima života. To se odnosi i na kuhinju!
Přirozenost je v módě – ve všech oblastech života. A nezastaví se ani před kuchyní!







DETAILS



MAIHNE STVARI POLEPŠAJO NAŠE ŽIVLJENJE – to velja tudi za našo kuhinjo. Barvno poudarjen regal z razsvetljavo in drzen stropni regal oplemenitita kuhinjo. Majhen delovni kotiček, skladen s kuhinjo, je praktičen in decenten!

SITNICE SU TE KOJE NAM ŽIVOT ČINE LJPŠIM – isto vrijedi i za našu kuhinju. Regal s kontrastima u boji i rasvjetom ili zanimljiv stropni regal oplemenjuje kuhinju. Mali radni kutak u skladu s kuhinjom je praktičan i djeluje decentno.

ISOU TO MALÉ DETAILY, KTERÉ DĚLAJÍ NAŠ ŽIVOT TAK KRÁSNÝ – totéž platí i pro naši kuchyni. Barevně odsazený regál s osvětlením nebo zajímavý stropní regál zvelebí vaši kuchyni. Malé pracoviště, vhodné ke kuchyni, působí decentně a je praktické!







HEAVY METAL



DEEP & DARK: Skrivnostna, zadimljeno siva, a kljub temu neprimerljivo elegantna! To je nov stil v slogu Heavy Metal kuhinje. Zanimiva kombinacija materialov, ki samo čaka, da bo spremenila vaše kuhhalno območje v dizajnersko kuhinjo. Odkrijte Heavy Metal tudi zase!

DEEP & DARK: Tajnovita, dimno sivkasta a ipak neusporedivo elegantna! To je novi izgled kuhinje Heavy Metal. Uzbudljiva mješavina materijala koja samo čeka da Vaše područje za kuhanje pretvori u dizajnersku kuhinju. Odkrijte svoj Heavy Metal!

DEEP & DARK: Tajemné, kouřové a přece nesrovnatelně elegantní! To je nový design Heavy Metal pro kuchyni. Vzrušující kombinace materiálů, která čeká jen na to, až svou oblast k vaření přemění na designovou kuchyni. Sami poznejte Heavy Metal!





DETAILS



TAKO VAM BODO GOSPODINISKA OPRAVILA V ZABAVO! Prostor, ki je opremljen z vsemi pripomočki, za vse vrste potreb v gospodinjstvu. Ne glede na to ali potrebujete povišani pralni stroj z izvlečno polico za košaru za perilo ali shrambo za pripomočke in čistila – svoj gospodinjstveni prostor lahko oblikujete popolnoma po vaših potrebah!

TAKO KUČNI POSLOVI MOGU ČINITI ZADOVOLJSTVO! Prostor za obavljanje kučnih poslov, ki je opremljen s svim priborom za vsaki slučaj. Bez obzira, treba li Vam visoko ugrajena perilica rublja s izvlečno policom za košaru za rublje ali spremišni prostor za pribor i sredstva za čiščenje – svoj prostor za obavljanje kučanskih poslov lahko popolnoma oblikujete po vaših potrebah!

TAKŽE SE DOMÁCI PRÁCE STANOU ZÁBAVOU! Technická místnost, která je vybavena pro všechny eventuality. Ať už pračka s výsuvným podnosem nad pracovní deskou pro koš na prádlo nebo úložný prostor pro čistící potřeby – uspořádejte si technickou místnost zcela podle svých potřeb!





DETAILS



ODKRIJTE, KAKO ČUDOVITO SE UJEMATA BAKRENA IN ČRNA BARVA: Ličnice v bakreni barvi so v kombinaciji z lavo črnim panelom in temnimi detajli brezčasno elegantne. Optimalna razsvetljava nudi popoln zaključek in prikaže kuhinjo v pravi luči!

ODKRIJTE KAKO SE BRONCA I CRNA ČUDESNO SPAJAJU: Brončana boja fronte u kombinaciji s lavacrnim panelom i tamnim detaljima djeluju bezvremenski elegantno. Opcija rasvjete daje efektne akcente i prikazuje kuhinju u pravom svjetlu.

OBIEVTE NÁDHERNÉ SPOJENÍ BRONZOVÉ A ČERNÉ: Čelo v barvě bronzu v kombinaci s panelem v odstínu černé lávy a tmavými detaily působí elegantně a nadčasově. Volitelné osvětlení dá všechno do správného světla a dosadí efektivní akcenty.



PANEL SYSTEM



KAI BI BIL PRAKTIČEN PANEL BEZ USTREZNIH DODATKOV? Pripomočki za vsakdanjik se predstavljajo v enostavni onyx črni barvi ali elegantnih odtenkih nerjavnega jekla! Kot obešala za kuhinjske pripomočke, regal za odlaganje finih začimb in jedilnih olj, ali kot obešalni blok za nože – ti majhni pripomočki vas pri pogledu nanje vedno navdušijo!

ŠTO BI PRAKTIČNI PANEL BIO BEZ ODGOVARAJUČIH DODATKA. Pomagači u svakodnevici predstavljajo se u jednostavnoj oniks crnoj ili elegantnim bojama oplemenjenog čelika! Bez obzira radi li se o kukama za kuhinjski pribor, regalu za odlaganje finih začina i ulja ili bloku za noževe – ovi mali pomagači uvijek dobro izgledaju!

CO BY BYL PRAKTIČNÝ PANEL BEZ VHODNÉHO PŘÍSLUŠENSTVÍ. Pomocníci pro každý den se prezentují v jednoduché barvě onyx černý nebo v elegantní barvě nerezové oceli! Ať už háčky pro kuchyňské náčiní, odkládací regál pro lahodné koření, oleje nebo blok na nože k zavěšení – tito malí pomocníci vždy vypadají dobře!



CITY KITCHEN



ŽIVETI NARAVNO S KUHINJO »CITY«. Odprti regalni elementi v blagih pastelnih odtenkih, kombinirani z ličnicami v masivnem lesu/furnirju dajejo celo v majhnih kuhinjah občutek prostornosti. Z dobrim načrtovanjem pridobimo koristen shrambni prostor kot so npr. integrirane vreče za zbiranje embalaže.

ŽIVETI PRIRODNO S KUHINJAMA »CITY«. S otvorenim regalnim elementima nježnih pastelnih nijans u kombinaciji s frontama u masivi/furniru, čak i male kuhinje djeluju prostrano. Dobro planiranje daje koristan prostor kao što se, primjerice, postiže integriranim vrećama za sakupljanje ambalaže.

PŘIROZENÝ ŽIVOT S CITY KITCHEN. Otevřené regálové prvky v měkkých pastelových odstínech kombinované s čely z dříhy z pravého dřeva dokonce i v úzké kuchyni působí velkoryse. Dobré plánování přináší užitečný úložný prostor, třeba s integrovanými sběrnými pytli.





PANELS



OPTIČNA RAZLIČNOST ALI FUNKCIONALNI POUKAREK? S stensko oblogo lahko pričarate svoji kuhinji večjo izraz ali pa ohranjanje reda z uporabo kombinacije panelnega sistema. Na voljo v številnih izvedbah in materialih!

OPTIČKA RAZNOVRNOST ILI FUNKCIONALNI VRHUNAC? Sa zidnom oblogom možete poput čarolije stvoriti izražajne segmente ili u kombinaciji sa panelnim sistemom staviti rasporedne elemente u prvi plan. Ima ih u puno izvedba i materijala!

OPTICKÉ ROZLIŠENÍ NEBO FUNKČNÍ VRCHOL? Obložením výklenku můžete vykouzlit výrazové možnosti ve vaší kuchyni nebo ve spojení s panelovým systémem vědomě prezentovat definující prvky. Existuje mnoho designů a materiálů!





COUNTRY KITCHEN

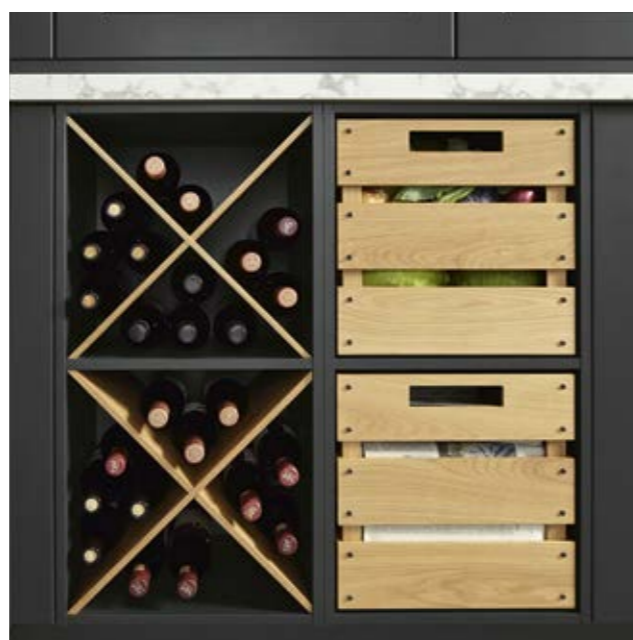

PODEŽELSKA KUHINJA V MODERNI ONIX ČRNI BARVI ima stil in je hkrati elegantna. Leseni elementi podpirajo značaj kuhinje in v osvetljenih vitrinah najdejo mesto vaši najljubši predmeti.

COUNTRY KUHINJA U MODERNOJ LAVA CRNOJ ima i stil i eleganciju. Drveni elementi daju karakter kuhinji a u osvijetljenim vitrinama naći će mjesto i vaši omiljeni predmeti.

COUNTRY KUCHYNĚ V MODERNÍM ODSTÍNU ČERNÉ LÁVY je stylová a zároveň elegantní. Dřevěné prvky zdůrazňují charakter kuchyně a v osvětlených vitrínách najdou vhodné místo i vaše oblíbené kousky.





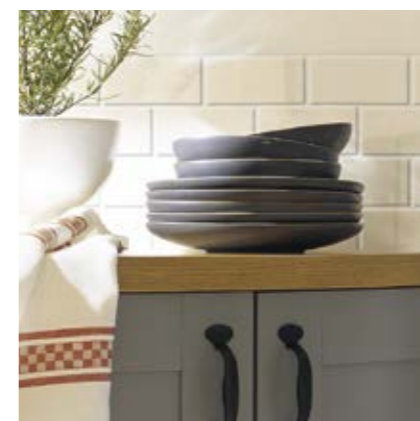

... OKROGLE OBLIKE! Tudi kuhinjam podeželskega sloga »Country Style« se okrogle linije prečudovito podajo. Zaobljeni detajli kot so dekorativni nosilci za police, zaobljeni kotni elementi in črne ročaji, dajo kuhinji nadvse posebno očarljivost.

... OKRUGLI OBLIK! I u rustikalnim kuhinjama tako zvanim »Country Style« stoje elementi sa zaobljenjem, također prekrasno. Zaobljenja na ukrasnim nosačima za police, kutnim ormaričima i crne ručke, daju kuhinji posebnu draž.

... IDE TO KULATĚ! Úžasná je také kuchyně Country Style se zakulacenými hranami. Díky zakřiveným prvkům, např. podpěry opěrné desky, zaoblené rohové skříňky a černé úchytky, získá vaše kuchyně zvláštní šarm.





NATURE INSIDE

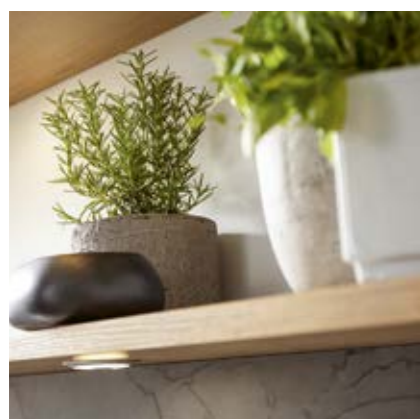

ENOSTAVNO NARAVNO BIVANJE. Elementi za urejanje v naravnem hrastu so estetski in podeljujejo vašim kosom pohištva dodano vrednost! Odkrijte številne možnosti: od praktične posode za kruh, servirnega pladnja, ki je vedno na dosegu vaših rok, pa vse do individualno uporabnih in prilagodljivih Flex-Box lesenih posodic. Ali razdelilniki v predalih za optimalno shranjevanje ter protidrсна, kompaktna držala za krožnike – v dodatkih iz naravnega hrasta bo vse na svojem mestu! Kredenca s segmenti iz hrastovega lesa omogoča odprt prostor za shranjevanje in s tem privlačen pogled. Tudi začimbam lahko s kakovostnimi keramičnimi lončki dodelite lep kotiček!

JEDNOSTAVNO PRIRODNO ŽIVJETI. Rasporedni elementi u prirodnom hrastu izgledaju odlično i svoje unutrašnje vrijednosti prenose na Vaš namještaj! Otkrijte mogućnosti: od praktične kutije za kruh preko pladnja koji je uvijek pri ruci do mogućnosti individualnog korištenja fleksibilnih Flex-Box kutija. Svejedno je trebate li ladice s podjelama za optimalno spremanje stvari ili držače tanjura koji se ne skližu i otporni su na udarce – svaka stvar naći će svoje mjesto u razdjelnicima od pravog drva! Umeci od hrasta u komodi za posuđe dopuštaju otvoren spremišni prostor i ujedno privlače poglede. Nek i vaše začinsko bilje ima lijep dom s kvalitetnim keramičkim lončićima!

PŘIROZENÉ BYDLENÍ. Definující prvky v barvě dub přírodní vypadají skvěle a propůjčí vašemu nábytku vnitřní hodnoty! Objevte nové možnosti: Od praktické schránky na chléb přes stále připravený podnos až k individualně použitelným Flex-Boxům. Ať už organizéry zásuvek pro optimální uschování nebo protiskluzové a odolné držáky talířů – v organizérech z pravého dřeva všechno najde své místo! Dubové přihrádky ve skříňce dovolují otevřený úložný prostor a upoutávají pozornost. Umístěte i své bylinky do krásného domečku s kvalitními keramičnými květináčky!







DETAILS



PODEŽELJSKI »COUNTRY STYLE« NI VPRAŠANJE STAROSTI. AMPAK STVAR ŽIVLIJENJSKEGA STILA. Nanj ne vplivajo trendi, temveč vabi različne generacije k druženju v enem prostoru. Posebni elementi kot npr. odprti regali ali izvleki, vam s svojim enostavnim dostopom olajšajo kuhanje.

»COUNTRY STYLE« NIJE PITANJE DOBI, VEČ STAVA. On ne podliježe trendovima i okuplja generacije u jednom prostoru. Specijalni elementi kao što su otvoreni regali ili izvlačni elementi, koji su svi dobro pristupačni, olakšavaju vam kuhanje.

COUNTRY STYLE NENÍ OTÁZKOU STÁŘÍ. ALE POSTOJE. Nepodlěhá trendům a spojuje všechny generace v jedné místnosti. Nástroje, jako jsou otevřené regály nebo výsuvy, ve kterých máte všechno rychle na dosah, usnadní společné vaření.



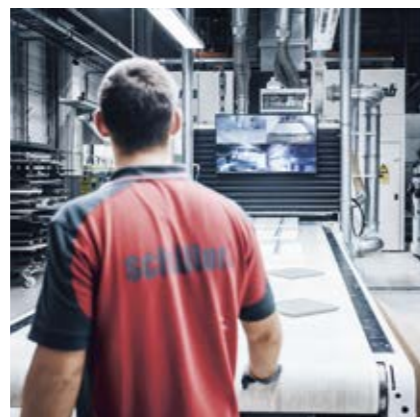

QUALITY MADE IN GERMANY

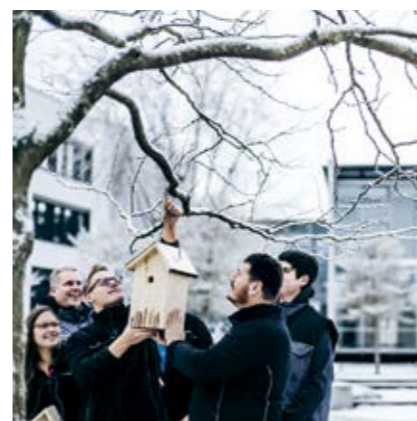

Samo kakovostno je obstojno. Zato nam je pomembno, da velik delež naših izdelkov proizvajamo sami, da izdelke nenehno razvijamo naprej, nadziramo njihovo kakovost in sodelujemo s sposobnimi dobavitelji. Pri rednih predstavitevnih seminarjih o izdelkih prejemo svetovalci kuhinj obsežne informacije o izdelavi, materialu, dizajnu, inovacijah in drugem – torej zelo pomembno strokovno znanje. Do milimetra natančno sestavljamo kuhinje na modernih montažnih linijah, kjer jih naši strokovnjaki končno montirajo in v proizvodnem postopku večkrat kontrolirajo v skladu s smernicami upravljajna kakovosti. Tu zaposluje ekipo angažiranih sodelavcev, ki so specializirani za področje zagotavljanja kakovosti. Za zadovoljne kupce povsod po svetu!

Opstaje samo dobro. Zbog toga ustrajemo na velikom udjelu vlastite proizvodnje, stalnom razvoju proizvodnje, permanentnoj kontroli kvalitete i učinkovitim dobavljačima. Redovita školovanja u vezi s proizvodima daju kuhinjskim savjetnicima opsežne informacije o proizvodnji, materijalima, dizajnu, inovacijama i mnogo više – vrijedne vještine. Kuhinja za kuhinjom sastavlja se točno na milimetar na modernim montažnim linijama, završnu montažu obavljaju stručnjaci a tijekom proizvodnje provodi se višestruka kontrola u skladu s odredbama sustava upravljajna kvalitetom. Ondje radi soj angažiranih zaposlenika koji su se tijekom godina specializirali u području osiguranja kvalitete. Za zadovoljne kupce širom svijeta!

Jen dobré věci vydrží. Proto sázíme na vysoký podíl vlastní výroby, neustálý vývoj produktů, permanentní kontrolu kvality a výkonné subdodavatele. Na pravidelných školeních k výrobkům vám naši poradci poskytnou množství informací týkající se výroby, materiálů, inovací atd. – cenné know-how. Kuchyně se jedna po druhé přesně na milimetr spojí na moderních montážních linkách, odborní pracovníci je kompletně smontují a během výrobního procesu je několikrát zkontrolují podle zásad řízení kvality. Pro tyto účely zaměstnáváme tým kmenových pracovníků – inženýrů a odborníků, kteří se již léta specializují na zajišťování kvality. Pro spokojené zákazníky na celém světě.

Odgovornost za kroženje v naravi. V celem podjetju uskladiti procese z zahtevami narave, dizajna, proizvodnje in logistike – to pomeni za nas prevzeti odgovornost. Certifikat našega podjetja z logotipom PEFC pomeni, da skrbimo za varstvo okolja in pazljivo ravnamo z neobhodno potrebnimi surovinami in lesnim materialom. Integrativni koncept iniciative PEFC temelji na ohranjanju in ekološkem ravnotežju gozdov in je zagotovilo za kontrolirano delovno verigo, ki se neodvisno nadzoruje, dosledno dokumentira in si prizadeva za ter zagotavlja obstojnost in trajnost.

Odgovornost za kružni titek prirode. Dovođenje cijelog poduzeća u sklad sa zahtjevima prirode, dizajna, proizvodnje i logistike – to je naša predodžba odgovornosti. Certificiranje našeg poduzeća logom PEFC znak je našeg angažmana za okoliš i pažljivo ophođenje s prijeko potrebnim sirovinama i drvenim materijalima. Integrirajući koncept inicijative PEFC radi na održavanju i ekološkoj ravnoteži šuma i jamstvo je za kontrolirani radni lanac, neovisno nadziran, savršeno razumljiv i zajamčeno održiv.

Odpovědnosti za koloběh přírody. Uvést celý podnik v soulad s požadavky přírody, designu, výroby a logistiky – to je naše představa odpovědnosti. Certifikace našeho podniku logem PEFC je známkou naší angažovanosti pro ekologii a šetrného zacházení s nepostradatelnou surovinou a materiálem, jakým dřevu rozhodně je. Neboť integrativní koncept iniciativy PEFC pracuje na zachování ekologické rovnováhy lesů a je garantem kontrolovaného řetězce činností – nezávisle monitorovaného, naprosto transparentního a zaručeně trvale udržitelného.

DVE POSTAVITVENI VIŠINI, Z ROČAJEM ALI BREZ ROČAJA.

S štirimi sistemi z 71,5 cm, 78 cm in izvedbami z ročajem ali brez ročaja lahko rešite vsako prostorsko situacijo. Tako glede oblikovanja, kot tudi glede uporabnosti. Za najrazličnejše gradbene okoliščine, npr. postavitev kuhinje v stari stavbi ali novi hiši, ter za različno velike uporabnike kuhinje je na voljo vedno odlična rešitev.

Najrazličnejše delovne višine in nišne višine omogočajo kuhinjo optimalno uskladiti s potrebami uporabnika. Tudi kar zadeva izgleda, je na voljo veliko število ličnic, od ličnic iz umetne mase, prek lakiranih ličnic pa vse do steklenih ličnic. Velik sortiment ročajev izpopolnjuje ponudbo. Različice brez ročajev so primer zahtevnega dizajna. Vsi sistemi so na voljo tudi z mehansko podprtim odpiranjem TIP-ON.

DVIJE UGRADBENE VISINE, S RUČKAMA I BEZ RUČKI.

Pomoču četiri sustava – 71,5 cm, 78 cm i izvedbi s ručkama i bez ručki može se na optimalan način riješiti svaka prostorna situacija. I to u pogledu oblikovnih obilježja kao i posve funkcionalno. Postoji savršeno rješenje za različite uvjete, npr. stare građevine ili novogradnje, kao i za različite tjelesne visine korisnika kuhinje.

Različite radne visine i višine niša omogućavaju precizno prilagođavanje kuhinje zahtjevima korisnika. Po pitanju izgleda također postoji mnoštvo fronti, od plastičnih, preko fronti s pravim lakom do staklenih. Koncept zaokružuje velik izbor ručki. Varijante bez ručki pokazuju velik dizajnerski zahtjev. Svi sustavi također imaju opciju TIP-ON, mehaničku podršku za otvaranje.

DVĚ KONSTRUKČNÍ VÝŠKY, S ÚCHYTKAMI A BEZ ÚCHYTEK.

Se čtyřmi systémy – 71,5 cm, 78 cm a varianty bez úchytek lze optimálně vyřešit každý prostor. Jak z hlediska architektonických atributů, tak i z hlediska čistě funkčního. Pro různé konstrukční podmínky, např. starý objekt nebo novostavba, i pro různé vysoké uživatele kuchyní se vždy najde skvělé řešení. Neexistuje snad jiný kuchyňský systém, který by byl tak flexibilní, nabízel tolik variant a zároveň umožňoval jednoduché plánování a realizaci. Pro různé stavební situace, např. staré budovy nebo novostavby, i pro různé velké uživatele kuchyní existuje vždy dokonalé řešení. Různé pracovní výšky a výšky výklenku umožňují přizpůsobit kuchyni naprosto přesně požadavkům uživatelů. Také z hlediska optiky se nabízí mnoho provedení čelních ploch, od melamina, přes lak, až po sklo; velký výběr rukojetí pak celý koncept doplňuje. Všechny systémy jsou k dispozici s technikou TIP-ON, mechanickou podporou otevírání.

SYSTEM 1: 71,5 cm, z ročajem / s ručkom / s úchytkou

Sistem 1 temelji na višini spodnje omare 71,5 cm. Mogoče so štiri različne globine korpusa: 35, 46, 56 in 66 cm. Višina podnožja omogoča pet različnih višin med 10 in 20 cm. Tudi pri delovnih ploščah lahko izbirate med dvema debelinama: 3,9 cm ali 1,6 cm.

Sustav 1 bazira se na visini donjeg ormarića od 71,5 cm. S 35, 46, 56 i 66 cm moguće su četiri različite dubine korpusa. Visina podnožja daje slobodan prostor od pet visina između 10 i 20 cm. Također možete odabrati debljinu radnih ploča, 3,9 cm ili 1,6 cm.

Systém 1 namontovaný ve výšce spodní skříňky 71,5 cm. Jsou možné čtyři různé hloubky korpusu 35, 46, 56 a 66 cm. Výška soklu nabízí prostor pro pět výšek mezi 10 a 20 cm. I u pracovních deskách je možno si vybrat mezi dvěma tloušťkami, 3,9 cm nebo 1,6 cm.

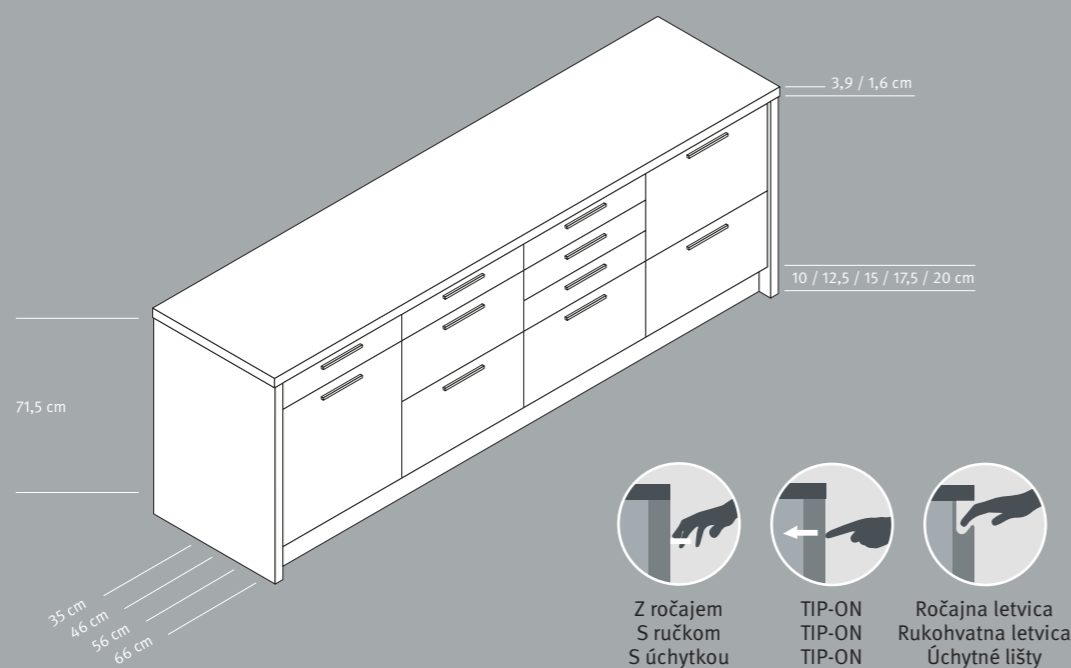

SYSTEM 3: 71,5 cm, brez ročajev / bez ručki / bez úchytek

Sistem 3 ustreza po svoji postavitveni višini 71,5 cm sistemu 1, vendar je ta sistem izveden brez ročajev, kar omogoča zahtevno minimalistično kuhinjsko arhitekturo. Vsi drugi podatki glede postavitvenih globlin, višin podnožja in delovnih plošč so enaki kot pri sistemu 1.

Sustav 3 svojom ugradbenom visinom od 71,5 cm odgovara sustavu 1, međutim, taj sustav izveden je bez ručki što omogućava oblikovanje zahtjevno reducirane arhitekture kuhinje. Sve ostale specifikacije koje se odnose na ugradbene dubine, visine podnožja i radne ploče također odgovaraju sustavu 1.

Systém 3 svou konstrukční výškou 71,5 cm odpovídá systému 1, ale tento systém je proveden bez úchytek, což umožňuje sofistikovaně redukovanou architekturu kuchyně. Všechny další specifikace týkající se konstrukčních hloubek, výšek soklu a pracovních deskách také korespondují se systémem 1.

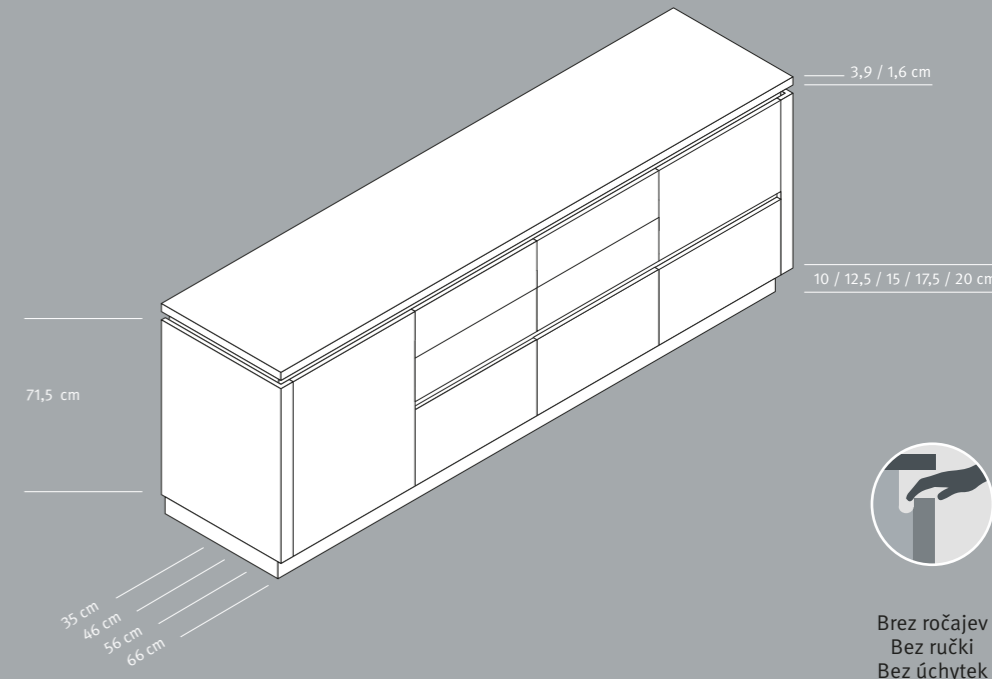

SYSTEM 2: 78 cm z ročajem / s ručkom / s úchytkou

Sistem ima dve višini spodnje omare 78 cm. Tudi tu so mogoče štiri različne globine korpusa: 35, 46, 56 in 66 cm. Podnožja so na voljo v petih različnih višinah med 10 in 20 cm. Tudi pri delovnih ploščah lahko izbirate med dvema debelinama: 3,9 cm ali 1,6 cm.

Sustav 2 ima visinu donjeg ormarića 78 cm. Ovdje su također moguće različite dubine korpusa – 35, 46, 56 i 66 cm. Visina podnožja daje slobodan prostor od pet visina između 10 i 20 cm. Također možete odabrati debljinu radnih ploča, 3,9 cm ili 1,6 cm.

Systém 2 má výšku spodních skříněk 78 cm. I zde jsou možné čtyři různé hloubky korpusu – 35, 46, 56 a 66 cm. Výška soklu nabízí prostor pro pět výšek mezi 10 a 20 cm. I u pracovních deskách je možno si vybrat mezi dvěma tloušťkami, 3,9 cm nebo 1,6 cm.

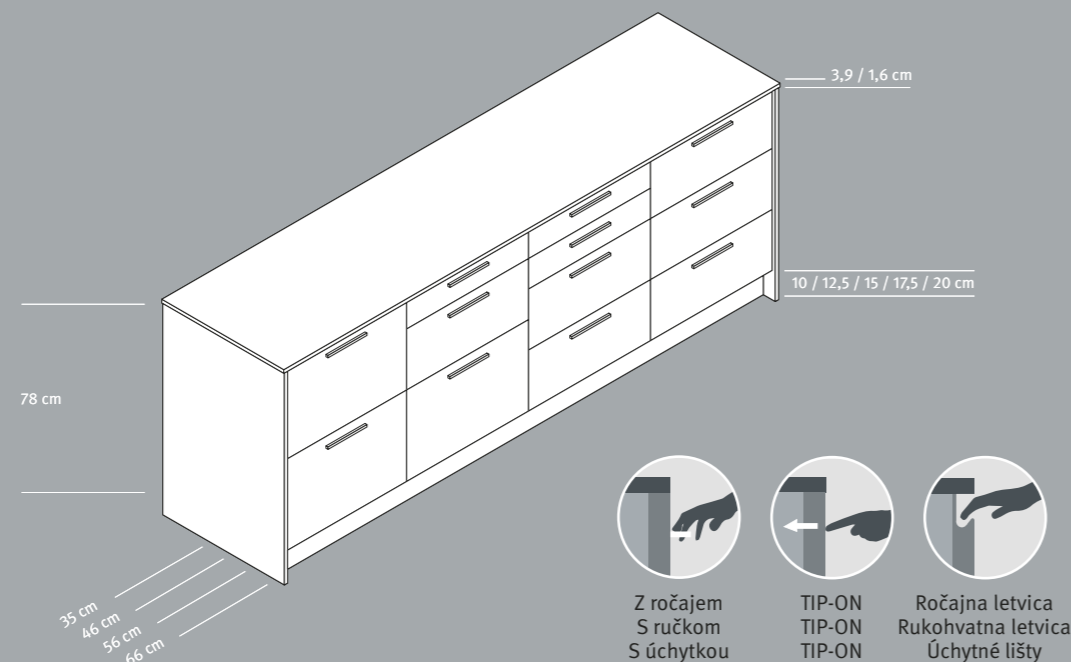

SYSTEM 4: 78 cm, brez ročajev / bez ručki / bez úchytek

Sistem 4 ustreza po svoji postavitveni višini 78 cm sistemu 2, vendar je ta sistem izveden brez ročajev, kar omogoča zahtevno minimalistično kuhinjsko arhitekturo. Vsi drugi podatki glede postavitvenih globlin, višin podnožja in delovnih plošč so enaki kot pri sistemu 2.

Sustav 4 svojom ugradbenom visinom od 78 cm odgovara sustavu 2, međutim, taj sustav izveden je bez ručki što omogućava oblikovanje zahtjevno reducirane arhitekture kuhinje. Sve ostale specifikacije koje se odnose na ugradbene dubine, visine podnožja i radne ploče također odgovaraju sustavu 2.

Systém 4 svou konstrukční výškou 78 cm odpovídá systému 2, ale tento systém je proveden bez úchytek, což umožňuje sofistikovaně redukovanou architekturu kuchyně. Všechny další specifikace týkající se konstrukčních hloubek, výšek soklu a pracovních deskách také korespondují se systémem 2.

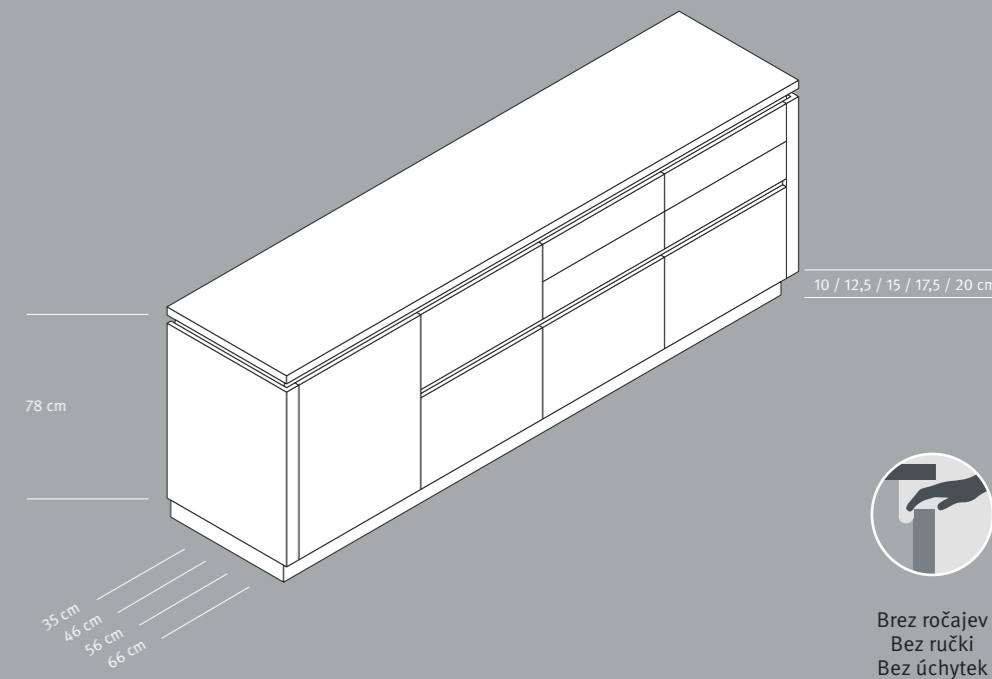

ČLOVEK KOT VSESTRANSKO MERILO:

Tako različni, kot smo si ljudje, tako različne so tudi možnosti načrtovanja kuhinje po meri v skladu s potrebami uporabnika. Na voljo je pet različnih višin podnožij od 10 do 20 cm ter dve različni višini spodnjih omar 71,5 oz. 78 cm, katerih kombinacije omogočajo delovne višine med 85,4 in 101,9 cm. Dve nižni višini v kombinaciji z različnimi višinami zgornjih omar nudita veliko število individualnih možnosti oblikovanja.

ERGONOMIČNOST:

Dve višini spodnjih omar **1** 71,5 cm za osebe večje od pribl. 150 cm
2 Postavitvena višina 78 cm za osebe večje od pribl. 174 cm
3 Pet različnih višin podnožij za idealno ergonomičnost brez doplačila: 10, 12,5, 15, 17,5 in 20 cm
4 Optimalna prilagoditev prostora in uporabniku
5 Različne nišne višine

PROSTORNINA/SKLADIŠČNI PROSTOR:

6 Zgornja omara: Globina korpusa 35 cm – več prostora za shranjevanje, tudi za velike krožnike za pivo
7 Globina korpusa 56 cm za izbrane postavitevne višine in širine
8 Šest različnih višin zgornjih omar: 39, 52, 65, 71,5, 78 in 91 cm
9 Štiri globine korpusa za spodnje omare in visoke omare: 35, 46, 56 in 66 cm

ČOVJEK KAO MJERILO SVIH STVARI:

Kao što su različiti ljudi tako su varijabilne i mogućnosti preciznog planiranja kuhinje točno prema zahtjevima korisnika. Izbor od pet različnih visina podnožja od 10 do 20 cm, kao i dvije visine donjeg ormarića od 71,5 odnosno 78 cm, omogućavaju radne visine između 85,4 i 101,9 cm. Dvije visine niša daju u kombinaciji s različitim visinama gornjih ormarića mnoštvo mogućnosti oblikovanja.

ERGONOMIJA:

Dvije visine donjih ormarića **1** 71,5 cm za tjelesnu visinu od oko 150 cm
2 Ugradbene visina 78 cm za tjelesnu visinu od oko 174 cm
3 Pet različnih visina podnožja za idealnu ergonomiju bez nadoplate: 10, 12,5, 15, 17,5 i 20 cm
4 Optimalna prilagodba prostoriji i osobi
5 Različite visine niša

VOLUMEN/SPREMIŠNI PROSTOR:

6 Gornji ormarić: dubina korpusa 35 cm – više spremišnog prostora čal i za tanjуре za pizzu
7 Dubina korpusa 56 cm za odabranu ugradbenu visinu i širinu
8 Šest različnih visina gornjeg ormarića: 39, 52, 65, 71,5, 78 i 91 cm
9 Četiri dubine korpusa za donje ormariće i visoke omare: 35, 46, 56 i 66 cm

ČLOVEK JAKO MĚŘÍTKO VŠEHO:

Stejně jak jsou rozdílní lidé, jsou variabilní i možnosti přesného rozměrového přizpůsobení kuchyně požadavkům obsluhy. Na výběr je pět různých výšek soklů od 10 do 20 cm a dvě výšky spodních skříněk od 71,5 do 78 cm, které umožňují pracovní výšku mezi 85,4 a 101,9 cm. Dvě výšky linky nabízejí v kombinaci s různými výškami horních skříněk mnoho individuálních řešení.

ERGONOMIE:

Dvě výšky spodních skříněk 1 71,5 cm pro tělesnou výšku od cca. 150 cm a stavební výška 78 cm pro tělesnou výšku od cca 174 cm
3 Pět různých výšek soklů pro ideální ergonomii bez příplatku: 10, 12,5, 15, 17,5 a 20 cm
4 Optimální přizpůsobení prostoru a člověku
5 Různé výšky linky

OBIEM/ÚLOŽNÝ PROSTOR:

6 Horní skříňka: hloubka korpusu 35 cm – více úložného prostoru i pro talíře na pizzu
7 Hloubka korpusu 56 cm vybráno konstrukční výšky a konstrukční hloubka
8 Pět různých výšek horních skříněk: 39, 52, 65, 71,5, 78 a 91 cm
9 Čtyři hloubky korpusu s 35, 46, 56 a 66 cm

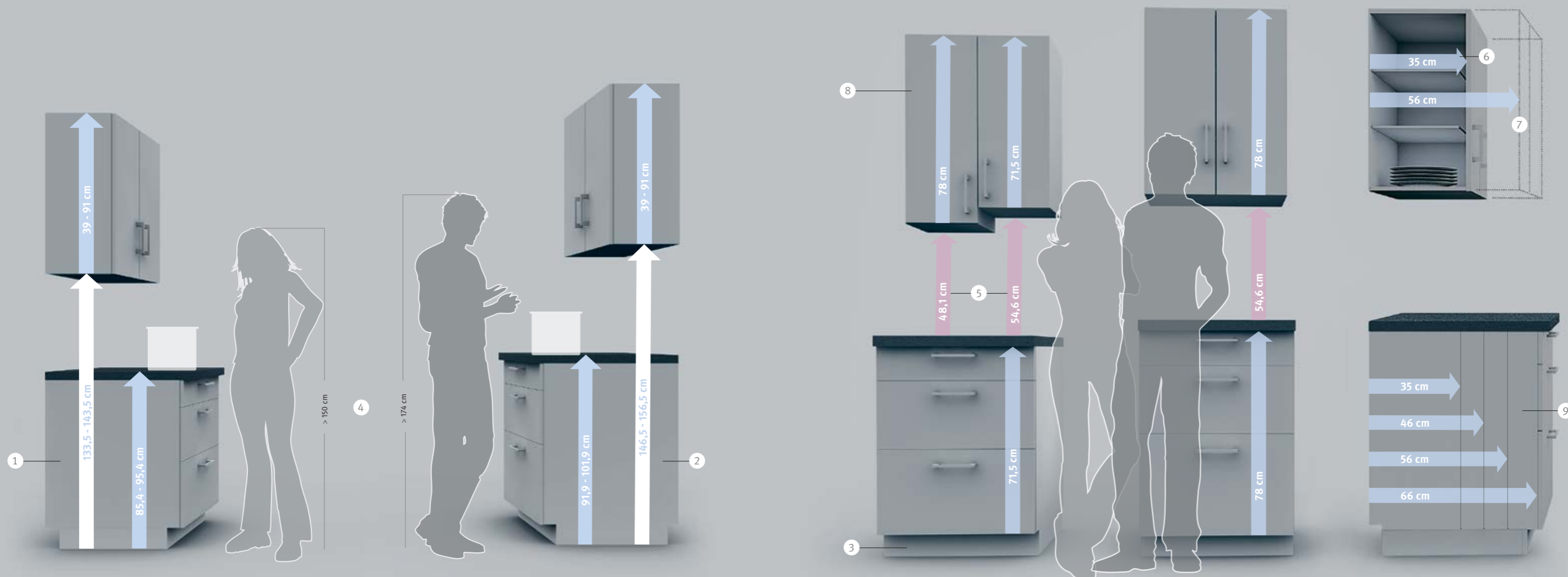

SISTEM IN IZVEDBA PREDALOV
SISTEM I IZVEDBA LADICA
SYSTEM PLYNULÉHO VYSOUVÁNÍ A ZASOUVÁNÍ



Izvedba globokih predalov za sistem 71,5 cm z ograjo pravokotne oblike (standard)

Izvedba dubokih ladica za sistem 71,5 cm s pravokutnim relingom (standard)

Výsuv pro systém 71,5 cm s obdélníkovým relingem (standardní)



Izvedba globokih predalov za sistem 78 cm s pravokotno ograjo in ESG-steklenimi poviški (opcionalno za sistem 71,5 cm)

Izvedba dubokih ladica za sistem 78 cm sa pravokutnim relingom i ESG-kaljenim staklom (opcijai za sistem 71,5 cm)

Výsuv pro systém 78 cm s boxside s čirým bezpečnostním tvrzeným sklem (alternativní přidaná hodnota 71,5 cm)



Izvedba globokih predalov z ESG-dizajn staklom 8 mm (opcionalno za sisteme 71,5 in 78 cm)

Izvedba dubokih ladica sa dizajn ESG- staklom 8 mm (opcija za sisteme 71,5 i 78 cm)

Výsuvný systém designové sklo 8 mm (alternativní přidaná hodnota 71,5 a 78 cm)



Funkcijski vložek za predal, iz umetne mase

Funkcionalni umetak ladice, plastika

Funkční vložka zásuvky, plastu



Vložek za pribor, iz umetne mase, srebrne barve

Umetak za pribor za jelo, plastika u bojama srebra

Příhrádka na příbory, plast v barvách stříbra



Razdelilni okvir za predal

Pregradni okvir za ladicu

Dělicí rám pro zásuvku

1. Predali z različno opremo
2. Motion tehnika zapiranja predalov z blaženjem
3. Globoki predali v različnih višinah in z različno opremo
4. Dvostenski okvir s skritimi vodili
5. ESG-poviški iz kaljenega, prozornega stekla (opcionalno za sistem 71,5 cm)

1. Ladice s različitim varijantama opreme
2. Motion tehnika zatvaranja ladica s ublaživačima
3. Ladice u različitim visinama i varijantama opreme
4. Okvir ladice s dvostrukom stijenkom i skrivenim vodilicama
5. ESG-kaljeno prozirno staklo u ladicama (opcija za sistem 71,5 cm)

1. Zásuvky v různých variantách provedení
2. Motion zasouvací technika s tlumením nárazů
3. Vysouvací regály v různých výškách a variantách provedení
4. Skrytý dvoustěnný rám
5. Strana boxu z čirého tvrzeného skla (Alternativní přidaná hodnota 71,5 cm)

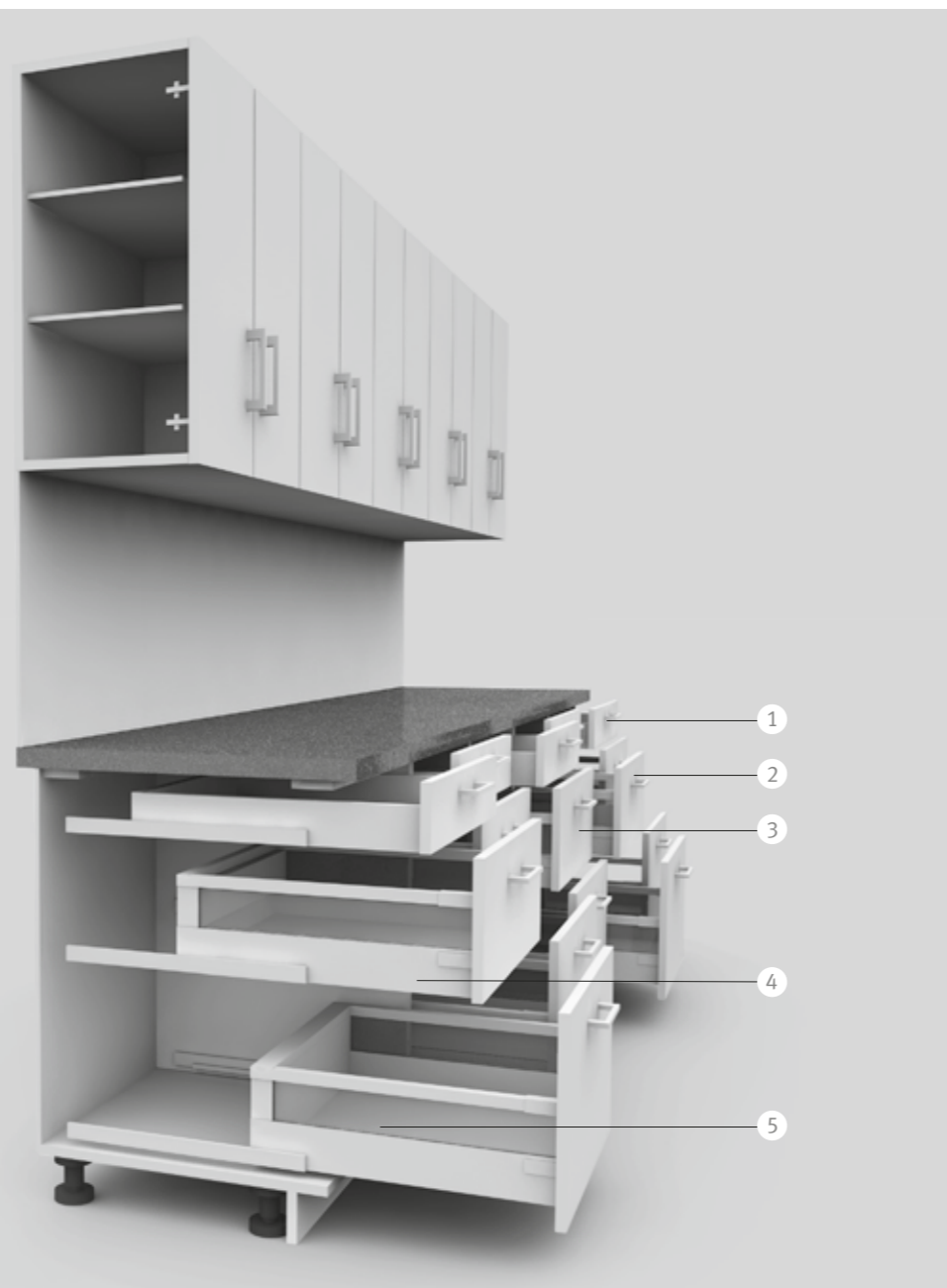

Vložek za pribor, naravni hrast

Uložak za pribor za jelo, prirodni hrast

Příhrádka na příbory, dub přírodní



Vložek za pribor/kuhinske potrebšćine, naravni hrast

Umetak za pribor za jelo/kuhinske potreštine, prirodni hrast

Příhrádka na příbory/kuchyňské náčiní k vaření, dub přírodní



Prikladljiva škatla, vložek za pribor, naravni hrast

Umetak Flex-Box za pribor za jelo, hrast natur

Flex-Box příhrádka na příbory, dub přírodní



Vgradna tehnika za predal

Ugradbena vaga za ladicu

Vestavněná váha do zásuvky



Integrirana salamoreznica za predal

Integrirana salamoreznica za ladicu

Integrovaný multifunkční kráječ



Protidrnsne podloge iz umet.mat., srebrne

Protukliz.podloge iz umj.mat., srebrne

Vkládací podložka, plast v barvách stříbra

PRIDOBIVANIE PROSTORA Z OPTIMALNO PORAZDELITVIJO.

Spodnji elementi z izvlečnimi mehanizmi LE MANS ali predali za večje obremenitve – vse je mogoče. Opcijska oprema s protidrsnimi podlogami in integrirano notranjo LED-osvetlitvijo elementov označuje visok standard dodatne opreme. Dovršen ločevalni koš za odpadke in inteligentni spodnji elementi za pomivalno korito zaokrožajo obširno ponudbo.

DOBIVANJE PROSTORA S OPTIMALNOM PODJELOM.

Svejedno je radi li se o donjim ormaričima sa izvlačnim mehanizmima LE MANS ili ladicama za veća opterećenja – sve je moguće. Opcija opremanja s protukliznim podlogama i integriranom unutrašnjom LED rasvetlom ormariča pokazuje visok standard dodatne opreme. Široku ponudu upotpunjuje savršeno sortiranje otpada i fino osmišljeni donji ormariči za sudoper.

UDĚLAT MÍSTO PŘI OPTIMÁLNÍM ROZČLENĚNÍ PROSTORU.

Ať už u spodní skříňky s vysouvacími regály LE MANS, zásuvky pro těžká břemena nebo skříňkový systém – všechno je možné. Optimální vybavení s protiskluzovými podložkami a integrovaným vnitřním LED osvětlením skříňek odráží vysoký standard vnitřního vybavení. Perfektní třídění odpadu a sofistikované skříňky pod dřez širokou nabídku kompletují.



Kotni spodnji element z izvlečnim mehanizmom LE MANS

LE MANS drvene police sa zakretnim izvlačnim dijelom s metalnom trakom

LE MANS dřevěná dna otočného výsuvu s kovovým pásem



Izvlečni mehanizem C-Slide

Izvlačni mehanizam C-Slide

Otočný výjezd C-Slide



Spodnji element za integrirano napo v kuhališču

Donji ormarič za integriranu napu u kuhalnij ploči

Spodní skříňka pro stolní ventilátor



Element za pomivalno korito z izvlekom

Izvlačni dio ormariča za sudoper

Výsuv pro dřezovou skříňku



Ločevalnik odpadkov s štirimi koši

Četverostruko sortiranje otpada

4 násobné třídění odpadu



Odpiranje elementov z električno podporo

Električki podržano otvaranje

Elektrická podpora otevírání



Praktično držalo za pokrove

Praktični držač poklopaca za lonce

Praktický držák na pokličky



Posoda za kruh in Flex-Box posodice za predal

Kutija za kruh i Flex-Box kutije za ladicu

Příhrádka na chléb a Flex-Boxy pro výsuv



Leseno držalo za krožnike

Drveni držač tanjura

Dřevěný držák na talíře

PREZRAČEVANJE HLADILNIH APARATOV PROZRAČEVANJE RASHLADNIH UREĐAJA VETŘÁNÍ A CHLAZENÍ



Izvlačni spodnji element za kuhinjske pripomočke

Izvlačni donji ormarič za kuhinjsku opremo

Spodnji skříňka s výsuvem pro náčiní k vaření



Izvlačni spodnji element z mrežastimi košarami

Izvlačni donji ormarič sa rešetkastim košarama

Spodní skříňka s výsuvem s kovovým pásem



Ničelni zaskočni tečaj pri notranjih izvlečnih predalih

Klap šarkapanti kod unutrašnjih izvlečnih ladica

Nulový zaskakovací závěs u vnitřních výsuvů



Shrmbna izvlečna visoka omara, lesene police z zaprtro kovinsko ograjo

Izvlačni visoki ormar za zalihe, drvene police sa zatvorenom metalnom ogradom

Spížíňní vysoká skříňka s výsuvem, dřevěné police s kovovým pásem



Shrmbna etažna izvlečna visoka omara, lesene police z zaprtro kovinsko ograjo

Etažňní izvleční visoki ormar za zalihe, drvene police sa zatvorenom metalnom ogradom

Spížíňní vysoká skříňka s etažovým výsuvem, dřevěné police s kovovým pásem



Shrmbna visoka omara z notranjimi predali

Visoki ormar za zalihe s unutrašnjim ladicama

Spížíňní vysoká skříňka s vnitřní zásuvkou a vnitřním výsuvy

PAMETEN SISTEM PREZRAČEVANJA HLADILNIH APARATOV

Rafinirana konstrukcija visoke omare za aparate omogoča kroženje zraka na hrbtne strani aparata. Z nevidnim sistemom se lahko izognemo neestetični prezračevalni mrežici v podnožju. V omari se zrak odvaja skozi dvojno dno na spodnji strani aparata, preko hrbtne strani omare, kjer se zrak lahko dviguje, hrbtne stran aparata pa se na ta način ohlaja.

PAMETAN SUSTAV ZA PROZRAČEVANJE RASHLADNIH UREĐAJA

Rafinirana konstrukcija visokog ormarića za uređaje omogućava cirkulaciju zraka preko stražnje strane visokog ormara. Zbog nevidljivog sustava nije potrebna ne baš lijepa rešetka za prozračivanje u podnožju. U ormariću se preko dvostruke police na donjoj strani ormarića za uređaj odvodi zrak prema straga – tamo se penje i hladi stražnju stranu uređaja.

CHYTRÝ SYSTÉM ODVĚTRÁVÁNÍ CHLADICÍCH JEDNOTEK

Rafinovaná konstrukce vysoké skříňky na spotřebiče umožňuje cirkulaci vzduchu na zadní straně vysoké skříňky. Díky neviditelnému systému odpadá nevzhledná větrací mřížka v soklu. Ve skříňce je vzduch veden přes zdvojené dno okolo spodní strany skříňky na spotřebiče směrem dozadu, kde může stoupat vzhůru, a chladí tak zadní stranu spotřebiče.

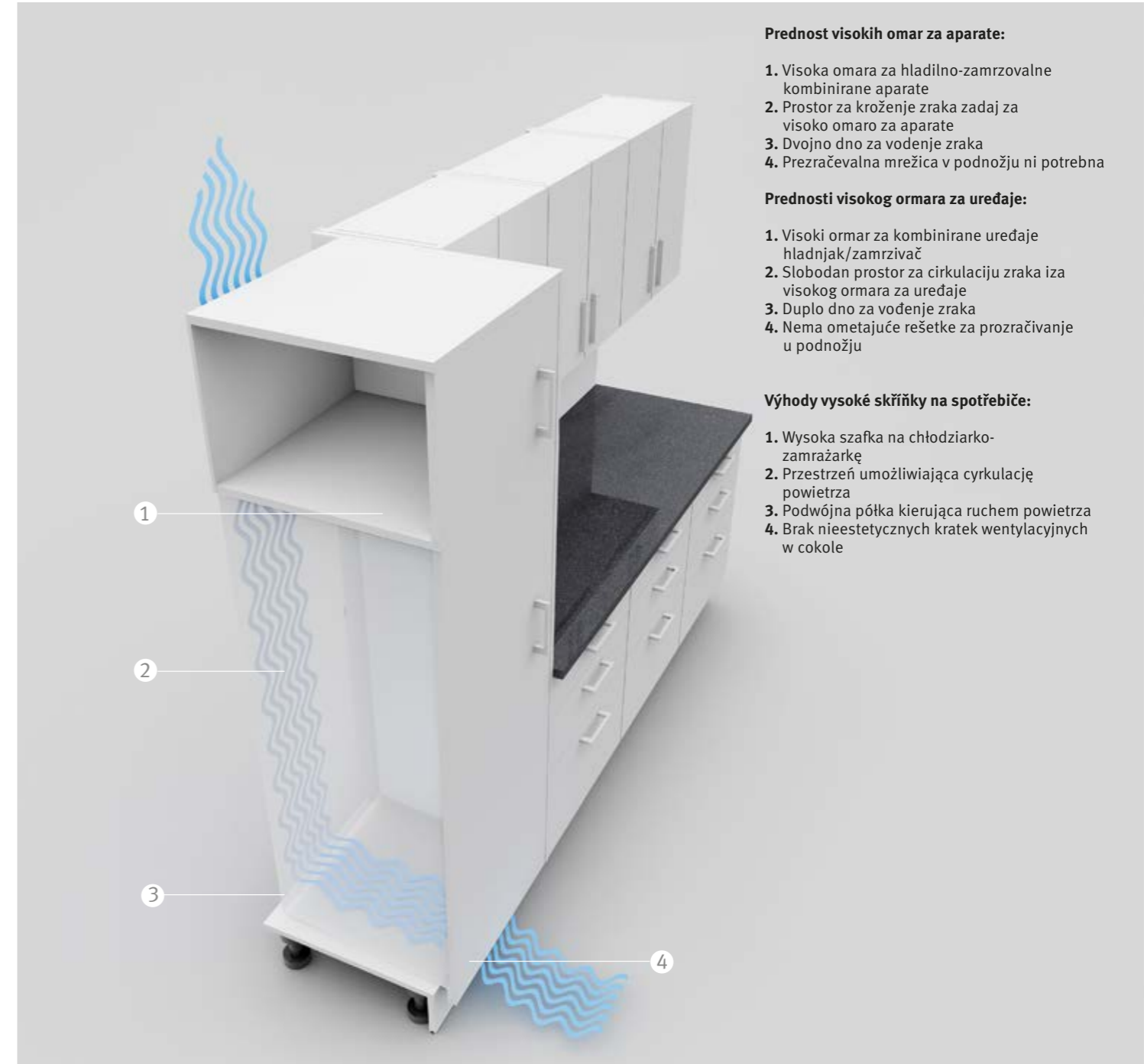

Prednost visokih omara za aparate:

1. Visoka omara za hladilno-zamrzovalne kombinirane aparate
2. Prostor za kroženje zraka zadaj za visoko omara za aparate
3. Dvojno dno za vodenje zraka
4. Prezračevalna mrežica v podnožju ni potrebna

Prednosti visokog ormara za uređaje:

1. Visoki ormar za kombinirane uređaje hladnjak/zamrzivač
2. Slobodan prostor za cirkulaciju zraka iza visokog ormara za uređaje
3. Duplo dno za vodenje zraka
4. Nema ometajuće rešetke za prozračivanje u podnožju

Výhody vysoké skříňky na spotřebiče:

1. Wysoka szafka na chłodziarko-zamrażarkę
2. Przestrzeń umożliwiająca cyrkulację powietrza
3. Podwójna półka kierująca ruchem powietrza
4. Brak nieestetycznych kratki wentylacyjnych w cokole

SISTEM ZGORNJIH ELEMENTOV
SUSTAV GORNJIH ORMARIČA
SYSTEM HORNÍCH SKŘÍNEK



Zgornji element z običajnim dvížnim sistemom vrat

Podizni gornji ormarič

Výklopná dvířka horní skřínky



Zgornja element z dvížnim preklopnim sistemom vrat

Gornji ormarič s podizno-preklopnim vratima

Skládací dvířka horní skřínky



Notranji ročaj v zgornjem elementu

Unutrašnja ručka gornjeg ormariča

Horní skříňka se zapuštěným madlem



C-MOVE izvlečni mehanizem-dvojni

C-MOVE izvlačni mehanizam-dupli

C-MOVE Double



Odpiranje C-DRIVE

Otvaranje C-DRIVE

Otevřít C-DRIVE



Zapiranje C-DRIVE

Zatvaranje C-DRIVE

Zavřít C-DRIVE

1. Stabilno, zakrito obešalno okovje za omaro
2. Odlična trdnost in izjemna stabilnost 1,9 cm debelih polic
3. Staklene police iz 0,5 cm debelega kaljenega stekla in pritrjene z zaščito proti zdrsanju
4. Kovinsko kompaktno okovje, standardno z blažilnim sistemom
5. Opcijsko razsvetljava v dnu elementa

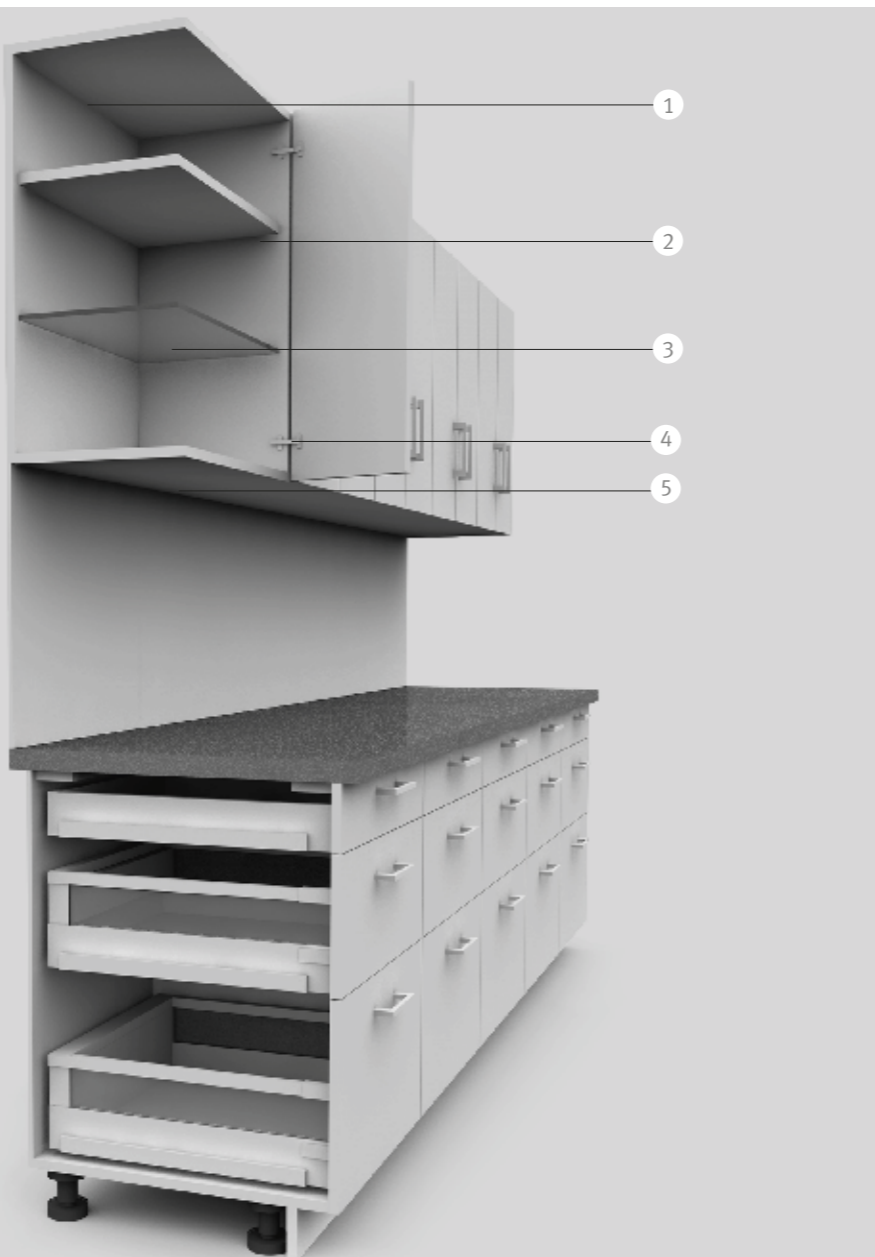

1. Stabilan, sakriven ovjes ormariča
2. Savršen oslonac i izuzetna stabilnost pretinaca debljine 1,9 cm
3. Staklene police od sigurnosnog stakla debljine 0,5 cm, smjštene su zaštićeno od klizanja
4. Klip šarniri izrađeni od metala standardno su opremljeni prigušnim sustavom
5. Opcija rasvjete u podu ormariča

1. Stabilní, skryté zavěšení skříněk
2. Perfektní držení a enormní stabilita 1,9 cm silného dna přihrádek
3. Skleněná dna z 0,5 cm bezpečnostního skla s protiskluzovým uložením
4. Celokovové klipsové závěsy standardizované se systémem tlumení dovirání
5. Osvětlené dno na přání



Držalo za pekače

Držáč lima za pečenje

Držák pečícího plechu



Zakrito obešalno okovje za zgornji element z varnostnim vijakom

Sakriven ovjes gornjeg ormariča sa sigurnosnim vijkom

Skryté zavěšení skřínky s pojistným šroubem



Okovje z integriranim blaženjem

Panti sa integriranim ublaživačima

Závěs s integrovaným tlumením



Staklene police, protidršno podprte

Staklene police smještene zaštićeno od klizanja

Neklouzávě uložené skleněné desky



Nosilec police z varnostnim zatičem

Nosač polica sa sigurnosnim zatikom

Držák police s pojistným kolíkem



Ploski povezovalni vijak Torx

Ravni spojní vijak Torx

Ploché spojovací šroub Torx

KAKOVOSTNE ZNAČILNOSTI OBILJEŽJA KVALITETE KVALITATIVNÍ ZNAKY

Kakovost kuhinje lahko po dizajnu in površinah zlahka ocenimo. Dobra kakovost obdelave, ki zagotavlja dolgo uporabnost in odpornost kuhinje na obremenitve, je navadno zakrita za ličnicami in za kupca nevidna.

Kvaliteta kuhinje tako se može procijeniti po dizajnu i površinama. Međutim, prava kvaliteta obrade, dugovječnost i opteretivost kuhinje većinom je sakrivena iza fronte i nevidljiva kupcima kuhinja.

Kvalita kuchyně z hlediska designu a povrchů se dá posoudit celkem jednoduše. Skutečná kvalita zpracování, která garantuje dlouhou životnost a zatížitelnost kuchyně, se většinou skrývá za čelními stěnami a pro kupujícího je neviditelná.

1. Za visoko stabilnost in kompaktnost elementov, so hrbtišča privijačena in lepljena na stranice.
2. Obojestransko obdelano hrbtišče, ki preprečuje ukrivljenje.
3. Hrbtišča so zamaknjena naprej, da zrak kroži med steno in kuhinjskim pohištvom. Pomembno za dolgo življenjsko dobo.
4. Prečniki iz masivnega lesa za visoko stabilnost.

1. Leđa su pričvršćena vijcima i zalijepljene s bočnom stijenkom te imaju veliku stabilnost i ne lupkaju.
2. Obostrano premazana stražnja stijenka sprječava iskrivljavanje.
3. Uvučene stražnje stijenke omogućavaju cirkulaciju zraka između zida i kuhinjskog namještaja. Važno za dugi vijek trajanja.
4. Traverze od masivnog drveta daju veliku stabilnost.

1. Sešroubované a s boční stěnou slepené zadní stěny pro vysokou stabilitu, bez klapání.
2. Oboustranně potažená zadní strana proti deformaci.
3. Odsazené zadní stěny k cirkulaci vzduchu mezi zdí a kuchyňským nábytkem. Důležité pro dlouhou životnost součástí a nábytku.
4. Nosníky z masivního dřeva pro vysokou stabilitu.

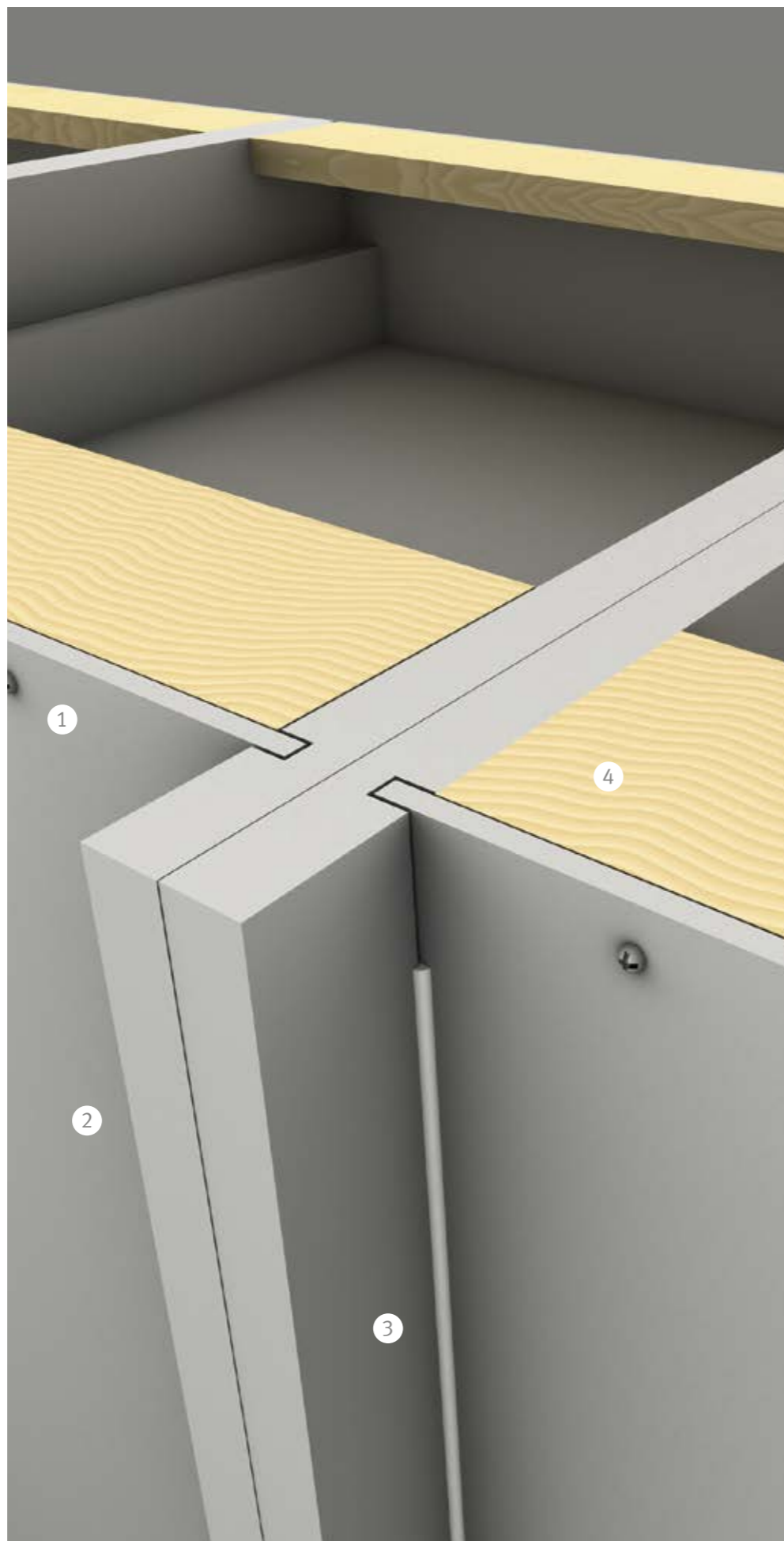

Varnost pri spodnjih in zgornjih elementih ter pri kuhinjah z delovnim otokom je zelo pomembna. V ta namen nudimo naslednje rešitve:

1. Povezava zgornjega elementa s steno
2. Povezava spodnjega elementa s steno
3. Povezava visoke omare za aparate s kovinskim prečnikom v niši za aparat
4. Povezava visoke omare s steno
5. Povezava spodnjih elementov otoka s tlemi

Vrlo je važna sigurnost kod donjih ormarića i visokih ormara kao i kod rješenja s otokom. Za to nudimo sljedeća rješenja:

1. Spoj gornjeg ormarića sa zidom
2. Spoj donjeg ormarića sa zidom
3. Spoj visokog ormara za uređaje preko metalne potpore u niši za uređaj
4. Spoj visokog ormara sa zidom
5. Spoj donjih ormarića otoka s podom

U donjih i hornih skříněk, stejně jako u ostrůvkových řešení, je nanejvýš důležitá bezpečnost. Nabízíme proto následující řešení:

1. U horních skříněk spojení se zdí
2. U dolních skříněk spojení se zdí
3. Spojení přístrojů a horních skříněk pomocí kovové vzpěry u přístrojovém výklenku
4. Spojení vysokých skříněk se zdí
5. Spojení ostrůvků dolních skříněk s podlahou



Zavarovanje pred prevrnitvijo za izvedbe z delovnim otokom

Zaštita od prevrtanja rješenja s otokom

Zajištění pro ostrůvková řešení



Elastični tesnilni podnožni profil

Elastični brtveni profil za podnožje

Elastický těsnicí profil soklu



Noge podnožja z nastavitvijo višine

Noge podnožja s podešavanjem visine

Soklové nohy s nastavením výšky



Police debeline 1,9 cm

Police debljine 1,9 cm

Vkládací police, tloušťka 1,9 cm

RAZSVETLJAVA V KUHINJI RASVJETA U KUHINJI SVĚTLO V KUCKYNI

Luč za učinek ali delovna luč – vedno tam, kjer jo potrebujemo! Možnosti se ravnajo pa vaših željah.

Bez obzira radi li se o efektnom ili radnom svjetlu, ono je tamo gdje spada! Mogućnosti se prilagođavaju Vašim željama.

Každé světlo, ať už světlo na efekt nebo pracovní světlo, má tady své místo! Možnosti jsou zcela podřízeny vašim přáním.



LED-razsvetljava v profilni letvici, integrirana v dno korpusa

LED-rasvjeta u profilnoj letvi, intergiranoj u podu korpusa

Deska korpusu s profilem úchytky LED



LED-osvetljena polica

Polica sa LED-rasvjetom

Svítilící police LED



LED-razsvetljava v spodnji polici korpusa

LED-rasvjeta u donjoj polici korpusa

Osvětlená police LED



LED-vgradni reflektor SWING

LED ugradbena reflektor SWING

Vestavný reflektor LED SWING



LED-razsvetljava v profilni letvi pod delovno ploščo

LED-rasvjeta u letvi profila ispod radne ploče

Osvětlená LED úchytné prohlubně



LED-vgradni reflektor

LED ugradbei reflektor

Vestavný reflektor LED

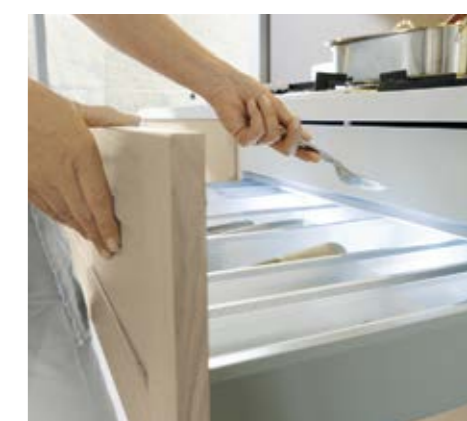

Izvlačni element z notranjo osvetlitvijo

Izvlační ormaríc s unutrašnjom rasvjetom

Výsuv s vnitřním osvětlením



**TUDI ZELO PODOBNE LIČNICE SE RAZLIKUJEJO ...
 KUHNJSKA FRONTA NIJE OBIČNA KUHNJSKA FRONTA ...
 NENI ČELNI PLOCHA KUCHYNĚ JAKO ČELNI PLOCHAKUCHYNĚ ...**

Z ličnico podelite kuhinji karakter in individualnost. Odločite sami, katera ličnica vam najbolj ustreza. Elegantna ali naravna? Ali morda ekstravagantna? Vse je mogoče s fantastično izbiro stila, izgleda in materiala!

S takvom frontom svojoj kuhinji dat ćete karakter i dašak individualnosti. Odlučite se za frontu koja Vam odgovara. Elegantna ili prirodna? Ili možda ekstravagantna? S fantastičnim izborom stila, izgleda i materijala, sve je moguće!

S čelem dodáte vaší kuchyni osobitý charakter, vdechnete jí kus individuality. Rozhodněte se sami, které čelo se k vám hodí. Elegantní nebo přirozené? Extravagantní? Všechno je možné díky fantastickému výběru stylu, designu a materiálu!

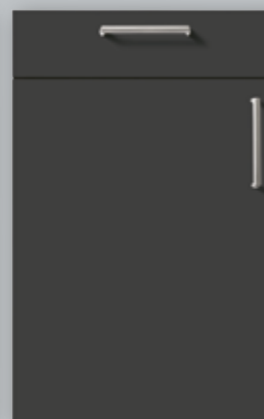
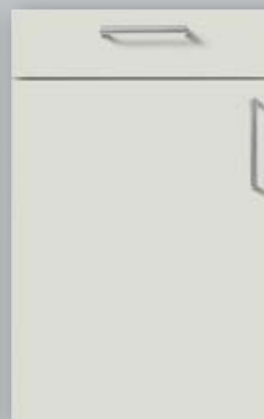

Ličnice iz umetne mase
 Vzdržljive ličnice s kakovostno plastjo melaminske smole. Površina je lahko fino strukturirana in je pogosto v ponudbi v dekoruju imitacije lesa. Dobavljiva je tudi v enobarvnih odtenkih.

Ličnice z lak laminatno obdelavo
 Brilljantna, visoko lesketajoča, mat ali kovinsko obarvana površina brez PVC-ja, pri kateri je na MDF-nosilcu pritrjena kakovostna PET-folija, ki je bila pri proizvodnji lakirana.

Ličnice lakirane z UV-lakom
 Osnova je kakovostna nosilna MDF-plošča, ki ima na sprednji strani večplasten nanos UV-laka. Sevalno utrjevanje s posebnimi UV-svetilkami naredi lakirano površino, ki je na voljo v visoko lesketajoči ali mat izvedbi, trdo in odporno. Zaradi zadebeljenega roba iz umetne mase, ki teče vse naokrog, v barvi ličnice ali imitaciji grčastega hrasta, so ozke površine robustne proti udarcem.

Ličnice lakirane s satin lakom
 Sistem Dual Care lakov na vodni osnovi ter sušenjem z UV-svetlobnimi žarki izpolnjuje tako ekološke zahteve kot tudi obstojnost proti večjim obremenitvam. Nežno strukturirana površina ličnice se zlahka čisti. Satin lak je na voljo v mnogih barvah po sistemu Colour Concept.

Lakirane ličnice z visokim sijajem
 Plemenite, v več delovnih korakih izdelane in zato zelo vzdržljive lakirane ličnice so na voljo v briljantno sijajnih barvah in imajo popoln ter nežen izgled.

Ličnice lakirane z žametnim mat lakom
 Ta sistem lakov Dual Cure, sušenim z UV-svetlobo izpolnjuje ekološke zahteve in je hkrati odporen proti večjim obremenitvam. Nežno strukturirana površina ličnice se zlahka čisti. Lak v žametno mat izvedbi je na voljo v mnogih barvah.

Ličnice lakirane z svilnato sijajnim lakom
 Blago lesketajoča se površina s strukturo lesa in porami. Tukaj je nosilna plošča prevlečena z melaminsko smolo s strukturo lesnih por in lakirana s sistemom lakov Dual Cure. S tem postopkom se pridobi izgled, ki je zelo podoben lakirani leseni površini.

Steklene ličnice
 Ličnice z visokim sijajem ali satinirane, iz 3 mm debelega belega ESG-kaljenega stekla, na hrbtini strani v celoti lakirane in lepljene s 16 mm debelo lesno osnovo. ABS rob iz umetne mase dekorativno ščiti steklo. Svetloba reflektira in se lomi na kakovostni površini in ji tako daje poseben izgled.

Ličnice iz pravega lesa
 Lesene površine so naravne in trajne in so izdelane iz masivnega lesa ter plemenitih furnirjev. Za zaščito so premazane z obstojnim dvokomponentnim lakom.

Fronte iz umjetnih materiala
 Fronte odporne na habanje s kvalitetnim slojem melaminske smole. Površina može imati fine strukture zbog čega se također nudi kao imitacija drva. Može se također nabaviti u jednobojnim varijantama.

Fronte sa lak laminat obradom
 Brilljantna fronta visokog sjaja, mat ili metalik boje s površinom bez PVC-a, kod koje se na MDF nosivu ploču nanosi kvalitetna PET folija lakirana tijekom proizvodnog procesa.

Fronte lakirane sa UV lakom
 Kao baza služi kvalitetna MDF nosiva ploča koja se s prednje strane premazuje s više slojeva UV laka. Stvrdnjavanje zračenjem pomoću specijalnih UV svjetiljki stvara vrlo tvrdu i otpornu lakiranu površinu u mat izvedbi ili izvedbi visokog sjaja. Debeli plastični sloj u boji koji obrubljuje frontu, u boji fronte ili imitaciji kvrgavog hrasta daje uskim površinama postojanost na oštećenja.

Fronte lakirane sa satenskim lakom
 Sustav laka Dual Cure na bazi vode i sa UV fazom sušenja ispunjava ekološke zahtjeve te ima veliku postojanost i opteretivost. Zbog lagano strukturirane površine fronta se lako održava. Ponuda satenskog laka obuhvaća puno boja.

Fronte lakirane u visokom sjaju
 Kvalitetne lakirane fronte proizvedene u više faza rada, zbog čega su vrlo izdržljive, odlikuju se briljantnim bojama visokog sjaja te ispunjenom i nježnom površinom.

Fronte lakirane sa baršunastim mat lakom
 Ovaj sustav laka Dual Care na vodenoj bazi s UV-faziom sušenja ispunjava ekološke zahtjeve kao i veliku opteretivost. Zbog baršunaste mat površine fronte se lako održavaju. Baršunasti mat lak nudi se u mnogo boja.

Fronte lakirane sa lakom svilenkastog sjaja
 Nježno blještava površina sa struktrom pora drveta. Ovdje se površina nosive ploče sa struktrom pora drva lakira višeslojnim sustavom laka. Takvim postupkom dobiva se izgled koji je vrlo sličan površini lakiranog pravog drva.

Staklene fronte
 Fronte visokog sjaja ili u mat izvjeđ od ESG-kaljenog bijelog stakla, debljine 3 mm, potpuno lakirane na stražnjoj strani i zalijepljene s pločom od drvenih vlakna debljine 16 mm. Stakleni rub dekorativno je zaštićen ABS rubom, koji je u boji fronte. Svjetlo se reflektira i lomi na kvalitetnoj površini, što daje poseban efekt.

Fronte iz pravog drva
 Drvene fronte su prirodne i trajne površine od masivnog drva i profinjenih furnira. U svrhu zaštite one su premazane posebno otpornim dvokomponentnim lakom.

Laminová čela
 Čelní plochy odolné proti opotřebení s vysoce kvalitní vrstvou melaminové pryskyřice. Povrch může mít jemnou struk-turu a nabízí se často jako imitace dřeva. K dostání i v jednobarevném provedení.

Čela lakovaný laminát
 Skvělé, vysoce lesklé, matné čelo nebo čelo v barvě metalízy s povrchem neobsahujícím PVC, na kterém je na nosné desce MDF nanášena kvalitní fólie PET, která se nalakuje ve výrobním procesu.

UV lakovaná čela
 Jako základ slouží kvalitní nosná deska MDF, která má na přední straně několik vrstev UV laku. Vytvrzení zářením za pomoci speciálních UV světel vytvoří velmi tvrdý a odolný lakovaný povrch ve vysoce lesklém nebo matném provedení. Díky obvodové plastové kompaktní hraně v barvě čela nebo imitace dub sukovitý jsou úzké plochy odolné vůči poškození.

Čela, satinovaný lak
 Čela se saténovaným lakem na bázi vody tvrzeným UV paprskem kladou vysoké požadavky na odolnost a stálost. Díky sametovému, lehce strukturovanému laku je povrch nenáročný na údržbu. Saténovaný lak se nabízí se ve velkém množství odstínů.

Čela, vysoce lesklý lak
 Vysoce kvalitní provedení vyrobené několika pracovními postupy, které je proto trvanlivější. Charakteristický jasnými barvami s hloubkou a měkkým pocitem na dotek.

Lakovaná čela, sametově matná
 Čela se saténovaným lakem na bázi vody tvrzeným UV paprskem kladou vysoké požadavky na odolnost a stálost. Díky sametovému, lehce laku je povrch nenáročný na údržbu. Lakované sametově matné se nabízí se ve velkém množství odstínů.

Čela hedvábně lesklý lak
 Toto čelo má měkce třpytivý povrch se strukturoou pórů dřeva. U tohoto povrchu je nosná deska povrstvena melaminovou pryskyřicí nebo polymerovou fólií s přírodní strukturoou pórů dřeva. Tímto způsobem je docíleno vzhledu, který se velmi podobá povrchu ze skutečného dřeva nalakovaného krycím lakem.

Prosklená čela
 Čela ze zušlechťeného bílého skla ESG o tloušťce 3 mm, vysoce lesklá nebo satinovaná, na zadní straně celoplošně lakovaná a polepená dřevotřískovou deskou o tloušťce 16 mm. Skleněná hrana je po celém obvodu chráněna dekorativním zakrytím. Odraz a lom světla na ušlechtilém povrchu vytváří zvláštní efekty.

Dřevěná čela
 Dřevěné masivní provedení čelních dílů je přirozené a trvanlivé. K zajištění ochrany povrchu jsou tyto díly pokryty obzvláště pevným dvousložkovým lakem.

PROGRAM LIČNIC
PROGRAM FRONTI
PROVEDENÍ DVÍŘEK

AFP = Odporno proti prstním otiskům | Površina otporna na otiske prstiju | Ochrana proti otiskům prstů

* ličnice dobavljive tudi v verziji brez ročajev | također se može isporučiti kao varijanta bez ručki | k dodání i v provedení bez úchyťů



NOV - NOVA*
PGR 0
Ličnice iz umetne mase
Fronte iz umjetnih materijala
Laminová čela

K090 Kristalno bela
K090 Kristalno bijela
K090 Křišťálová bílá
K100S Bela
K100S Bijela
K100S Bílá
K135S Magnolija
K135S Magnolija
K135S Odstín magnolie
K210 Peščeno siva
K210 Pješčano siva
K210 Přískově šedá
K120 Kristalno siva
K120 Kristalno siva
K120 Křišťálová šedá
K235 Kamnito siva
K235 Kameno siva
K235 Odstín šedého kamene
K275 Ahat siva
K275 Ahat siva
K275 Achát šedý



UMA - UNI MATT*
PGR 1
Ličnice v lak laminat izvedbi, mat
Fronte u lak laminat izvedbi, mat
Čela lakovaný laminát matný

P276 Ahat siva visok sijaj
P276 Ahat siva visoki sjaj
P276 Achát šedý, vysoký lesk
P191 Lava črna visok sijaj
P191 Lava crna visoki sjaj
P191 Odstín černé lávy, vysoký lesk



P092 Kristalno bela mat
P092 Kristalno bijela mat
P092 Křišťálová bílá, matná
P102 Bela mat
P102 Bijela mat
P102 Bílá matná
P137 Magnolija mat
P137 Magnolija mat
P137 Odstín magnolie, matný
P212 Peščeno siva mat
P212 Pješčano siva mat
P212 Přískově šedá, matná
P122 Kristalno siva mat
P122 Kristalno siva mat
P122 Křišťálová šedá, matná

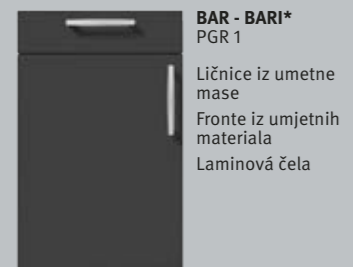

BAR - BARI*
PGR 1
Ličnice iz umetne mase
Fronte iz umjetnih materijala
Laminová čela

K190 Lava črna
K190 Lava crna
K190 Odstín černé lávy



ELB - ELBA*
PGR 1
Ličnice iz umetne mase
Fronte iz umjetnih materijala
Laminová čela

K515 Pinija beljena imitacija
K515 Pinija bijeljena imitacija
K515 Pinie povápněná, imitace
K855 Javor imitacija
K855 Javor imitacija
K855 Javor mléč, imitace
K810 Bukev Castell imitacija
K810 Bukva Castell imitacija
K810 Buk Castell, imitace
K505 Hrast z grčami imitacija
K505 Hrast grčavi imitacija
K505 Dub sukovitý přírodní, imitace



K023 Beton kvarc sívi imitacija
K023 Beton kvarc sívi imitacija
K023 Beton křemenná šedá, imitace



LIA - LINEA*
PGR 2
Ličnice iz umetne struktura
Plastične fronte
Struktura
Laminová čela struktura

P277 Ahat siva mat
P277 Ahat siva mat
P277 Achát šedý, matný
P192 Lava črna mat
P192 Lava crna mat
P192 Odstín černé lávy, matný



CRE - CREMONA*
PGR 2
Ličnice iz umetne mase, obdelava Synchronpore
Fronte iz umjetnog materijala, obrada Synchronpore
Laminová čela, synchronní póry

K883 Imitacija strukturirane smreke črn oniks
K883 Strukturirana smreka, oniks crna,
K883 Strukturovaný smrk, onyx černý, imitace



K718 Hrast srebrni Synchronpore imitacija
K718 Hrast srebrni Synchronpore imitacija
K718 Stříbrný dub synchronní póry, imitace
K653 Hrast starani Provansa Synchronpore imitacija
K653 Hrast starani Provansa Synchronpore imitacija
K653 Starý dub provenace synchronní póry, imitace



MOE - MODENA*
PGR 1
Ličnice iz umetne mase
Fronte iz umjetnih materijala
Laminová čela

K025 Beton belo sívi imitacija
K025 Beton bijelosívi imitacija
K025 Beton bílo/šedá, imitace



K028 Imitacija betona - antracit
K028 Beton antracit, imitacija
K028 Beton antracit, imitace
K087 Imitacija jekleno síve keramike
K087 Ceramic čelično siva, imitacija
K087 Keramika šedá ocel, imitace



LIM - LIMA*
PGR 1
Ličnice iz umetne mase
Fronte iz umjetnih materijala
Laminová čela

K022 Smreka rustika imitacija
K022 Smreka rustika imitacija
K022 Smrk Rustico, imitace



K030 Imitacija hrasta Chalet
K030 Planinski hrast, imitacija
K030 Dub Chalet, imitace



K515 Pinija beljena imitacija
K515 Pinija bijeljena imitacija
K515 Pinie povápněná, imitace



LAR - LARGO*
PGR 2
Ličnice iz umetne mase, obdelava Synchronpore
Fronte iz umjetnog materijala, obrada Synchronpore
Laminová čela, synchronní póry

K793 Hrast starani Barrique Synchronpore imitacija
K793 Hrast starani Barrique Synchronpore imitacija
K793 Starý dub barrique synchronní póry, imitace



SMA - STRATO MATT*
PGR 3
UV-lakirane ličnice, mat
UV-lakirane fronte, mat
UV lakovaná čela, matná

K718 Hrast srebrni Synchronpore imitacija
K718 Hrast srebrni Synchronpore imitacija
K718 Stříbrný dub synchronní póry, imitace
K653 Hrast starani Provansa Synchronpore imitacija
K653 Hrast starani Provansa Synchronpore imitacija
K653 Starý dub provenace synchronní póry, imitace



L092U Kristalno bela mat AFP
L092U Kristalno bijela mat AFP
L092U Křišťálová bílá, matná AFP
L277U Ahatno siva mat AFP
L277U Ahat siva mat AFP
L277U Achát šedý, matný AFP



L187U Črn oniks mat AFP
L187U Oniks crna mat AFP
L187U Onyx černý, matná AFP



UGL - UNI GLOSS*
PGR 1
Ličnice v lak laminat izvedbi, visoki sijaj
Fronte u lak laminat izvedbi, visoki sjaj
Čela lakovaný laminát, vysoký lesk

K855 Javor imitacija
K855 Javor imitacija
K855 Javor mléč, imitace



K505 Hrast z grčami imitacija
K505 Hrast grčavi imitacija
K505 Dub sukovitý přírodní, imitace



P091 Kristalno bela visok sijaj
P091 Kristalno bijela visoki sjaj
P091 Křišťálová bílá, vysoký lesk



P111G Brilljantno bela visok sijaj
P111G Brilljantno bijela visoki sjaj
P111G Satinová běloba, vysoký lesk
P136 Magnolija visok sijaj
P136 Magnolija visoki sjaj
P136 Odstín magnolie, vysoký lesk



P211 Peščeno siva visok sijaj
P211 Pješčano siva visoki sjaj
P211 Přískově šedá, vysoký lesk
P121 Kristalno siva visok sijaj
P121 Kristalno siva visoki sjaj
P121 Křišťálová šedá, vysoký lesk

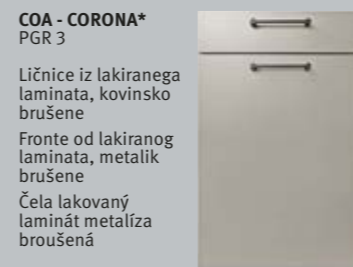

COA - CORONA*
PGR 3
Ličnice iz lakiranega laminata, kovinsko brušene
Fronte od lakiranog laminata, metalik brušene
Čela lakovaný laminát metaliza brušená

P247 Imitacija nerjavnega brušenega jekla
P247 Oplemenjeni čelik, metalik brušeni, imitacija
P247 Nerezová ocel, metaliza brušená, imitace



TAR - TARGA*
PGR 3
UV-lakirane ličnice, mat
UV-lakirane fronte, mat
UV lakovaná čela, matná

P252 Imitacija brušenega titana kovinske barve
P252 Titan metalik brušeni, imitacija
P252 Titan, metaliza brušená, imitace

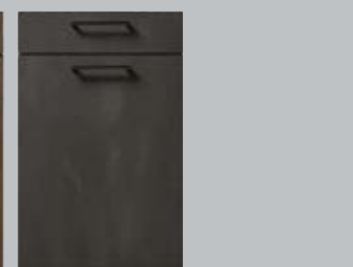

L592 Jekleno bakrena, imitacija
L592 Čelik bronza imitacija
L592 Ocel bronz, imitace
L587 Jekleno temna, imitacija
L587 Čelik tamni imitacija
L587 Tmavá ocel, imitace

PROGRAM LIČNIC PROGRAM FRONTI PROVEDENÍ DVÍŘEK

AFP = Odporno proti prstním otiskům | Površina otporna na otiske prstiju | Ochrana proti otiskům prstů

* ličnice dobavljive tudi v verziji brez ročajev | također se može isporučiti kao varijanta bez ručki | k dodání i v provedení bez úchyťů

FIG - FINO GLOSS* PGR 3

UV-lakirane ličnice visok sijaj
Fronte s UV lakom visokog sjaja
UV lakovaná čela, visoký lesk



L091U Kristalno bela visok sijaj
L091U Kristalno bijela visoki sjaj
L091U Křišťálová bílá, visoký lesk
L111U Briljantno bela visok sijaj
L111U Briljant bijela visoki sjaj
L111U Satinová běloba, visoký lesk
L136U Magnolija visok sijaj
L136U Magnolija visoki sjaj
L136U Odstín magnolie, visoký lesk
L211U Peščeno siva visok sijaj
L211U Pješčano siva visoki sjaj
L211U Pískově šedá, visoký lesk
L121U Kristalno siva visok sijaj
L121U Kristalno siva visoki sjaj
L121U Křišťálová šedá, visoký lesk
L191U Lava črna visok sijaj
L191U Lava crna visoki sjaj
L191U Odstín černé lávy, visoký lesk

FMA - FINO MATT* PGR 3

UV-lakirane ličnice, mat
UV-lakirane fronte, mat
UV lakovaná čela matná



L092U Kristalno bela mat AFP
L092U Kristalno bijela mat AFP
L092U Křišťálová bílá, matná AFP
L102U Črn oniks mat AFP
L102U Bijela mat AFP
L102U Bílá matná AFP
L137U Magnolija mat AFP
L137U Magnolija mat AFP
L137U Odstín magnolie, matný AFP
L122U Kristalno siva mat AFP
L122U Kristalno siva mat AFP
L122U Křišťálová šedá, matná AFP
L277U Ahatno siva mat AFP
L277U Ahat siva mat AFP
L277U Achát šedý, matný AFP
L187U Črn oniks mat AFP
L187U Oniks crna mat AFP
L187U Onyx černý, matná AFP

ARA - AROSA* PGR 4

Lakirane ličnice svilnat sijaj
Fronte s lakom svilenkastog sjaja
Čela hedvábně lesklý lak



L093 Kristalno bela svilnatí lesk
L093 Kristalno bijela svilenkastí sjaj
L093 Křišťálová bílá, hedvábně lesklý
L103 Bela svilnatí lesk
L103 Bijela svilenkastí sjaj
L103 Bílá, hedvábně lesklý
L138 Magnolija svilnatí lesk
L138 Magnolija svilenkastí sjaj
L138 Odstín magnolie, hedvábně lesklý
L213 Peščeno siva svilnatí lesk
L213 Pješčano siva svilenkastí sjaj
L213 Pískově šedá, hedvábně lesklý
L278 Ahat siva svilnatí lesk
L278 Ahat siva svilenkastí sjaj
L278 Achát šedý, hedvábně lesklý
L193 Lava črna svilnatí lesk
L193 Lava crna svilenkastí sjaj
L193 Odstín černé lávy, hedvábně lesklý
L363 Modro siva svilnatí lesk
L363 Plavo siva svilenkastí sjaj
L363 Modro/šedý, hedvábně lesklý

SIE - SIENA* PGR 4

Ličnice lakirane z žametno mat lakom
Fronte s baršunastim mat lakom
Lakovaná čela, sametově matná



L463 Žajbljevo zelena svilnatí lesk
L463 Zelena kadulja svilenkastí sjaj
L463 Zelená šalvěj, hedvábně lesklý
L092M Kristalno bela žametno mat
L092M Kristalno bijela baršunasto mat
L092M Křišťálová bílá, sametově matná
L102M Kristalno žametno mat
L102M Bijela baršunasto mat
L102M Bílá, sametově matná
L137M Magnolija žametno mat
L137M Magnolija baršunasto mat
L137M Odstín magnolie, sametově matný
L212M Peščeno siva žametno mat
L212M Pješčano siva baršunasto mat
L212M Pískově šedá, sametově matná
L122M Kristalno siva žametno mat
L122M Kristalno siva baršunasto mat
L122M Křišťálová šedá, sametově matná
L277M Ahat siva žametno mat
L277M Ahat siva baršunasto mat
L277M Achát šedý, sametově matný



DOS - DOMUS PGR 5

Lakirane ličnice svilnat sijaj
Fronte s lakom svilenkastog sjaja
Čela hedvábně lesklý lak

L222M Terakota rdeča žametno mat
L222M Terakota crvena baršunasto mat
L222M Terakotová červená, sametově matná
L282M Aqua modra žametno mat
L282M Aqua plava baršunasto mat
L282M Aqua modrá, sametově matná
L192M Magmatsko črna žametno mat AFP
L192M Lava crna baršunasto mat AFP
L192M Odstín černé lávy, sametově matná AFP
L187M Črn oniks mat AFP
L187M Oniks crna baršunasto mat AFP
L187M Onyx černý, sametově matná AFP

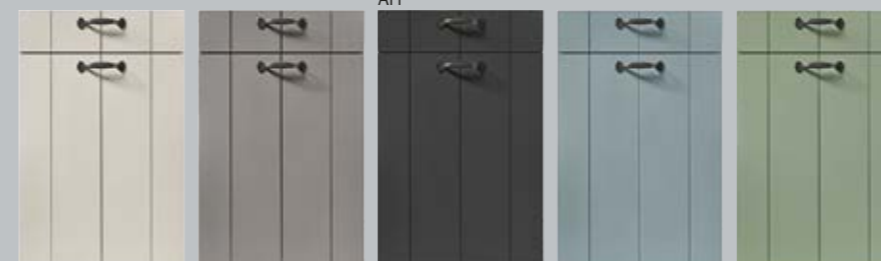

L213 Peščeno siva svilnatí lesk
L213 Pješčano siva svilenkastí sjaj
L213 Pískově šedá, hedvábně lesklý
L278 Ahat siva svilnatí lesk
L278 Ahat siva svilenkastí sjaj
L278 Achát šedý, hedvábně lesklý
L193 Lava črna svilnatí lesk
L193 Lava crna svilenkastí sjaj
L193 Odstín černé lávy, hedvábně lesklý
L363 Modro siva svilnatí lesk
L363 Plavo siva svilenkastí sjaj
L363 Modro/šedý, hedvábně lesklý
L463 Žajbljevo zelena svilnatí lesk
L463 Zelena kadulja svilenkastí sjaj
L463 Zelená šalvěj, hedvábně lesklý

CSA - CASA PGR 6

Lakirane ličnice svilnat sijaj
Fronte s lakom svilenkastog sjaja
Čela hedvábně lesklý lak



L093 Kristalno bela svilnatí lesk
L093 Kristalno bijela svilenkastí sjaj
L093 Křišťálová bílá, hedvábně lesklý
L103 Bela svilnatí lesk
L103 Bijela svilenkastí sjaj
L103 Bílá, hedvábně lesklý
L138 Magnolija svilnatí lesk
L138 Magnolija svilenkastí sjaj
L138 Odstín magnolie, hedvábně lesklý
L213 Peščeno siva svilnatí lesk
L213 Pješčano siva svilenkastí sjaj
L213 Pískově šedá, hedvábně lesklý
L278 Ahat siva svilnatí lesk
L278 Ahat siva svilenkastí sjaj
L278 Achát šedý, hedvábně lesklý
L193 Lava črna svilnatí lesk
L193 Lava crna svilenkastí sjaj
L193 Odstín černé lávy, hedvábně lesklý
L363 Modro siva svilnatí lesk
L363 Plavo siva svilenkastí sjaj
L363 Modro/šedý, hedvábně lesklý

CLC - CLASSIC PGR 6

Ličnice lakirane z žametno mat lakom
Fronte s baršunastim mat lakom
Lakovaná čela, sametově matná



L463 Žajbljevo zelena svilnatí lesk
L463 Zelena kadulja svilenkastí sjaj
L463 Zelená šalvěj, hedvábně lesklý
L092M Kristalno bela žametno mat
L092M Kristalno bijela baršunasto mat
L092M Křišťálová bílá, sametově matná
L102M Kristalno žametno mat
L102M Bijela baršunasto mat
L102M Bílá, sametově matná
L137M Magnolija žametno mat
L137M Magnolija baršunasto mat
L137M Odstín magnolie, sametově matný
L212M Peščeno siva žametno mat
L212M Pješčano siva baršunasto mat
L212M Pískově šedá, sametově matná
L122M Kristalno siva žametno mat
L122M Kristalno siva baršunasto mat
L122M Křišťálová šedá, sametově matná
L277M Ahat siva žametno mat
L277M Ahat siva baršunasto mat
L277M Achát šedý, sametově matný



ALE - ALEA PGR 6

Lakirane ličnice visok sijaj
Lakirane fronte visokog sjaja
Čela, visoce lesklý lak

L091 Kristalno bela visok sijaj
L091 Kristalno bijela visoki sjaj
L091 Křišťálová bílá, visoký lesk
L121 Kristalno siva visok sijaj
L121 Kristalno siva visoki sjaj
L121 Křišťálová šedá, visoký lesk



COLOUR CONCEPT

Izbirajte med 7 ličnicami iz 23 čudovitih medsebojno usklajenih barv satin laka!

Kdor obožuje barve, ima skoraj neomejeno izbiro: Pri Colour Concept je na voljo 23 različnih barv satin laka. Za ličnice, regale, stranice in podnožek – vse v vaših najljubših barvah.

Kod 7 fronti odaberite neku od 23 prekrasno medusobno uskladenih boja satenskog laka!

Tko voli boje ovdje skoro da ima slobodan izbor: sustav Colour Concept raspolože s 23 različiti boja satenskog laka. Za fronte, regale, bočne stranice i podnožja – sve u Vašim omiljenim bojama.

Vyberte si z 7 front z 23 úžasně vzájemně sladěných barev satinovaných laků!

Kdo má rád barvy, ten má téměř úplnou svobodu výběru: V rámci Colour Concept máte k dispozici 23 různých barev satinovaných laků. Pro čela, regály, bočnice a sokly – všechno ve vašich oblíbených barvách.

AFP = Odporno proti prstnim otisom | Površina otporna na otiske prstiju | Ochrana proti otiskům prstů

* ličnice dobavljive tudi v verziji brez ročajev | također se može isporučiti kao varijanta bez ručki | k dodání i v provedení bez úchyťů



GAL - GALA*
PGR 6

Lakirane ličnice visok sijaj
Lakirane fronte visokog sjaja
Čela, visoce lesklý lak

L222M Terakota rdeča žametno mat
L222M Terakota crvena baršunasto mat
L222M Terakotová červená, sametově matná
L282M Aqua modra žametno mat
L282M Aqua plava baršunasto mat
L282M Aqua modrá, sametově matná
L192M Magmatsko črna žametno mat AFP
L192M Lava crna baršunasto mat AFP
L192M Odstín černé lávy, sametově matná AFP
L187M Črn oniks mat AFP
L187M Oniks crna baršunasto mat AFP
L187M Onyx černý, sametově matná AFP

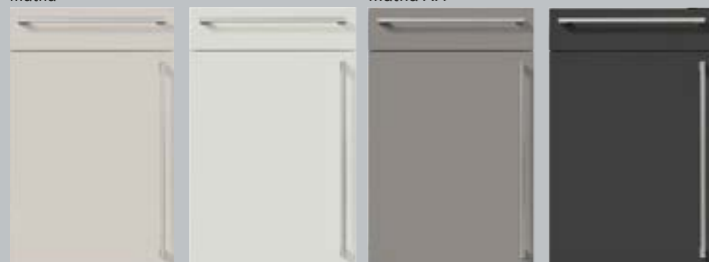

GLG - GLASLINE GLANZ*
PGR 6

Steklene ličnice visok sijaj
Steklene fronte visokog sjaja
Prosklená čela, visoce lesklá

L211 Peščeno siva visok sijaj
L211 Pješčano siva visoki sjaj
L211 Pískově šedá, vysoký lesk
L121 Kristalno siva visok sijaj
L121 Kristalno siva visoki sjaj
L121 Křišťálová šedá, vysoký lesk
L276 Ahat siva visok sijaj
L276 Ahat siva visoki sjaj
L276 Achát šedý, vysoký lesk
L191 Lava črna visok sijaj
L191 Lava crna visoki sjaj
L191 Odstín černé lávy, vysoký lesk

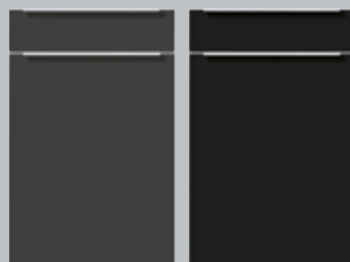

ROC - ROCCA*
PGR 7

Lesene ličnice – hrast furniran, krtačen
Drvene fronte – hrast furnirani, četkani
Dřevěná čela – dýhovaná dub kartáčovaný

G192 Staklo mat lava črno
G192 Staklo mat lava crno
G192 Sklo matné, odstín černé lávy
G187 Staklo mat črn oniks
G187 Staklo mat oniks crna
G187 Sklo matné, onyx černý



FIA - FINCA
PGR 7

Lesene jesenove ličnice svilnat sijaj
Drvene fronte – jasan, lak svilenkastog sjaja
Dřevěná čela – jasan hedvábně lesklý lak

F728 Hrast z grčami beli svetel ščetkan
F728 Hrast grčavi bjeli svijetli četkan
F728 Dub sukovitý bíanco světlý kartáčovaný
F734 Hrast z grčami naraven ščetkan
F734 Hrast grčavi prirodni četkan
F734 Dub sukovitý přírodní kartáčovaný



GLM - GLASLINE MATT*
PGR 7

Steklene ličnice visok sijaj mat
Steklene fronte visokog sjaja
Prosklená čela, visoce lesklá matná

G091 Staklo s sija-jem kristalno belo
G091 Staklo sjajno kristalno bijelo
G091 Sklo lesklé, křišťálová bílá
G092 Staklo mat kristalno belo
G092 Staklo mat kristalno bijelo
G092 Sklo matné, křišťálová bílá



F138 Jesen magnoli-ja svilnatí lesk
F138 Jesen magnoli-ja svilenkastí sjaj
F138 Jasan odstín magnolie, hedvábně lesklý
F213 Jesen peščeno siva svilnatí lesk
F213 Jasan pješčano siva svilenkastí sjaj
F213 Jasan pískově šedý, hedvábně lesklý
F278 Jesen ahat siva svilnatí lesk
F278 Jasan ahat siva svilenkastí sjaj
F278 Jasan achát šedý, hedvábně lesklý
F193 Jesen lava črna svilnatí lesk
F193 Jasan lava crna svilenkastí sjaj
F193 Jasan odstín černé lávy, hedvábně lesklý
F363 Jesen modro siva svilnatí lesk
F363 Jasan plavo siva svilenkastí sjaj
F363 Jasan modro/šedý, hedvábně lesklý
F463 Jesen žajbljevo zelena svilnatí lesk
F463 Jasan zelena kadulja svilenkastí sjaj
F463 Jasan zelená šalvěj, hedvábně lesklý



L091 Kristalno bela visok sijaj
L091 Kristalno bijela visoki sjaj
L091 Křišťálová bílá, vysoký lesk
L111G Briljantno bela visok sijaj
L111G Briljant bijela visoki sjaj
L111G Satinová běloba, vysoký lesk
L136G Magnolija visok sijaj
L136G Magnolija visoki sjaj
L136G Odstín magnolie, vysoký lesk

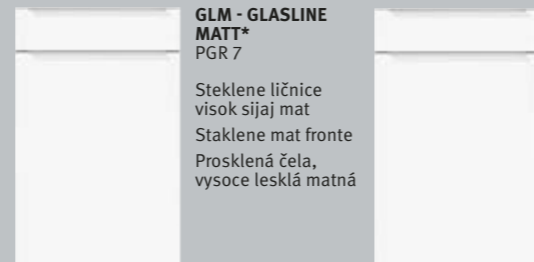

G091 Staklo s sija-jem kristalno belo
G091 Staklo sjajno kristalno bijelo
G091 Sklo lesklé, křišťálová bílá
G092 Staklo mat kristalno belo
G092 Staklo mat kristalno bijelo
G092 Sklo matné, křišťálová bílá



BIE - BIELLA*
Ličnice s satin lakom
Fronte sa satenskim lakom
Čela, satinovaný lak PGR 4
BRE - BREDA
Ličnice s satin lakom
Fronte sa satenskim lakom
Čela, satinovaný lak PGR 5
CAA - CAMBIA
Ličnice s satin lakom
Fronte sa satenskim lakom
Čela, satinovaný lak PGR 5
CAN - CANTO
Ličnice s satin lakom
Fronte sa satenskim lakom
Čela, satinovaný lak PGR 5
RIV - RIVA
Ličnice s satin lakom
Fronte sa satenskim lakom
Čela, satinovaný lak PGR 5
VTA - VALLETTA
Ličnice s satin lakom
Fronte sa satenskim lakom
Čela, satinovaný lak PGR 5
VIA - VIENNA
Ličnice s satin lakom
Fronte sa satenskim lakom
Čela, satinovaný lak PGR 5

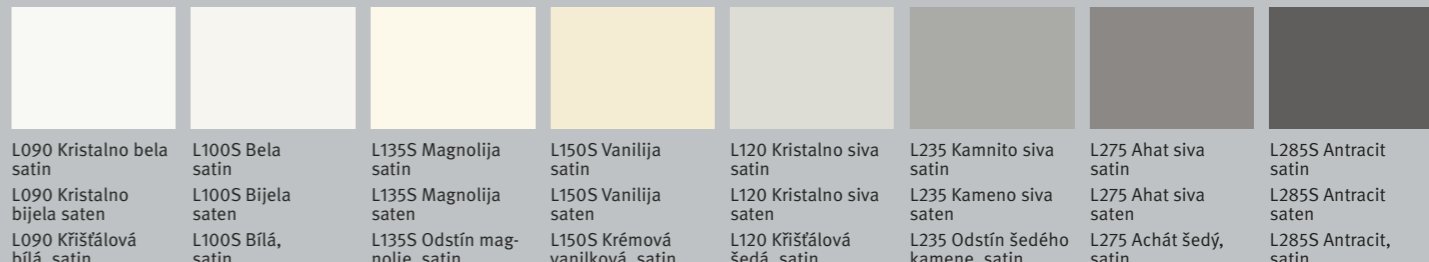

L090 Kristalno bela satin
L090 Kristalno bijela satin
L090 Křišťálová bílá, satin
L100S Bela satin
L100S Bijela satin
L100S Bílá, satin
L135S Magnolija satin
L135S Magnolija satin
L135S Odstín magnolie, satin
L150S Vanilija satin
L150S Vanilija satin
L150S Krémová vanilková, satin
L120 Kristalno siva satin
L120 Kristalno siva satin
L120 Křišťálová šedá, satin
L235 Kamnito siva satin
L235 Kameno siva satin
L235 Odstín šedého kamene, satin
L275 Ahat siva satin
L275 Ahat siva satin
L275 Achát šedý, satin
L285S Antracit satin
L285S Antracit satin
L285S Antracit, satin

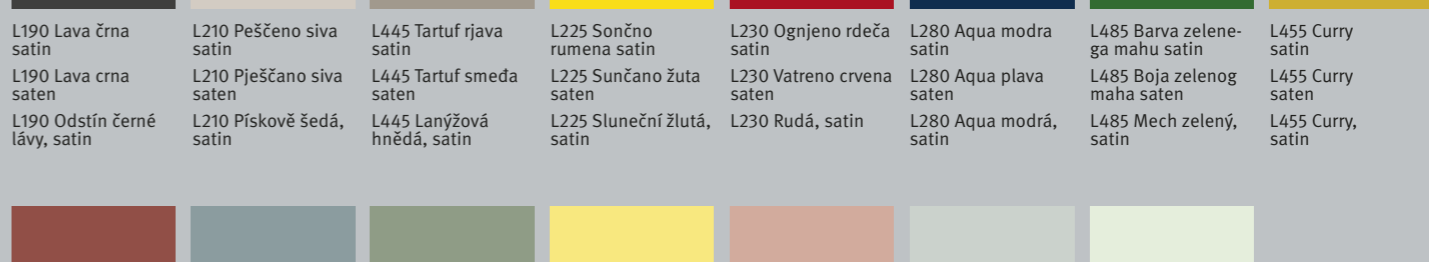

L190 Lava črna satin
L190 Lava crna satin
L190 Odstín černé lávy, satin
L210 Peščeno siva satin
L210 Pješčano siva satin
L210 Pískově šedá, satin
L445 Tartuf rjava satin
L445 Tartuf smeđa satin
L445 Lanýžová hnědá, satin
L225 Sončno rumena satin
L225 Sunčano žuta satin
L225 Sluneční žlutá, satin
L230 Ognjeno rdeča satin
L230 Vatreno crvena satin
L230 Rudá, satin
L280 Aqua modra satin
L280 Aqua plava satin
L280 Aqua modrá, satin
L485 Barva zelena mahu satin
L485 Boja zelenog maha satin
L485 Mech zelený, satin
L455 Curry satin
L455 Curry satin
L455 Curry, satin

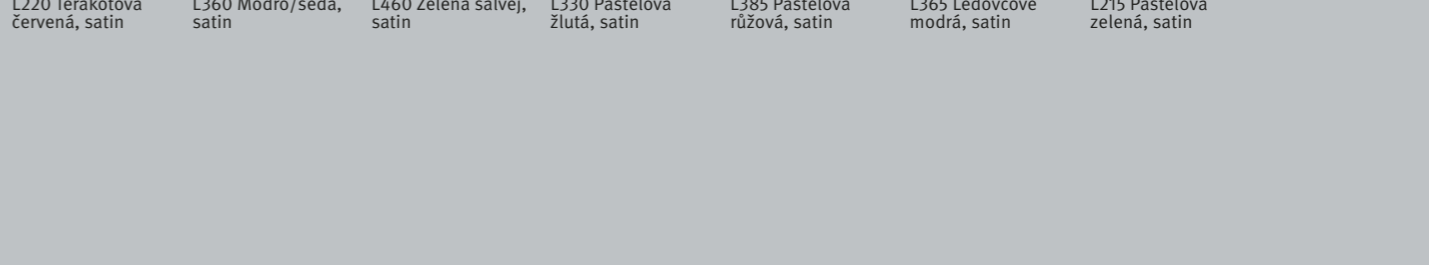

L220 Terakota rdeča satin
L220 Terakota crvena satin
L220 Terakotová červená, satin
L360 Modro siva satin
L360 Plavo siva satin
L360 Modro/šedá, satin
L460 Žajbljevo zelena satin
L460 Zelena kadulja satin
L460 Zelená šalvěj, satin
L330 Pastelno rumena satin
L330 Pastelno žuta satin
L330 Pastelová žlutá, satin
L385 Pastelno roza satin
L385 Pastelno roza satin
L385 Pastelová růžová, satin
L365 Ledeno modra satin
L365 Boja leda satin
L365 Ledovcově modrá, satin
L215 Pastelno zelena satin
L215 Pastelno zelena satin
L215 Pastelová zelená, satin







DELOVNE PLOŠČE IN BARVE KORPUSA

RADNE PLOČE I BOJE KORPUSA

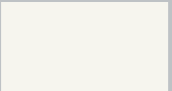
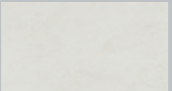
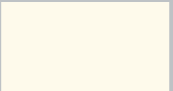
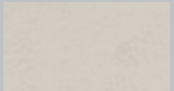
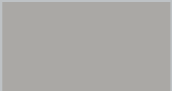
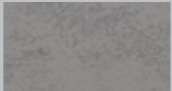
PRACOVNÍ DESKY A BARVY KORPUSU

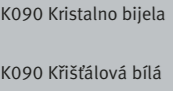
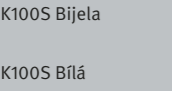
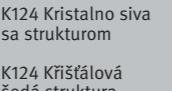
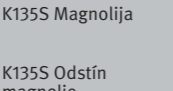
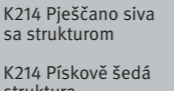
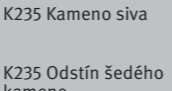
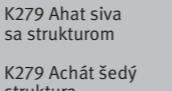
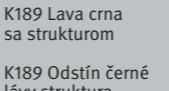
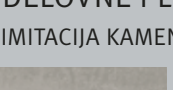
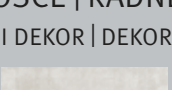
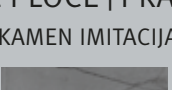
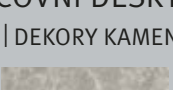
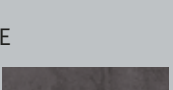





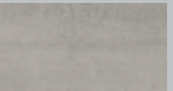
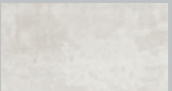

DELOVNE PLOŠČE | RADNE PLOČE | PRACOVNÍ DESKY

UNIVERZALNA BARVA | UNI | JEDNOBAREVNÉ BARVY

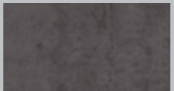
							
K090 Kristalno bela	K100S Bela	K124 Kristalno siva s strukturo	K135S Magnolija	K214 Peščeno siva s strukturo	K235 Kamnito siva	K279 Ahat siva s strukturo	K189 Lava črna s strukturo
							
K090 Kristalno bijela	K100S Bijela	K124 Kristalno siva sa strukturo	K135S Magnolija	K214 Pješčano siva sa strukturo	K235 Kameno siva	K279 Ahat siva sa strukturo	K189 Lava crna sa strukturo
							
K090 Křišťálová bílá	K100S Bílá	K124 Křišťálová šedá struktura	K135S Odstín magnolie	K214 Pískově šedá struktura	K235 Odstín šedého kamene	K279 Achát šedý struktura	K189 Odstín černé lávy struktura

DELOVNE PLOŠČE | RADNE PLOČE | PRACOVNÍ DESKY

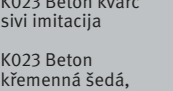
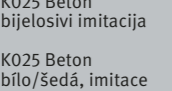
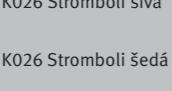
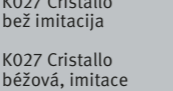
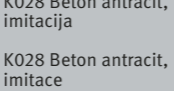
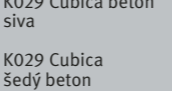
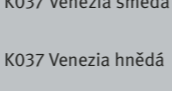
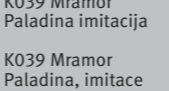
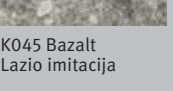
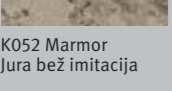
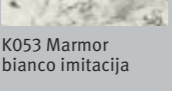
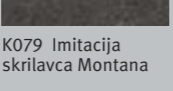
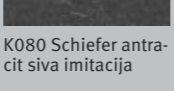
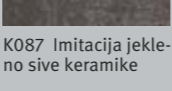
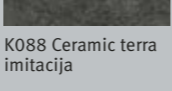
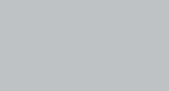
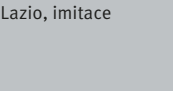
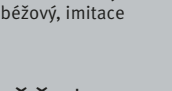
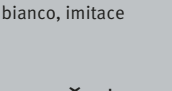
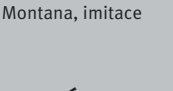
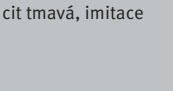
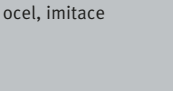
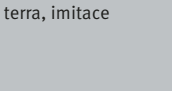
IMITACIJA KAMENI DEKOR | DEKOR KAMEN IMITACIJA | DEKORY KAMENE

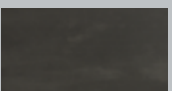
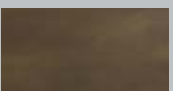
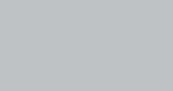
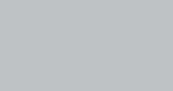
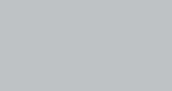
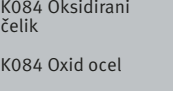
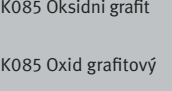
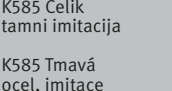
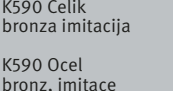
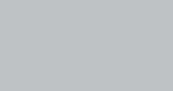
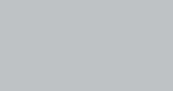
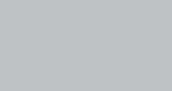
							
K023 Beton kvarc sivi imitacija	K025 Beton belo sivi imitacija	K026 Stromboli siva	K027 Cristallo bež imitacija	K028 Imitacija betona - antracit	K029 Cubica sovi beton	K037 Venezia rjava	K039 Marmor Paladina imitacija
							
K023 Beton kvarc sivi imitacija	K025 Beton bijelosivi imitacija	K026 Stromboli siva	K027 Cristallo bež imitacija	K028 Beton antracit, imitacija	K029 Cubica beton siva	K037 Venezia smeđa	K039 Mramor Paladina imitacija
							
K023 Beton křemenná šedá, imitace	K025 Beton bílo/šedá, imitace	K026 Stromboli šedá	K027 Cristallo běžová, imitace	K028 Beton antracit, imitace	K029 Cubica šedý beton	K037 Venezia hnědá	K039 Mramor Paladina, imitace
							
K045 Bazalt Lazio imitacija	K052 Marmor Jura bež imitacija	K053 Marmor bianco imitacija	K079 Imitacija skrilavca Montana	K080 Schiefer antracit siva imitacija	K087 Imitacija jekleno sive keramike	K088 Ceramic terra imitacija	
							
K045 Bazalt Lazio imitacija	K052 Mramor Jura bež imitacija	K053 Mramor bianco imitacija	K079 Montana škrijlevac, imitacija	K080 Schiefer antracit siva imitacija	K087 Ceramic čelično siva, imitacija	K088 Ceramic terra imitacija	
							
K045 Čedič Lazio, imitace	K052 Mramor Jura běžový, imitace	K053 Mramor bianco, imitace	K079 Břidlice Montana, imitace	K080 Břidlice antracit tmavá, imitace	K087 Keramika šedá ocel, imitace	K088 Keramika terra, imitace	









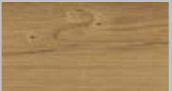

DELOVNE PLOŠČE | RADNE PLOČE | PRACOVNÍ DESKY

DEKORATIVNI KAMEN | DEKOR ČELIK | DEKORY OCEL





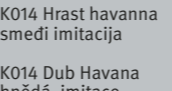
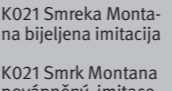
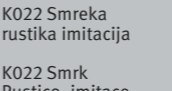
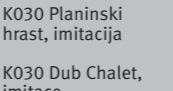
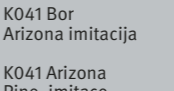
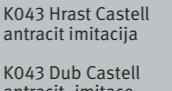
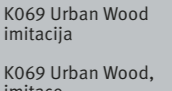
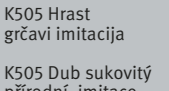
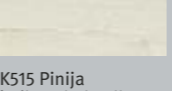

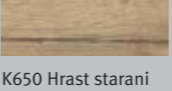
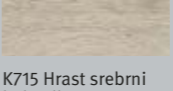
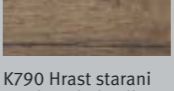
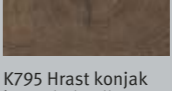
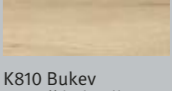
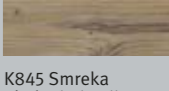
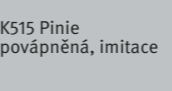
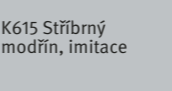
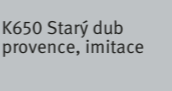
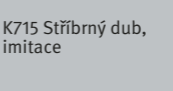
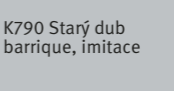
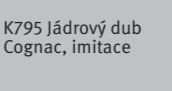
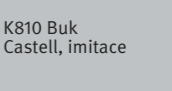
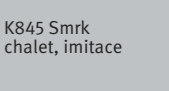
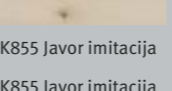
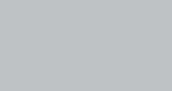
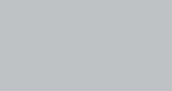
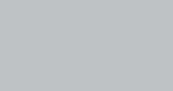
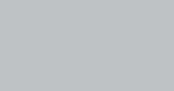
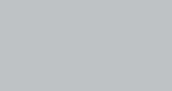
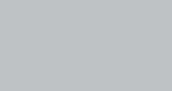
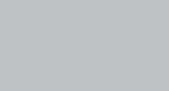
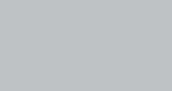
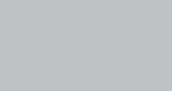
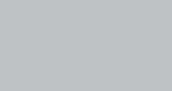
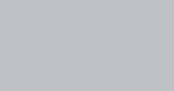
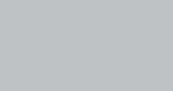
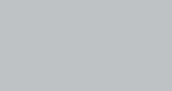
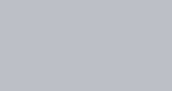
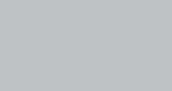
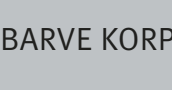
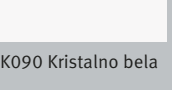

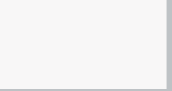
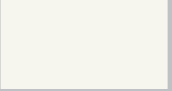
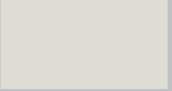
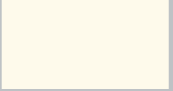
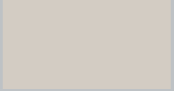
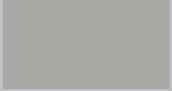

			
K084 Oksidirano jeklo	K085 Oksidirani grafit	K585 Jekleno temno, imitacija	K590 Jekleno bakreno, imitacija
			
K084 Oksidirani čelik	K085 Oksidni grafit	K585 Čelik tamni imitacija	K590 Čelik bronza imitacija
			
K084 Oxiid ocel	K085 Oxiid grafitový	K585 Tmavá ocel, imitace	K590 Ocel bronza, imitace

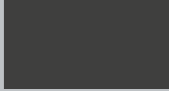
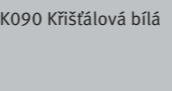
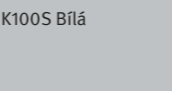
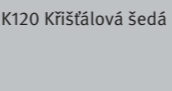
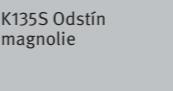
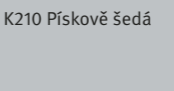
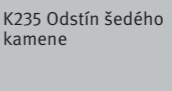
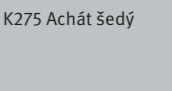
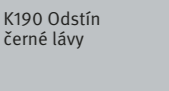
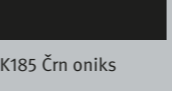
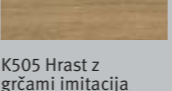
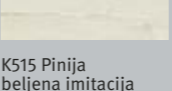
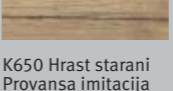
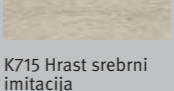
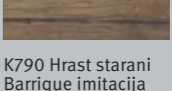
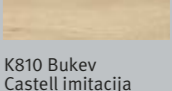
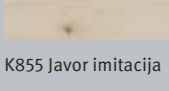
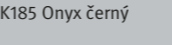
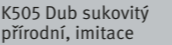
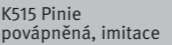
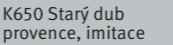
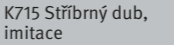
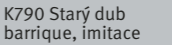
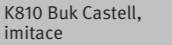
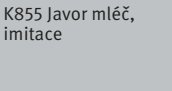
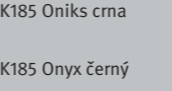
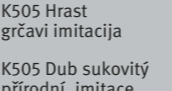
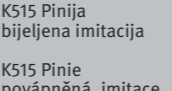
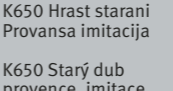
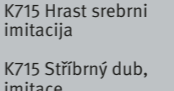
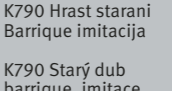
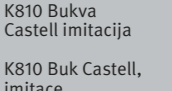
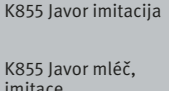
DELOVNE PLOŠČE | RADNE PLOČE | PRACOVNÍ DESKY

IMITACIJA LESNI DEKOR | DEKOR DRVO IMITACIJA | DEKORY DŘEVA

							
K014 Hrast Havana rjav imitacija	K021 Smreka Montana beljena imitacija	K022 Smreka rustika imitacija	K030 Imitacija hrasta Chalet	K041 Bor Arizona imitacija	K043 Hrast Castell antracit imitacija	K069 Imitacija Urban Wood	K505 Hrast z grčami imitacija
							
K014 Hrast havanna smeđi imitacija	K021 Smreka Montana bijeljena imitacija	K022 Smreka rustika imitacija	K030 Planinski hrast, imitacija	K041 Bor Arizona imitacija	K043 Hrast Castell antracit imitacija	K069 Urban Wood imitacija	K505 Hrast grčavi imitacija
							
K014 Dub Havana hnědá, imitace	K021 Smrk Montana povápněný, imitace	K022 Smrk Rustico, imitace	K030 Dub Chalet, imitace	K041 Arizona Pine, imitace	K043 Dub Castell antracit, imitace	K069 Urban Wood, imitace	K505 Dub sukovitý přírodní, imitace
							
K515 Pinija beljena imitacija	K615 Macesen srebrni imitacija	K650 Hrast starani Provansa imitacija	K715 Hrast srebrni imitacija	K790 Hrast starani Barrique imitacija	K795 Hrast konjak barve imitacija	K810 Bukvev Castell imitacija	K845 Smreka Chalet imitacija
							
K515 Pinija bijeljena imitacija	K615 Ariš srebrni imitacija	K650 Hrast starani Provansa imitacija	K715 Hrast srebrni imitacija	K790 Hrast starani Barrique imitacija	K795 Hrast boje konjaka imitacija	K810 Bukva Castell imitacija	K845 Smreka Chalet imitacija
							
K515 Pinie povápněná, imitace	K615 Stříbrný modřín, imitace	K650 Starý dub provence, imitace	K715 Stříbrný dub, imitace	K790 Starý dub barrique, imitace	K795 Jádrový dub Cognac, imitace	K810 Buk Castell, imitace	K845 Smrk chalet, imitace
							
K855 Javor imitacija							
							
K855 Javor mlěč, imitace							

BARVE KORPUSA | BOJE KORPUSA | BARVY KORPUSU

							
K090 Kristalno bela	K100S Bela	K120 Kristalno siva	K135S Magnolija	K210 Peščeno siva	K235 Kamnito siva	K275 Ahat siva	K190 Lava črna
							
K090 Kristalno bijela	K100S Bijela	K120 Kristalno siva	K135S Magnolija	K210 Pješčano siva	K235 Kameno siva	K275 Ahat siva	K190 Lava crna
							
K090 Křišťálová bílá	K100S Bílá	K120 Křišťálová šedá	K135S Odstín magnolie	K210 Pískově šedá	K235 Odstín šedého kamene	K275 Achát šedý	K190 Odstín černé lávy
							
K185 Črn oniks	K505 Hrast z grčami imitacija	K515 Pinija beljena imitacija	K650 Hrast starani Provansa imitacija	K715 Hrast srebrni imitacija	K790 Hrast starani Barrique imitacija	K810 Bukvev Castell imitacija	K855 Javor imitacija
							
K185 Oniks crna	K505 Hrast grčavi imitacija	K515 Pinija bijeljena imitacija	K650 Hrast starani Provansa imitacija	K715 Hrast srebrni imitacija	K790 Hrast starani Barrique imitacija	K810 Bukva Castell imitacija	K855 Javor imitacija
							
K185 Onyx černý	K505 Dub sukovitý přírodní, imitace	K515 Pinie povápněná, imitace	K650 Starý dub provence, imitace	K715 Stříbrný dub, imitace	K790 Starý dub barrique, imitace	K810 Buk Castell, imitace	K855 Javor mlěč, imitace

GUMBI
GUMBOVI
KNOFLÍKY

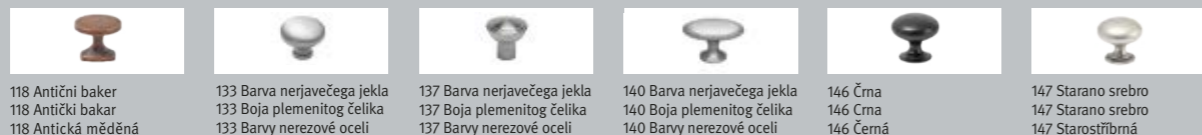

118 Antični baker
118 Antični bakar
118 Antická měděná

133 Barva nerjavečega jekla
133 Boja plemenitog čelika
133 Barvy nerezové oceli

137 Barva nerjavečega jekla
137 Boja plemenitog čelika
137 Barvy nerezové oceli

140 Barva nerjavečega jekla
140 Boja plemenitog čelika
140 Barvy nerezové oceli

146 Črna
146 Crna
146 Černá

147 Starano srebro
147 Starano srebro
147 Starostříbná



156 Naraven hras/Kristalno bela
156 Hrast natur/Kristalno bijela
156 Dub prirodni/Křišťálová bílá

157 Naraven hras/Ahat siva
157 Hrast natur/Ahat siva
157 Dub prirodni/Achát šedý

158 Naraven hras/Oniks črn
158 Hrast natur/Oniks crna
158 Dub prirodni/Onyx černý

509 Barva nerjavečega jekla
509 Boja plemenitog čelika
509 Barvy nerezové oceli

110 Keramike bela
110 Ceramic bijela
110 Keramika bílá

185 Črna
185 Crna
185 Černá

187 Starano srebro
187 Starano srebro
187 Starostříbná

210 Keramike bela
210 Ceramic bijela
210 Keramika bílá

18747 Starano srebro
18747 Starano srebro
18747 Starostříbná

ROČAJI
RUČKE
ÚCHYTKY

LA 16

LA 96

LA 128

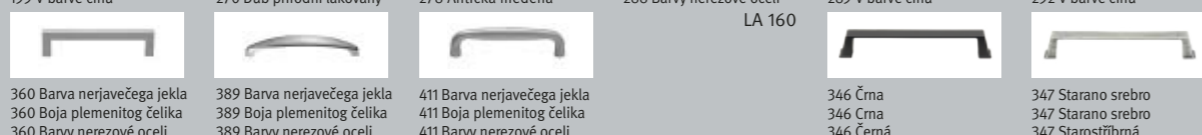

199 Pocinkan
199 Činkan
199 V barvě cínu

270 Naraven hrast - lakiran
270 Hrast natur, lakirani
270 Dub prirodni lakovani

278 Antični baker
278 Antični bakar
278 Antická měděná

288 Barva nerjavečega jekla
288 Boja plemenitog čelika
288 Barvy nerezové oceli

289 Pocinkan
289 Činkan
289 V barvě cínu

292 Pocinkan
292 Činkan
292 V barvě cínu

360 Barva nerjavečega jekla
360 Boja plemenitog čelika
360 Barvy nerezové oceli

389 Barva nerjavečega jekla
389 Boja plemenitog čelika
389 Barvy nerezové oceli

411 Barva nerjavečega jekla
411 Boja plemenitog čelika
411 Barvy nerezové oceli

346 Črna
346 Crna
346 Černá

347 Starano srebro
347 Starano srebro
347 Starostříbná

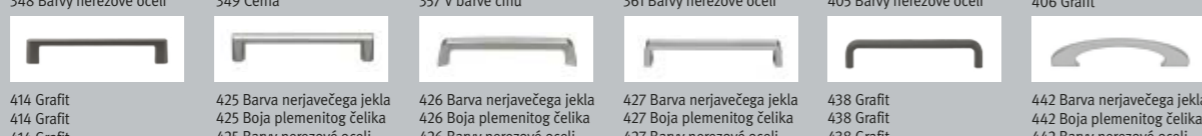

348 Barva nerjavečega jekla
348 Boja plemenitog čelika
348 Barvy nerezové oceli

349 Črna
349 Crna
349 Černá

357 Pocinkan
357 Činkan
357 V barvě cínu

361 Barva nerjavečega jekla
361 Boja plemenitog čelika
361 Barvy nerezové oceli

405 Barva nerjavečega jekla
405 Boja plemenitog čelika
405 Barvy nerezové oceli

406 Grafit
406 Grafit
406 Grafit

414 Grafit
414 Grafit
414 Grafit

425 Barva nerjavečega jekla
425 Boja plemenitog čelika
425 Barvy nerezové oceli

426 Barva nerjavečega jekla
426 Boja plemenitog čelika
426 Barvy nerezové oceli

427 Barva nerjavečega jekla
427 Boja plemenitog čelika
427 Barvy nerezové oceli

438 Grafit
438 Grafit
438 Grafit

442 Barva nerjavečega jekla
442 Boja plemenitog čelika
442 Barvy nerezové oceli



444 Nikel mat
444 Nikel mat
444 Nikl matný

450 Barva nerjavečega jekla
450 Boja plemenitog čelika
450 Barvy nerezové oceli

451 Barva nerjavečega jekla
451 Boja plemenitog čelika
451 Barvy nerezové oceli

452 Barva nerjavečega jekla
452 Boja plemenitog čelika
452 Barvy nerezové oceli

455 Barva nerjavečega jekla
455 Boja plemenitog čelika
455 Barvy nerezové oceli

459 Barva nerjavečega jekla
459 Boja plemenitog čelika
459 Barvy nerezové oceli

461 Nikel mat
461 Nikel mat
461 Nikl matný

465 Barva nerjavečega jekla
465 Boja plemenitog čelika
465 Barvy nerezové oceli

466 Črna
466 Crna
466 Černá

474 Barva nerjavečega jekla
474 Boja plemenitog čelika
474 Barvy nerezové oceli

912 Barva nerjavečega jekla
912 Boja plemenitog čelika
912 Barvy nerezové oceli

LA 192



392 Barva nerjavečega jekla
392 Boja plemenitog čelika
392 Barvy nerezové oceli

422 Barva nerjavečega jekla
422 Boja plemenitog čelika
422 Barvy nerezové oceli

436 Barva nerjavečega jekla
436 Boja plemenitog čelika
436 Barvy nerezové oceli

457 Nikel mat
457 Nikel mat
457 Nikl matný

470 Barva nerjavečega jekla
470 Boja plemenitog čelika
470 Barvy nerezové oceli

475 Barva nerjavečega jekla
475 Boja plemenitog čelika
475 Barvy nerezové oceli

476 Antično siva
476 Antiči siva
476 Antická šedá

484 Barva nerjavečega jekla
484 Boja plemenitog čelika
484 Barvy nerezové oceli

485 Črna
485 Crna
485 Černá

486 Nerjaveče jeklo
486 Plemeniti čelik
486 Nerezová ocel

487 Barva nerjavečega jekla
487 Boja plemenitog čelika
487 Barvy nerezové oceli

526 Barva nerjavečega jekla
526 Boja plemenitog čelika
526 Barvy nerezové oceli

LA 320

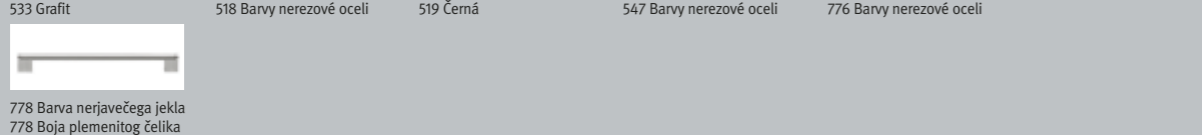

533 Grafit
533 Grafit
533 Grafit

518 Barva nerjavečega jekla
518 Boja plemenitog čelika
518 Barvy nerezové oceli

519 Črna
519 Crna
519 Černá

547 Barva nerjavečega jekla
547 Boja plemenitog čelika
547 Barvy nerezové oceli

776 Barva nerjavečega jekla
776 Boja plemenitog čelika
776 Barvy nerezové oceli

778 Barva nerjavečega jekla
778 Boja plemenitog čelika
778 Barvy nerezové oceli

RELING ROČAJI
RELING RUČKE
TYČOVÝCH
ÚCHYTEK

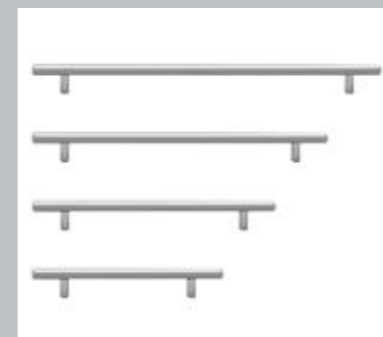

700 Barva nerjavečega jekla
700 Boja plemenitog čelika
700 Barvy nerezové oceli

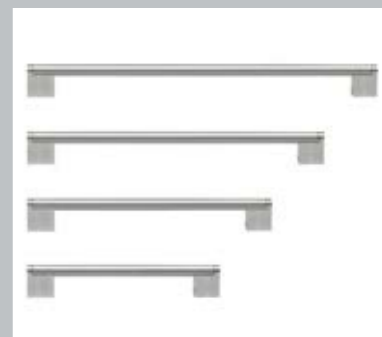

770 Barva nerjavečega jekla
770 Boja plemenitog čelika
770 Barvy nerezové oceli

INTEGRIRANI
ROČAJI
INTEGRIRANE
RUČKE
ÚCHYTNÉ LIŠTY



933 Barva nerjavečega jekla
933 Boja plemenitog čelika
933 Barvy nerezové oceli



934 Oniks črn
934 Oniks crna
934 Onyx černý



935 Barva nerjavečega jekla
935 Boja plemenitog čelika
935 Barvy nerezové oceli



936 Črna
936 Crna
936 Černá



937 Barva nerjavečega jekla
937 Boja plemenitog čelika
937 Barvy nerezové oceli



950 Barva nerjavečega jekla
950 Boja plemenitog čelika
950 Barvy nerezové oceli

INTEGRIRANE
ROČAJNE LETVE
ZA BREZROČAJNE
KUHINJE
INTEGRIRANE
PROFILNE LETVE
ZA KUHINJE BEZ
RUČKI
ÚCHYTNÉ
PRDHLUBNĚ
PRO KUCHYNĚ
BEZ ÚCHYTEK



7092 Kristalno bela mat
7092 Kristalno bijela mat
7092 Křišťálová bílá, matná



7102 Bela mat
7102 Bijela mat
7102 Bílá, matná

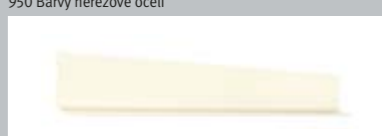

7137 Magnolija mat
7137 Magnolija mat
7137 Odstín magnolie, matný



7173 Barva nerjavečega jekla
7173 Boja plemenitog čelika
7173 Barvy nerezové oceli



7212 Peščeno siva mat
7212 Pješčano siva mat
7212 Pískové šedá, matná



7122 Kristalno siva mat
7122 Kristalno siva mat
7122 Křišťálová šedá, matná



7237 Kamnito siva mat
7237 Kameno siva mat
7237 Odstín šedého kamene, matný



7277 Ahat siva mat
7277 Ahat siva mat
7277 Achát šedý, matný



7192 Lava črna mat
7192 Lava crna mat
7192 Odstín černé lávy, matná



7185 Oniks črn
7185 Oniks crna
7185 Onyx černý

Certificiranje

Potrdilo GS: Institut za preskušanje pohištva LGA-Nürnberg je naše aktualne modele preskusil glede varnosti. Kot rezultat preverjanja nam je podelil potrdilo GS o preskusu in s tem potrdil, da so zahteve glede udobne uporabe, obremenjevanja, konstantnih materialov in varnosti docela izpolnjene.

Zlati M: Z „zlatim M“ podeljuje Deutsche Gütegemeinschaft Möbel e.V. (DGM) oznako, ki jo prejme samo pohištvo, ki je bilo temeljito testirano. Pohištvo mora biti stabilno, varno, vzdržljivo trajno in dobro obdelano – in ne sme vsebovati nobenih zdravju škodljivih snovi. Strogi preskusi in nadaljevalne kontrole zagotovijo, da pohištvo s kakovostnim znakom RAL ustreza zelo visokim zahtevam instituta DGM.

ISO 9001: Naše podjetje je certificirano po EN ISO 9001:2008. Ta certifikat je kupcu v orientacijo in ureja kakovost postopkov za izpolnjevanje zahtev ter poskrbi, da je kupec z izdelkom in dizajnom zadovoljen.

PEFC: Leta 2010 nas je certificirala iniciativna zveza PEFC, ki s svojim delom skrbi za boljše koriščenje in nego gozdov, in nam podelila logotip PEFC. Pogoj za ta certifikat je, da so izdelki podjetja v najmanj 70 % izdelani iz PEFC-certificiranega materiala iz gozdov, kjer gozdarijo po priznanem sistemu gozdnega certificiranja z namenom trajnega ohranjanja gozdov.

Emisijska oznaka: Preskusi za dodelitev oznake emisijskih razredov s strani skupnosti Deutschen Gütegemeinschaft Möbel (DGM) zagotavljajo, da izdelki zaradi emisij škodljivih snovi niso zdravju škodljivi. Proizvodi so certificirani in nosijo najvišjo oznako: emisijski razred A, kar pomeni za uporabnika, da je so proizvodi znatno varnejši od izdelkov, ki zadoščajo zakonsko predpisanim pogojem.

ISO 50001: Z uvedbo sistema za upravljanje z energijo po DIN EN ISO 50001:2011 se podjetje zadaljuje strukturirano in sistematično zmanjševati svojo porabo energije. Z nenehnim registriranjem in izboljševanjem energetskih podatkov se uvajajo ukrepi za povečanje izkoristka energije.

Certificiranje

Znak provjerene sigurnosti (GS): Institut za kontrolu namještaja LGA u Nürnbergu podvrgnuo je naše aktualne modele provjeri sigurnosti. Kao rezultat te kontrole dodijeljen je znak provjerene sigurnosti GS i time je potvrđeno da su u punom opsegu ispunjeni zahtjevi za udobnost korištenja, opteretivot, postojanost materijala i sigurnost.

Zlatno M: „Zlatno M“ dodjeljuje Njemačko udruženje za kakvoću namještaja DGM (Deutsche Gütegemeinschaft Möbel e.V.) a oznaka je to koju nosi samo temeljito ispitano namještaj. On mora biti stabilan, siguran, izdržljiv i dobro obrađen – te ne smije sadržavati sastojke opasne za zdravlje. Strogi testovi i stalne kontrole osiguravaju to da namještaj s oznakom kakvoće RAL odgovara vrlo visokim zahtjevima udruženja DGM.

ISO 9001: Naše poduzeće certificirano je prema standardu EN ISO 9001:2008. Taj certifikat regulira orijentaciju kupca i kvalitetu procesa u odnosu na zahtjeve i zadovoljstvo s proizvodom i dizajnom.

PEFC: 2010. godine primili smo od Inicijative PEFC, koja se širom svijeta bavi poboljšanjem iskorištavanja šuma, certifikat i logo PEFC. Osnovni preduvjet za to je da svi proizvodi našeg poduzeća sadrže najmanje 70 % materijala sa certifikatom PEFC iz šuma kojima se, sukladno priznatom sustavu certificiranja šuma, gospodari na održiv način.

Etiketa emisija: Kontrole za dodjelu etiketa klase emisija Njemačkog udruženja za kakvoću namještaja (DGM) u velikoj mjeri pružaju sigurnost da proizvodi ne stvaraju emisije štetnih tvari koje ugrožavaju zdravlje. Namještaj ove kolekcije odlikuje se najvišom klasom emisije A i potrošaču pruža zaštitu daleko iznad zakonskih odredbi.

ISO 50001: Uvedenim sustavom za upravljanje energijom prema standardu DIN EN ISO 50001:2011 poduzeće se obvezuje da strukturirano i sistematski smanji svoju potrošnju energije. Stalnim sakupljanjem i analizom podataka o energiji uvode se mjerila za povećanje učinkovitosti.

Certifikace

Razítko zkušebny GS: Nábytkový zkušební institut LGA Norimberk podrobil naše aktuální modely bezpečnostní zkoušce. Jako výsledek zkoušky nám bylo uděleno razítko zkušebny GS, které potvrzuje, že požadavky kladené na pohodlnou obsluhu, zatížitelnost, stálost materiálu a bezpečnost jsou v plném rozsahu zajištěny.

Zlaté M: „Zlaté M“ je známka, kterou vydává německá společnost pro zajištění kvality Deutsche Gütegemeinschaft Möbel e. V. (DGM) pouze nábytku, který byl kompletně prověřen. Tento nábytek musí být stabilní, bezpečný, trvanlivý a dobře zpracovaný a nesmí obsahovat žádné zdraví škodlivé látky. Přísné testy a neustálé kontroly zajišťují, aby nábytek se značkou jakosti RAL odpovídal velmi vysokým požadavkům DGM.

ISO 9001: Naše společnost získala certifikaci podle EN ISO 9001:2008. Certifikát upravuje orientaci na zákazníka a procesní kvalitu s ohledem na požadavky a spokojenost s výrobkem a designem.

PEFC: V roce 2010 jsme od iniciativy PEFC, která sleduje v celosvětovém měřítku zlepšování využití lesů a péče o lesy, obdrželi logo PEFC. Základním předpokladem této certifikace je, aby produkty společností obsahovali minimálně 70 % materiálu certifikovaného iniciativou PEFC z lesů, které jsou trvale obhospodařovány v souladu s uznávaným systémem certifikace lesů.

Emisní štítek: Kontroly pro přidělení štítků emisních tříd Deutsche Gütegemeinschaft Möbel (DGM) nabízejí vysokou míru bezpečnosti, aby výrobky nemohly negativně ovlivňovat zdraví v důsledku emisí škodlivin. Nábytek této kolekce získal označení pro nejvyšší emisní třídu a nabízí ochranu pro spotřebitele přesahující zákonná ustanovení.

ISO 50001: Zavedením systému managementu hospodaření s energií dle DIN EN ISO 50001:2011 se podnik zavazuje, že strukturovaně a systematicky sníží svou spotřebu energie. Stálým zaznamenáváním a vyhodnocáním energetických údajů se zavdou opatření ke zvýšení efektivity.

Impressum

Herausgeber:

Schüller Möbelwerk KG
Rother Straße 1
91567 Herrieden
Germany
Tel +49 (0) 9825 83-0
Fax +49 (0) 9825 83-1210
info@schueller.de

www.schueller.de

Konzeption, Gestaltung, Innenarchitektur, Fotoregie: Hörger & Partner Werbeagentur GmbH
89073 Ulm
Germany
www.hoerger.de

Přidržujemo si pravico do tehničnih sprememb in zaradi tehnologije tiska nastalih barvnih odstopanj.

Zadržavamo pravo na tehničke izmjene i odstupanja u boji uvjetovana tiskarskom tehnikom.

Technické změny a tiskem podmíněné barevné odchylky vyhrazeny.

Edition 2019

EMISSIONSKLASSE der Deutschen Gütegemeinschaft Möbel

Kastenmöbel / free cabinets
Hersteller-Nr. / manufacturer-no.
15012
Kollektion / collection / Modell / model
schüller.C
Prüfnummer / control number
2015012



Emissionsklasse für Möbel nach den Richtlinien der Deutschen Gütegemeinschaft Möbel e.V. • emission class for furniture according to the guidelines of Deutsche Gütegemeinschaft Möbel e.V. • www.emissionslabel.de



Made in Germany

