



KITCHENS FOR LIFE

MADE IN GERMANY



KUHINJA NIJE SAMO KUHINJA – ona je životni prostor. Svaki čovjek živi drukčije, osjeća drukčije, ima individualne želje i zahtjeve. Pokazat ćemo Vam kuhinje s osobnošću koje se mogu zasebno planirati i imaju karakteristična svojstva. Pronađite kuhinju koja odgovara Vama i Vašem načinu života.

KUCHYNĚ NENÍ JEN KUCHYNĚ – je to prostor k životu. Každý člověk žije jinak, cítí jinak, má individuální přání a nároky. Prezentujeme vám kuchyně s osobitostí, které lze individuálně naplánovat, s charakteristickými vlastnostmi. Najděte kuchyni, která se bude hodit k vám a k vašemu životu.

KITCHEN LIVE

KUHINJA NI KUHINJA – je dnevni prostor. Vsak živi drugače, čuti drugače, ima individualne želje in potrebe. To so kuhinje z osebnim karakterjem. Vsako lahko individualno načrtujemo in ji podelimo karakteristične lastnosti. Poiščite kuhinjo, ki najbolj ustreza vam in vašemu življenjskemu stilu.





100



16



27



104



66



91



68



KITCHENS FOR LIFE

MADE IN GERMANY

INDEX

PASTEL COLOURS

- BIELLA 06 – 09
- FINO 10 – 13
- BARI 14 – 17

ROUND AND ROUND

- GALA 18 – 21
- CASA 22 – 23

KITCHEN STYLING .. 24 – 25

COLOUR CONCEPT

- BIELLA 26 – 33

SILENT COLOURS

- SIENA 34 – 37
- CASA 38 – 39
- GALA 40 – 41

ELEGANT STYLE

- SIENA 42 – 45
- CREMONA 48 – 51
- GLASLINE 52 – 53

GLASS FRONTS 46 – 47

KITCHEN AND MORE

- NOVA 54 – 55
- UNI MATT 56 – 57
- BIELLA 58 – 61
- UNI MATT 62 – 65

EASY & CLEAN 66 – 67

NEW BLUE

- SIENA 68 – 73

FEELING NATURE

- LIMA 74 – 79
- ROCCA 80 – 83
- ALEA 84 – 85

PANELS

- UNI GLOSS 86 – 89

BETON LOOK

- ELBA 90 – 99

CITY STYLE

- ROCCA 100 – 101
- UNI GLOSS 102 – 103

HEAVY METAL

- TARGA 104 – 107
- NOVA 108 – 109
- TARGA 110 – 115

COUNTRY KITCHEN

- VIENNA 116 – 119
- RIVA 120 – 121
- FINCA 122 – 123
- CANTO 126 – 129
- CAMBIA 130 – 131

NATURE INSIDE 124 – 125

TECHNICAL MANUAL

- FRONTS & MORE ... 132 – 163

PASTEL COLOURS

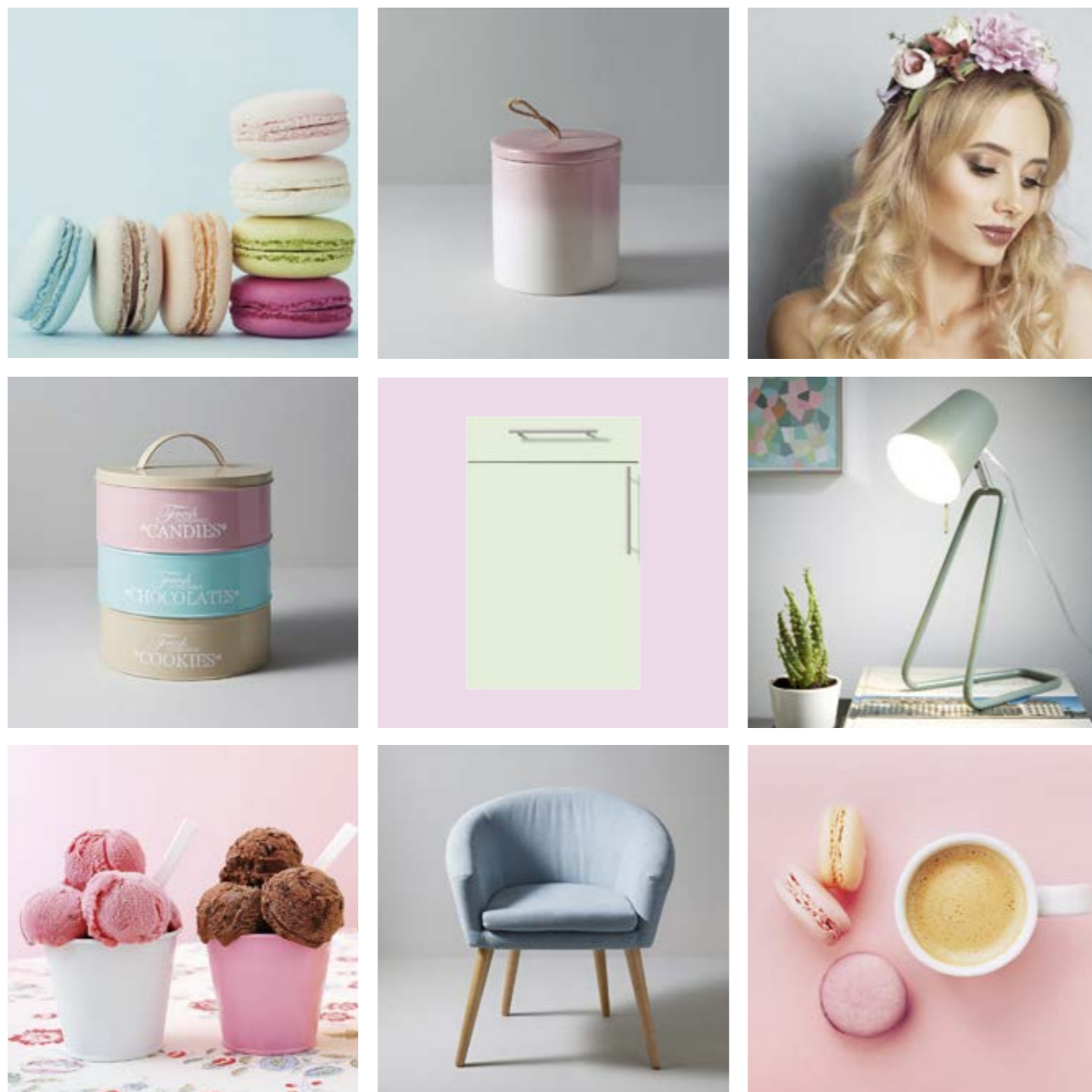

PONESITE POMLAD V VAŠ DOM! Nežni pastelni odtenki podarijo vaši kuhinji kanček barve in z njim očarljiv ter nežen izgled. Izberite svojo najljubšo barvo iz prefinjeno izbrane palete barvnih odtenkov satin laka in s tem pričarajte ambientu svež pridih.

UNESITE PROLIJEČE U SVOJ DOM! Nježne pastelne nijanse podarit će Vašoj kuhinji dašak boje i dati joj čaroban izgled. Odaberite svojo omiljeno boju iz fino nijansirane lepeze satenskih lak boja i za tili čas imat ćete svjež ambijent.

PŘINESTE JARO DO SVÉHO DOMOVA! Měkké pastelové odstíny propůjčí vaší kuchyni barevný nádech, a tak i okouzlující, jemný design. Vyberte si svou oblíbenou barvu z jemně odstupňovaných barev satinovaných laků, a tak obratem ruky vytvoříte svěží atmosféru.









DETAILS



PODELITE SVOJÍ KUHINÍ USTREZNÍ VIDEZÍ! O individualnem izgledu vaše kuhinje odločajo že majhni a prefinjeni detaili. Poseben poudarek v vaši kuhinji lahko dosežete z ustreznim izborom predalnikov, prefinjeno izvedbo odprtih niš, skrbno izbranimi barvami ali učinkovito razsvetljavo.

DAJTE SVOJÍ KUHINÍ ODGOVARAJUČÍ IZGLED! Sitni ali profinjeni detaili presudni su za individualni izgled Vaše kuhinje. Željene naglaske postignite odgovarajučím ladičarima, profinjením nišama, probraním bojama i efektnóm rasvjetóm.

DEJTE SVÉ KUCHYNI NOVOU TVÁŘÍ! Jsou to malé, ale důležitě detaily, které rozhodují o individuálním vzhledu vaší kuchyně. Vhodnou komodou, rafinovanými výklenky, zvolenými barvami nebo efektním osvětlením dosadíte cílené akcenty.





ROUND AND ROUND

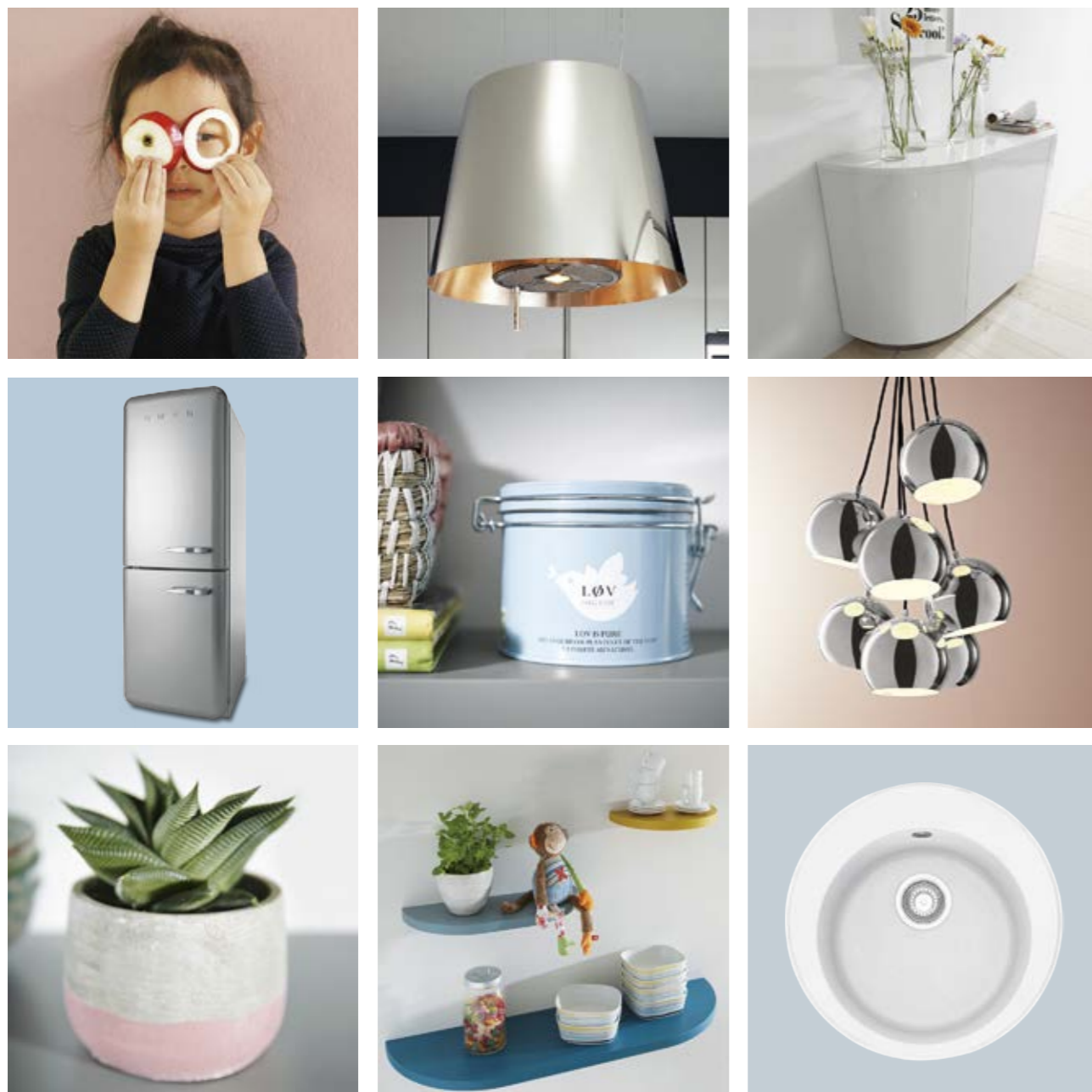

ENOSTAVNO OKROGLO! Z okroglimi linijami boste vašo kuhinjo poživali, saj so okrogline prefinjene in elegantne! Vseeno ali gre za delovno površino, police ali ostale dodatke – nove oblike v vaši kuhinji vas bodo navdušile!

JEDNOSTAVNO OKRUGLO! Okroglim oblicima unesite polet u svojo kuhinju. Okruglo je šik i elegantno! Svejedno je radi li se o radnoj ploči, policama ili dodacima – oduševit će Vas nove obline Vaše kuhinje!

JE TO KULATÉ! Dodejte své kuchyni švih kulatými tvary, neboť kulaté je šik a elegantní! Ať už pracovní deska, dekorální deska nebo doplňky – budete nadšeni novými kulatými křivkami vaší kuchyně!





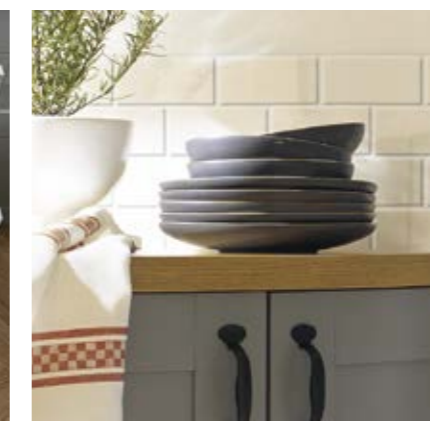

... OKROGLE OBLIKE! Tudi kuhinjam podeželskega sloga »Country Style« se okrogle linije prečudovito podajo. Zaobljeni detajli kot so dekorativni nosilci za police, zaobljeni kotni elementi in črni ročaji, dajo kuhinji nadvse posebno očarljivost.

... OKRUGLI OBLIK! I u rustikalnim kuhinjama tako zvanim »Country Style« stoje elementi sa zaobljenjem. također prekrasno. Zaobljenja na ukrasnim nosačima za police, kutnim ormaricama i crne ručke, daju kuhinji posebnu draž.

... IDE TO KULATĚ! Úžasná je také kuchyně Country Style se zakulacenými hranami. Díky zakřiveným prvkům, např. podpěry opěrné desky, zaoblené rohové skříňky a černé úchytky, získá vaše kuchyně zvláštní šarm.

KITCHEN STYLING

PROSTOR, POLN IDEJ. Poglejte, koliko oblikovnih kombinacij nudi en sam prostor z vedno istim prostorskim razmerjem in vedno isto priključno situacijo. Dajte kuhinji karakter in steno obložite s stilnim in vzorčno vpadljivim sistemom panelov. Cenovno atraktivna kuhinjska rešitev, ki prepričuje z modernim izgledom. Ali pa se odločite za intenzivne barve, kot je prikazano tukaj: saten barva zelene maha – in tako izrazite svoje stališče. Sproščeno boste dosegli z odprtimi regalnimi elementi v nevtralnih barvah. Prav tako stilna je tudi kuhinja brez ročajev s prijetnimi ročajnimi vdolbinami. Plemenita in posebna, a ne vsiljiva, vzpostavlja v prostoru svojo atmosfero.

PROSTOR PUN IDEJA. Pokazat čemo Vam koliko možnosti oblikovanja ima jedan jedini uvijek isti prostor i s uvijek istim priključcima. Odredite karakter kuhinje tako što ćete atraktivnim sustavom panela koji odiše stilom pokriti površine zida. Rješenje za kuhinje po povoljnoj cijeni iznenađuje modernim izgledom. Ili, odlučite se za intenzivne boje kao što je prikazano ovdje: mahovinasto zelena-satenska – i izrazite stav. Sve to osvjetite otvorenim elementima regala neutralnih nijansi. Jednako dobro izgleda kuhinja bez ručki s udobnim udubljenjima za hvatanje. Profinjeno i posebno ali nenametljivo pokazujete svoju prisutnost u prostoru.

PROSTOR PLNÝ NÁPADŮ. Ukážeme vám, kolik možností uspořádání nabízí jediná místnost se stále stejným prostorovým poměrem a stejnou situací napojení. Charakter kuchyně určíte tím, že na stěnu plošně umístíte nápadný panelový systém. Cenově atraktivní řešení kuchyně, které přesvědčí moderním designem. Nebo se rozhodnete pro intenzivní barvu, stejně jako zde: Mech zelený, satín – a tím vytvoříte základ. To všechno se rozvolní otevřenými regálovými prvky v neutrálních odstínech. Dobře také vypadá kuchyně bez úchytek s příjemnými úchytnými prohlubněmi. V místnosti působí ušlechtilé a zvláštní, ale ne dotěrně.



COLOUR CONCEPT



PRIDITE Z BARVO NA DAN! Pri Colour Concept lahko uporabite v kombinacijah vaših najljubših barv! Odkrijte 28 čudovitih, individualnih satiniranih lakov, ki ne le da izgledajo fantastično, temveč so na osnovi vodne formule tudi okolju prijazni. Naj bodo ličnice kuhinje bolj zadržane? Ali morda bolj uživajte v barvah? Ali intenzivne barve ali raje zadržani pastelni odtenki, od nevtralnih barv kot je peščeno siva saten do sveže sončno rumene saten – izberite po svojem okusu optimalen izgled za vašo kuhinjo. Enostavno mešajte odtenke med seboj za enkratno, barvno pestro kombinacijo ličnic ali namensko dodajte vaši kuhinji poudarke, tako da posamezne oblikovne elemente, na primer regale, optično popestrite s posebno barvo.

POKAŽITE BOJU! Sustav Colour Concept neče Vas omejit u odabiru omiljenih boja! Otkrijte 28 predivnih satenskih lakova individualnih nijansi koje ne samo da izgledaju fantastično, već su svojom formulacijom na bazi vode posebno neškodljivi za okoliš. Hoćete li decentnu frontu kuhinje ili ste uistinu osoba koja voli boje? Nije važno volite li intenzivne boje ili prigušene pastelne, neutralne boje poput pješčano sive satenske ili svježeg sunčano žute satenske – ovdje ćete naći optimalni izgled za svoju kuhinju. Jednostavno pomiješajte nijanse i dobit ćete izvanredne kombinacije fronti punih boja ili pak ciljano naglasite segmente tako što ćete pojedine oblikovne elemente, primjerice regale, istaknuti vizualno izražajnom bojom.

PŘIZNEJTE BARVU! U barevné koncepcie nejsou osobním oblíbeným barvám kladeny žádné meze! Seznamte se s 28 nádhernými, individuálními satinovanými laky, které vypadají nejen fantasticky, ale také jsou nanejvýš ekologické díky své receptuře na bázi vody. Má to být decentní kuchyňské čelo nebo jste spíše pro barvy? Ať už intenzivní barva nebo spíše pastel v pozadí, od neutrálních barev, jako je pískově šedá, satín až ke svěží barvě sluneční žlutá, satín – zde najdete optimální design pro vaši kuchyni. Jednoduše smíchejte odstíny pro jedinečné, barevně svěží kombinace čel nebo dosadte cílené akcenty tím, že jednotlivé designové prvky, jako jsou regály, opticky zvýrazníte rozdílnou barvou.







DETAILS



TA KUHINJA NI LE LEPA, AMPAK JE PRIMERNA TUDI ZA IZJEMNO KULINARIKO! Od dekorativnega regala za steklenice prek velikih potisnih predalov z mnogo prostora in izvlečnega stebra z vtičnicami, pa vse do optimalnega skrovišča za vrečko za zbiranje odpadkov!
Prava posebnost: »dvigalo« za kuhinjski aparat. S pritiskom na gumb izgine v delovni površini.

OVA KUHINJA IZGLEDA DOBRO I UISTINU NEŠTO MOŽE! Od dekorativnog regala za boce preko velikih ladica s puno spremišnog prostora i izvlačnih stupova s utičnicama do optimalnog skrovišta za vrećicu za otpad! Pravi vrhunac: „lift“ za kuhinjski aparat.
Pritiskom na gumb nestaje u radnoj ploči.

TATO KUCHYNĚ VYPADÁ DOBRĚ A JE TO OPRAVDU NĚCO! Od dekorativního regálu na lahve přes vysoké zásuvy s velkým úložným prostorem a vytahovatelným zásuvkovým sloupkem až k optimálnímu skrytí žluté tašky! Skutečný vrchol: „Výtah“ pro kuchyňský spotřebič.
Po stisknutí knoflíku zmizí v pracovní desce.



OGNJENO RDEČA | VATRENO CRVENA | RUDÁ



PETROL MODRA | PETROL PLAVA | PETROLEJOVÁ



KOMUR JE VŠEČ PISANO, BO LJUBIL »COLOUR CONCEPT«!

V paleti barv »Colour Concept« lahko izbirate med 28 različnimi odtenki satin laka, katere lahko kombinirate po želji. Ličnice, odprti regali, stranice in podnožje – vse naj bo v vaši najljubši barvi!

TKO VOLI ŠARENO, OBOŽAVAT ČE »COLOUR CONCEPT«!

Iz palete boja »Colour Concept« odaberite neke od 28 različnih boja satenskog laka, koje možete kombinirati po želji. Za fronte, otvorene regale, bočne stranice kao i podnožje – sve u Vašoj omiljenoj boji!

KDO MÁ RÁD PESTROST, TEN SI ZAMILUJE BAREVNOU KONCEPCI!

Vyberte si v barevné koncepci z 28 různých, volně kombinovatelných barev satinovaných laků. Pro čela, regály, bočnice a také sokly – všechno ve vaší oblíbené barvě!



CURRY | CURRY | CURRY



NEW

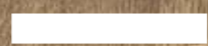

SILENT COLORS

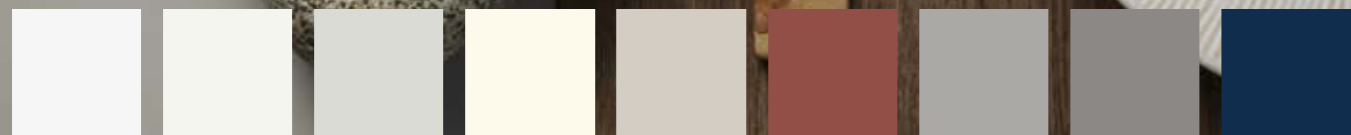







DESIGN & CONCEPT

ELEGANT STYLE







MIX & MATCH



OHRANITE PREGLED! Morajo biti ličnice vedno zaprte? Z raznovrstnimi steklenimi ličnicami lahko svoje dragocenosti postavite v pravo luč in daste dizajnu vaše kuhinje poseben poudarek. Po želji kombinirajte kakovostne steklene ličnice!

ZADRŽITE PREGLED! Moraju li fronte biti uvijek zatvorene? Raznovrstnim staklenim frontama možete staviti svoje skupocjenosti u prvi plan i dati individualnu notu dizajnu svoje kuhinje. Kombinirajte kvalitetne staklene fronte kako god Vam se sviđa!

UDRŽUJTE SI ROZHLED! Musí být čela vždy uzavřená? S četnými skleněnými čely můžete vystavit své cennosti a designu vaší kuchyně propůjčit osobitý styl. Zkombinujte kvalitní skleněná čela tak, jak se vám to bude líbit!





DETAILS



DAJTE SVOJEMU BIVALNEMU PROSTORU LINIJO. Oblikujte svojo kuhinjo in sosednji bivalni prostor čisto po svoji predstavi. Kreirajte enoten bivalni koncept npr. z regali in stenskiimi oblogami iz kuhinjskega programa – na ta način boste dobili enotno sliko.

OBLIKUJTE SVOJ STAMBENI PROSTOR U JEDNOJ LINIJI. Kuhinjo i susjedni stambeni prostor oblikujte prema vlastitoj predodžbi. Kreirajte jedinstveni koncept stanovanja, primjerice s regalima i zidnim oplatom iz kuhinjskog programa – tako ćete dobiti prekrasan, jedinstven izgled.

POSKYTNĚTE SVĚMU OBYTNĚMU PROSTORU LINII. Uspořádejte kuchyň a přilehlý obytný prostor zcela podle svých představ. Vytvořte jednotnou obytnou koncepcí, např. za pomoci regálů a obložení stěn z programu kuchyně – z toho vyplyne překvapivý, jednotný obraz.



KITCHEN AND MORE



STANOVANJSKI KONCEPTI IZ ENEGA ULITKA, KI SO PREPROSTO LEPI IN ELEGANTNI! Dober dizajn lahko tudi vašo garderobo, odlično usklajeno z vašo kuhinjo, spremeni v del dnevnega prostora. Inteligentni detaili kot je porazdelitev v omari za čevlje ali integrirana, induktivna polnilna enota, na katero morate svoj mobilni telefon le še odložiti, da se napolni, vam olajšajo vaš vsakdanjik.

SAVRŠENI STAMBENI KONCEPTI KOJI SU JEDNOSTAVNO ŠIK I ELEGANTNI! Dobar dizajn može čak i Vašu garderobu pretvoriti u dio stambenog područja savršeno uskladenog s Vašom kuhinjom. Svakodnevni život olakšavaju Vam pametni detaili kao što je podjela ormarića za cipele ili integrirana induktivna jedinica za punjenje na koju samo trebate odložiti svoj mobitel da bi se napolnio.

KONCEPCJE BYDLENÍ Z JEDNOHO ZDROJE, KTERÉ JSOU JEDNODUŠE ŠIK A ELEGANTNÍ! Dobrý design může také vaši šatnu přeměnit na perfektní součást obytné oblasti sladěnou s kuchyní. Chytré detaily, které vám usnadní každý den, jako dělení botníku nebo integrovaná, induktivní nabíjecí stanice, na kterou musíte svůj mobilní telefon k nabíjení jen položit.



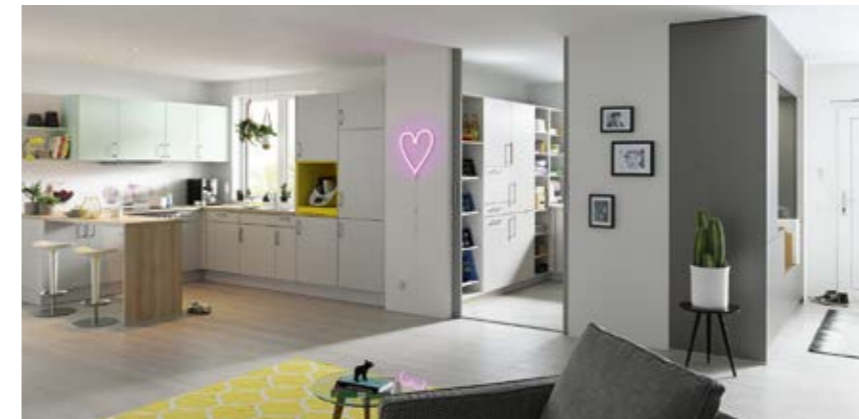

OBLIKUJTE ŽIVAHNO KUHINJO POPOLNOMA PO VAŠI ŽELJI. Zgornji elementi v pastelno zeleni barvi, izvlečna polica za kuhinjske male aparate v živahni rumeni barvi in stenska obloga z motivom sveže čebule – kombinacija za drzen videz!

KREIRAJTE ŽIVOPISNU KUHINJU POSVE PO VLASTI TOI ŽELJI. Gornji elementi u pastelno zelenoj boji, izvlečna polica za kuhinjski uređaj u veseloj žutoj boji i zidna obloga sa motivom svežeg luka – kombinacija za smjeli izgled!

VYTVOŘTE ŽIVOUČÍ KUCHYNI, ZCELA PODLE SVÝCH PŘEDSTAV. Horní skříňky v pastelové zelené, výsuvný podnos pro kuchyňský spotřebič ve svěží barvě sluneční žlutá satín a panel s osvěžujícím motivem cibule můžete kombinovat a rychle vytvořit odvážný design!





DETAILS

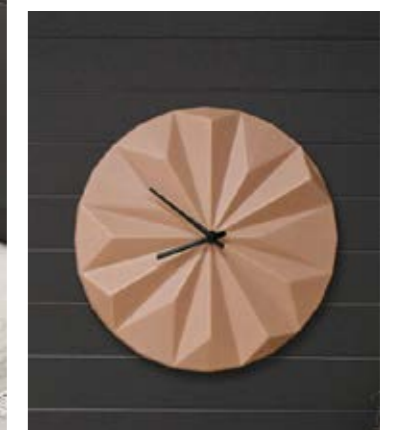
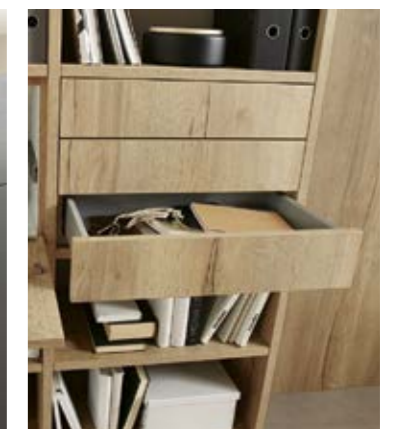

DOBRO IZGLEDA IN TAKO LAHKO OPREMIMO SKORAJ CELO STANOVANJE! Kuhinja v pastelno rožnatem odtenuku satin laka je praktična in funkcionalna. Kombinacija z odprtim regalom je vsestransko uporabna, saj ne nudi le veliko prostora za odlaganje, temveč je lahko garderoba in pisarna v enem.

IZGLEDA DOBRO I NA TAJ NAČIN MOŽETE UREDITI SKORO CIJELI STAN! Kuhinja u pastelno roza boji satenskog laka praktična je i funkcionalna. A višestruka kombinacija otvorenih regala ne predstavlja samo izuzetno velik spremišni prostor, nego možete imat garderobu i ured u jednom.

VYPADÁ DOBRĚ A MŮŽETE JÍM ZAŘÍDIT TĚMĚŘ CELÝ BYT! Kuchyně v pastelova růžova, satín má připraveny praktické funkce a různorodá kombinace bočních regálů nabízí nejen enormně velký úložný prostor, ale navíc i šatnu a kancelář v jednom.



DETAILS



KUHINIA JE SREDIŠČE NAŠEGA ŽIVLJENJA. ZATO JE LAHKO MNOGO VEČ KOT SAMO KUHINJA. Garderoba in prostorna omara za pijače ter metle nudita prostor za vse, kar želimo skriti – hkrati pa pri tem odlično izgledata!

KUHINIA JE SREDIŠČE NAŠEG ŽIVOTA. SMIJE BITI I MNOGO VIŠE OD KUHINJE. Garderoba kao i prostran ormar za spremanje pića i metla, ima mjesta za sve što želimo sakriti – a uz to i dobro izgledaju!

KUCHYNĚ JE STŘEDOBODEM ŽIVOTA. PROTOŽE II NELZE POVAŽOVAT IEN ZA POUHOU KUCHYŇ. Šatna i prostorná skříňka na nápoje a košťata nabízí místo pro všechno, co chcete schovat – a navíc dobře vypadá!



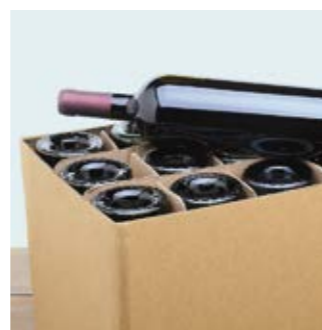
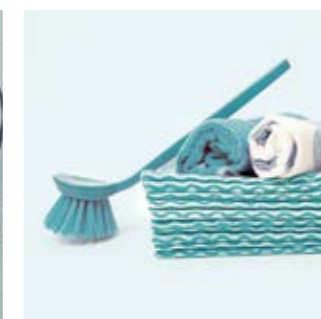
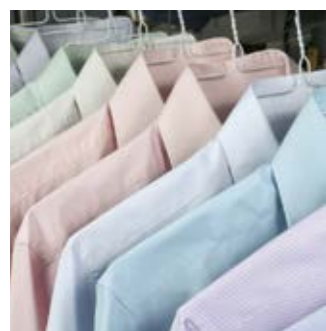

EASY & CLEAN

GOSPODINJSKI PROSTOR
PROSTOR ZA KUĆANSKE POSLOVE
TECHNICKÁ MÍSTNOST



EASY & CLEAN

GOSPODINJSKI PROSTOR
PROSTOR ZA KUĆANSKE POSLOVE
TECHNICKÁ MÍSTNOST





EASY & CLEAN



GOSPODINJSKI PROSTOR

ODKAR SE KUHINJA ODPIRA IN POSTAJA VSE BOLJ SREDIŠČE VSAKDANIKA, se pojavlja vprašanje: kam z rečmi, ki jih dnevno potrebujemo, ki pa naj ne bodo za vsakogar vidne?

Lepa etažna stanovanja v mestih ali nove hiše pogosto nimajo več kleti. Poleg tega: ali dandanes še sploh želimo klet za pranje, likanje ali nalaganje zalog?

Tako se je pri nas porodila ideja večfunkcijskega gospodinjskega prostora. Pri tem pa ne mislimo na odstavni prostor, temveč na odlično načrtovano delovno območje za nego perila, čiščenje, shranjevanje in reciklažo. V mislih imamo prostor, v katerem bomo radi delali in ki bo opremljen popolnoma po naših potrebah in z njimi usklajen. Dejansko tukaj oblika sledi potrebam in nudi inteligentne rešitve z vsemi potrebami gospodinjenja.

PROSTOR ZA KUČANSKE POSLOVE

ODKAD JE KUHINJA POSTALA OTVORENIJI PROSTOR I SVE VIŠE SREDIŠTE STANOVANJA, postavlja se pitanje: Gdje sa stvarima koje koristimo svakodnevno a ne treba ih vidjeti baš svatko?

Otmjeni etažni stanovi u gradovima ili nove kuće često više nemaju podrum. Pitanje je: trebamo li i danas u podrum da peremo rublje, glačamo ili čuvamo zalihe hrane?

Iz tog razloga dobili smo ideju višefunkcionalnog ekonomičnog kućanstva. Pritom ne mislimo na prostor za odlaganje stvari, već na savršeno planirano radno područje za njegu rublja, čiščenje, opskrbu i recikliranje. Jedan prostor u kojem rado radimo i koji je potpuno uređen i prilagođen našim potrebama. U punom smislu riječi ovdje forma slijedi funkciju i nudi pametna rješenja koja se tiču vođenja kućanstva.

TEHNIČKÁ MÍSTNOST

OD TÉ DOBY, CO SE KUCHYNĚ OTEVŘELA A STALA SE CENTRÁLNÍM BODEM OBYDLÍ, vyvstává otázka: Kam s věcmi, které potřebujeme každý den, ale které nemá každý vidět?

Šikovní vícepodlažní byty ve městech nebo nové domy často nemají žádný sklep. Navíc: Kdo dnes chce chodit do sklepa prád, žehlit nebo skladovat zásoby?

Tak jsme přišli na myšlenku multifunkční technické místnosti. Přitom nemyslíme jen na odkládací prostor, ale také na perfektně naplánovanou pracovní oblast pro péči o prádlo, čištění, předzásobení a recyklaci. Prostor, ve kterém budete rádi pracovat, a které je zaměřeno a sladeno s vašimi požadavky. V pravém slova smyslu zde forma sleduje funkci a nabízí chytřejší řešení k tématu vedení domácnosti.



PERFECT ORGANISATION



GOSPODINJSKI PROSTOR: USKLAJEN S KUHINJO. Njegova razporeditev v U-obliki optimizira izrabo prostora in skrbi za urejeno in funkcionalno gospodinjstvo kot je na primer nega perila, čiščenje, shranjevanje in reciklaža. In najboljše pri tem: za vsako področje so na voljo ustrezne omare.

PROSTOR ZA VOĐENJE KUĆANSTVA: PRIVEZAN ZA KUHINJU. Njegov oblik slova U daje puno mjesta u malom prostoru za uredno i funkcionalno vođenje kućanstva kao i primjerice njegu rublja, čišćenje, opskrbu i recikliranje. Najbolje od svega: za sva područja postoje prikladni ormarići.

TECHNICKÁ MÍSTNOST: ZAKOTVENÁ U KUCHYŇĚ. Její uspořádání ve tvaru U vytváří dostatek místa na malém prostoru k zajištění uklizené a funkcí domácnost rovněž i například k péči o prádlo, čištění, předzásobení a recyklaci. To nejlepší: Pro všechny oblasti existují vhodné skřínky.



PERFECT CLEANING



ODLIČNO ZA PRANJE IN SUŠENJE PERILA – npr. visoko vgrajeni aparati in izvlečni elementi, ki vam olajšajo delo. Vse je vgrajeno prostorsko varčno in usklajeno z načrtovanimi delovnimi poteki.
Tako nastane inteligentno načrtovan gospodinjiski prostor za večfunkcijska opravila.

SAVRŠENO ZA PRANJE I SUŠENJE RUBLJA – npr. visoko ugađeni uredaji i izvlačni dijelovi koji Vam olakšavaju život.
Sve je ugađeno s uštedom prostora i planirano u skladu s fazama rada.
Tako nastaje inteligentno planirani prostor za kućanstvo s višefunkcionalnim zadacima.

PERFEKTNÍ K PRANÍ A SUŠENÍ VAŠEHO PRÁDLA – např. spotřebiče nad pracovní deskou a výsuvy, které vám usnadní život.
Všechno zabudováno pro úsporu místa a naplánováno podle pracovních procesů.
Tak vznikne inteligentně naplánovaná technická místnost pro multifunkční úlohy.





PERFECT CLEANING

REŠITEV VVRSTI ZA OZKE PROSTORE.

Visoke omare, ki nudijo veliko prostora za shrambo in izvlečni predali za vse, kar zadeva perilo in shranjevanje. K temu še visoka omara za sortiranje perila z odprtino za vstavljanje perila in košarami za perilo za njo: premišljen gospodinjski prostor. Za likalno desko, sesalnik in omelo poskrbi posebna visoka omara. Pomivanje posode, odstranjevanje smeti in še mnogo drugega omogoča spodnja omara s pomivalnim koritom.

CILJANO RIEŠENJE ZA MALE, USKE

PROSTORIJE. Visoki ormari koji pružaju puno spremišnog prostora i izvlačni dijelovi za sve što je potrebno za pranje i čuvanje stvari. Uz to postoji visoki ormar za sortiranje rublja s otvorima za ubacivanje i košarama za rublje straga: savršen prostor kućanstva. Stol za glačanje, usisavač i metla spremljeni su u posebnom visokom ormaru. Donji ormarić sudopera sadrži sudoper, dio za odlaganje otpada i puno više.

ŘEŠENÍ LINKY PRO PROTÁHLÉ A ÚZKÉ

MÍSTNOSTI. Vysoké skříňky, které nabízejí mnoho úložného prostoru a výsuvy pro všechny potřeby týkající se praní a uchovávání. K tomu se připojuje vysoká skříňka ke třídění prádla s vřazovacími otvory a za nimi koše na prádlo: perfektní technická místnost. Uložení žehlicího prkna, vysavače a košťat zajistí speciální vysoká skříňka. Mytí, likvidaci odpadů a mnoho dalšího, to všechno umožní dřezová spodní skříňka.



MORE SPACE



KAM S TEMI REČMI? Imamo rešitev: varčno prostoru, organizirano in vedno na voljo – za reči, ki jih potrebujemo vsak dan, ne želimo pa jih vedno gledati. Nudimo prilagodljive rešitve za shranjevanje gospodinjskih pripomočkov.

GDJE S TIME? Imamo rješenje: ušteda prostora, organizirano i uvijek pri ruci – za stvari koje trebamo svakodnevno ali ne trebaju uvijek biti svakome vidljive. Dajemo fleksibilna rješenja za čuvanje svih stvari u kućanstvu.

KAM S TÍM? Máme řešení, které uspoří místo, je organizované a vždy připravené – pro věci, které potřebujete každý den, ale nemají být vždy vidět. Nabízíme flexibilní řešení ukládání pro všechno v domácnosti.



Od visoke regalne omare za zaboje napitkov do inštalacijske visoke omare in visoke omare za omelo – na vse smo mislili, za vsako reč je prostor – tudi tam, kjer ga je malo na voljo. Z optimiziranimi rešitvami za shrambe.

Od regala visokog ormara za sanduke s pićem preko visokog instalacijskog ormara do visokog ormara za metle – mislili smo na sve i za sve ima mjesta – čak i u najužoj prostoriji. Primijenili smo optimizirana rješenja za spremišni prostor.

Od regálu vysoké skříňky pro přepravku nápojů přes instalační vysokou skříňku až po vysokou skříňku na košťata – na všechno je myšleno, pro všechno je zde místo – také ve velmi úzkém prostoru. Díky optimalizovaným řešením odkládacích prostorů.

SMART RECYCLING



RECYKLIRATI, NE VREČI VSTRAN – TO JE TEMA DANAŠNIEGA ČASA. Vendar kam s temi rečmi? Kako lahko skrijemo, česar ne želimo gledati? Preprosto: z reciklažnimi moduli v gospodinjstvem prostoru.

UVIJEK AKTUALNA TEMA JE “RECYKLIRATI, NE BACATI”. Medutim, gdje s time? Gdje da sakrijemo ono što baš i ne želimo vidjeti? Vrlo jednostavno: s našimi moduli za recikliranje u kućanskom prostoru.

RECYKLOVAT, NEVYHAZOVAT, TO JE TÉMATEM NAŠÍ DOBY. Ale kam s tím? Jak je možné schovat to, co nechceme opravdu vidět? Úplně jednoduše: s našimi recyklažními moduly v technické místnosti.



KAKO JE MOGOČE NAJBOLJE RECYKLIRATI? Pokazali vam bomo, kako gre. Ali PET-plastenke, papir ali pločevinke – vse najbolje sortirano in pripravljeno za odvoz. V zahvalo našim posebnim reciklažnim omaram in vrečkam.

KAKO SE MOŽE SAVRŠENO RECYKLIRATI? Pokazat ćemo kako da to učinite. Svejedno je radi li se o PET bocama, papiru ili dozama – sve je sortirano na najbolji način i pripravljeno za odvoz. Zahvaljujući našim specijalnim ormarićima i torbama za reciklažni otpad.

JAK SE DÁ PERFEKTNĚ RECYKLOVAT? Ukážeme vám, jak to jde. Ať už lahve PET, papír nebo krabice – všechno lze perfektně roztřídit a připravit k odvozu. Díky našim speciálním recyklažním skříňkám a taškám.

INDIVIDUAL PLANNING



ODLIČNA REŠITEV ZA VSAKO ZAHTEVO

1. Kompaktna rešitev v dveh vrstah s samo 35 cm globokimi regali
2. U-rešitev za odlično upravljanje pralnega prostora in shrambe
3. Rešitev v vrstici za ozke omare – vse v enem: nega perila, čiščenje, shranjevanje in reciklaža

SAVRŠENO RIJEŠENJE ZA SVAKI ZAHTJEV

1. Kompaktno rješenje kao dvostruki red sa samo 35 cm dubokim regalima
2. Rješenje U oblika za savršeno upravljanje prostorom za pranje/spremljanje
3. Rješenje s redovima za uske prostorije – sve je unutra: njega rublja, čišćenje, opskrba i recikliranje

PERFEKTNÍ ŘEŠENÍ PRO KAŽDÝ POŽADAVEK

1. Kompaktní řešení jako dvojité linky s regály o hloubce jen 35 cm
2. Řešení U pro perfektní management prádelny/úložného prostoru
3. Řešení linky pro úzké prostory – vše, co potřebujete: péče o prádlo, čištění, předzásobení a recyklace

PERFECT CLEANING



VISOKA REGALNA OMARA ZA PRALNI STROJ ALI SUŠILNIK ZA PERILO

Ergonomsko visoko vgrajena: pralni stroj ali sušilnik za perilo v visoki regalni omari, v kateri je dodatno mnogo prostora za pralna sredstva in druge čistilne pripomočke.

REGAL VISOKOG ORMARA ZA PERILICU ILI SUŠILICU RUBLJA

Ergonomski visoko ugrađeno: perilica ili sušilica rublja u regalu visoko ormara koji dodatno daje puno prostora za čuvanje sredstva za pranje i ostali pribor za čišćenje.

REGÁL VYSOKÉ SKŘÍŇKY PRO PRAČKU NEBO SUŠIČKU PRÁDLA

Ergonomicky visoko vestavěné: Pračka nebo sušička prádla v regálu vysoké skřínky, který navíc nabízí spoustu úložného prostoru pro prací prostředky a jiné čistící potřeby.

VISOKA REGALNA OMARA ZA PRALNI STROJ ALI SUŠILNIK ZA PERILO

Izvlačni podstavek za košare za perilo olajša polnjenje in praznjenje pralnega stroja in sušilnika za perilo. Spodnji popolni izvlek je na voljo za pralno sredstvo.

REGAL VISOKOG ORMARA ZA PERILICU ILI SUŠILICU RUBLJA

Izvlačna polica za košaru s rubljem olakšava punjenje i pražnjenje rublja iz perilice ili sušilice. Donja potpuno izvlačna polica raspoloživa je za sredstva za pranje.

REGÁL VYSOKÉ SKŘÍŇKY PRO PRAČKU NEBO SUŠIČKU PRÁDLA

Výsuvný podnos pro koše na prádlo usnadní plnění a vyprazdňování pračky a sušičky prádla. Pro prací prostředky je k dispozici spodní plný výsuv.

VISOKA REGALNA OMARA ZA PRALNI STROJ IN SUŠILNIK ZA PERILO

Pralni stroj in sušilnik za perilo kot sistem v visoki omari, vgrajena prostorsko varčno eden nad drugim, nudita več prostega mesta v še tako majhnem prostoru.

REGAL VISOKOG ORMARA ZA PERILICU I SUŠILICU RUBLJA

Perilica i sušilica rublja koje su ugrađene jedna iznad druge kao sustav u visoki ormar oslobađaju prostor u ionako malim prostorijama.

REGÁL VYSOKÉ SKŘÍŇKY PRO PRAČKU A SUŠIČKU PRÁDLA

Pračka a sušička prádla, vestavěné nad sebou jako systém ve vysoké skříně pro úsporu místa, tak vytváří místo i v malých místnostech.

INŠTALACIJSKA VISOKA OMARA

Za vrati in v popolnih izvlečnih elementih lahko skrijemo mnogo reči in tako skrbimo za red pri pranju perila. Skrajšana hrbtna stena nudi prostor za inštalacijo pralnega stroja in sušilnika za perilo.

INSTALACIJSKI VISOKI ORMAR

Vrata i potpuno izvlačne police sakriju sve i još k tome slože u red sve što je potrebno pri pranju rublja. Skraćena stražnja stijenka oslobađa prostor za instalaciju perilice i sušilice rublja.

INSTALAČNÍ VYSOKÁ SKŘÍŇKA

Za dveřmi a plnými výsuvy může všechno zmizet, a přesto je zachován pořádek při praní prádla. Zkrácená zadní stěna nabízí místo pro instalaci pračky a sušičky prádla.

COLOURS



K090 Kristalno bela
K090 Kristalno bijela
K090 Křišťálová bílá

K100S Bela
K100S Bijela
K100S Bílá

K135S Magnolija
K135S Magnolija
K135S Odstín magnolie

K120 Kristalno siva
K120 Kristalno siva
K120 Křišťálová šedá

K235 Kaminto siva
K235 Kaminto siva
K235 Odstín šedého kamene

K210 Peščeno siva
K210 Pješčano siva
K210 Přískově šedá

K275 Ahat siva
K275 Ahat siva
K275 Achát šedý

K190 Lava črna
K190 Lava črna
K190 Odstín černé lávy

PERFECT CLEANING



VISOKA OMARA ZA SORTIRANJE PERILA

Z odprtiniami je mogoče v omari za sortiranje perila umazano perilo dobro porazdeliti – po temperaturi pranja ali barvah. Vse shranjeno nevidno za vrati.

VISOKI ORMAR ZA SORTIRANJE RUBLJA

Pomoću otvora u ormaru za sortiranje savršeno možete podijeliti prljavo rublje – i to prema stupnju temperature ili obojenosti. Sve je nevidljivo sakriveno iza vrata.

VYSOKÁ SKŘÍŇKA KE TŘÍDĚNÍ PRÁDLA

Díky otvorům ve skříňce ke třídění prádla lze špinavé prádlo perfektně rozdělit – ať už podle stupňů při praní nebo barev. Všechno neviditelně uschované za dvířky.

VISOKA OMARA ZA SORTIRANJE PERILA

Sistem v odprtem stanju. Za vsako odprtino je ustrezen koš za perilo, ki ga lahko hitro in enostavno odvezamemo. Vse ima svoj red in nič ne stoji v prostoru.

VISOKI ORMAR ZA SORTIRANJE RUBLJA

Kad se otvori vidi se sistem. Iza svakog otvora sakriva se odgovarajuća košara za rublje koja se može brzo i lako skinuti. Tako je sve na svojem mjestu i ništa ne ostaje u prostoriji

VYSOKÁ SKŘÍŇKA KE TŘÍDĚNÍ PRÁDLA

Systém je otevřený. Za každým otvorem se skrývá vhodný koš na prádlo, který lze rychle a snadno vyjmout. Tak má všechno své místo a nic nestojí v místnosti.

VISOKA REGALNA OMARA S PALICO ZA OBLAČILA IN IZVLEČNIM DRŽALOM ZA PERILO

Vse je obeženo prostorsko varčno. Izvlečno držalo za perilo nudi pri tem možnost sušenja manjših kosov perila in hlač. Kovinsko zaščitno dno ščiti pred vlago.

REGAL VISOKOG ORMARA SA ŠIPKOM ZA ODIEČU I IZVLAČNIM DRŽAČEM RUBLJA

Sve je obježeno uz uštedu prostora. Uz to izvlačni držač rublja ima mogućnost da se na njemu suše manji dijelovi i hlače. Metalno zaštitno dno štiti od vlage.

REGÁL VYSOKÉ SKŘÍŇKY S ŠATNÍ TYČÍ A VYTAHOVATELNÝM DRŽÁKEM NA PRÁDLO

Všechno je úsporně zavěšené. K tomu účelu vytahovatelný držák na prádlo nabízí možnost k sušení menších kousků a kalhot. Kovová ochranná police chrání před vlhkostí.

VISOKA OMARA ZA PRIPRAVO PERILA TER ZA LIKALNO DESKO IN STOJALO ZA PERILO

Kam lahko shranimo veliko likalno desko, likalnik ali šivalni stroj? Visoka omara za pripravo perila nudi rešitev. Vse je odlično spravljeno a kljub temu hitro dosegljivo.

VISOKI ORMAR ZA PRIPREMU RUBLJA - ZA STOL ZA GLAČANJE I STALAK ZA RUBLJE

Gdje staviti glomazan stol za glačanje, glačalo ili šivaći stroj? Rješenje je visoki ormar za pripremu rublja. Sve je savršeno spremljeno a opet brzo dostupno.

VYSOKÁ SKŘÍŇKA K PŘÍPRAVĚ PRÁDLA PRO ŽEHLIČÍ PRKNO A STOJAN NA SUŠENÍ PRÁDLA

Kam s neskladným žehlicím prknem, žehličkou nebo šicím strojem? Řešení poskytne vysoká skříňka k přípravě prádla. Všechno perfektně uschované a přesto rychle přístupné.

MORE SPACE



VISOKA REGALNA OMARA

Visoka regalna omara kot shramba za vse ... npr. za konzerve, testenine, riž ali vaze in še mnogo drugega, česar ne potrebujemo vsak dan. Odprt princip omogoča, da imamo vedno pregled in lahko ohranjamo red.

REGAL VISOKOG ORMARA

Regal visokog ormara kao komora za spremanje svega i svačega ... npr. konzervi, tjestenine, riže ili vaza, te mnogo više, odnosno svega što ne trebamo baš svaki dan. Načelo otvorenosti istovremeno daje i red i pregled.

REGÁL VYSOKÉ SKŘÍŇKY

Regál vysoké skříňky jako vaše spížirna pro všechno ... např. konzervy, nudle, rýže nebo vázy a mnoho dalšího, co nepotřebujete každý den. Otevřený princip vytváří přehled a zároveň udržuje pořádek.

VISOKA REGALNA OMARA Z 2 KRIŽNIMA RAZDELILNIKOMA TER 2 IZVLEČNIMA ELEMENTOMA V IZGLEDU ZABOJEV

Kam z lepimi vinskimi steklenicami ali drugimi žlahtnimi pijačami? Temu najbolj ustrezajo križni razdelilniki v naravnem hrastu. Za sadje in zelenjavo so na voljo posebni izvlečni elementi v izgledu zabojev v naravnem hrastu.

REGAL VISOKOG ORMARA S 2 KRIŽNE PODJELE I 2 IZVLAČNA DIJELA U OBLIKU SANDUKA

Gdje s finim vinom ili drugim plemenitim pićima? Za to su najpogodnije naše križne podjele u hrastu natur. Za voće i povrće postoje specijalni izvlačni dijelovi u izgledu sanduka u hrastu natur.

REGÁL VYSOKÉ SKŘÍŇKY SE 2 DĚLENÍMI DO KŘÍŽE A 2 VÝSUVY V DESIGNU PŘEPRAVKY

Kam s dobrým vínem nebo jinými skvostnými nápoji? K tomu jsou nejlépe vhodná naše dělení do kříže v barvě dub přírodní. Pro ovoce a zeleninu jsou k dispozici speciální výsuvy v designu přepravky v barvě dub přírodní.

VISOKA REGALNA OMARA ZA ZABOJE ZA PIJAČE

Zlaganje zabojev za pijače je za nami. Sedaj jih postavimo preprosto v regal, ki je nagnjen nazaj – iz njega lahko nato steklenice zlahka odvezamemo. V zgornjem predalu lahko zelo dobro shranimo posamezne steklenice.

REGAL VISOKOG ORMARA ZA SANDUKE S PIĆIMA

Slaganje sanduka s pićima jednog na drugi je prošlost. Oni se jednostavno slože u regal ukošen prema straga – tako se boce mogu lako uzimati. U gornji pretinac možete smjestiti pojedinačne boce.

REGÁL VYSOKÉ SKŘÍŇKY PRO PŘEPRAVKY NÁPOJŮ

Převraky nápojů se přitom mohou stohovat. Převraky se jednoduše postaví do regálu zešikmeného směrem dozadu – tak lze lahve snadno vyjmout. Do horní přihrádky lze perfektně uložit jednotlivé lahve.

SHRAMBNA VISOKA OMARA Z NOTRANJIMI PREDALI IN NOTRANJIMI IZVLEČNIMI ELEMENTI

Vse, kar potrebujemo v gospodinjstvu, je tu na svojem mestu. Shrambna visoka omara z notranjimi predali in notranjimi izvlečnimi elementi je zelo uporabna in omogoča dobro izrabo prostora. Reči ni več treba iskati v globini omare – na popolnih izvlekih vam pridejo same nasproti.

VISOKI ORMAR ZA ZALIHE S UNUTRAŠNJIOM LADICOM I UNUTRAŠNIM IZVLAČNIM DIJELOVIMA

Ovdje je sve što je potrebno za kućanstvo. Visoki ormar za čuvanje zaliha stvari s unutrašnjim ladicama te izvlačnim dijelovima prostrani su i najbolje se iskoriste. „Ne treba puzati u ormar“ – sve je odmah nadohvat ruke na potpuno izvlačnim dijelovima.

SPÍŽNÍ VYSOKÁ SKŘÍŇKA S VNITŘNÍ ZÁSUVKOU A VNITŘNÍMI VÝSUVY

Zde má místo všechno, čeho je zapotřebí v domácnosti. Spížní vysoká skříňka s vnitřní zásuvkou a výsuvy vytváří úložný prostor a lze ji perfektně vybavit. „Nikdo se neschová do skříňe“ – všude jsou plně výsuvy.

MORE SPACE



VISOKA OMARA ZA ČEVLJE

Vi ljubite čevlje, mi pa vam priskrbimo prostor za njih. Pregledna visoka omara za čevlje nudi obilno prostora in preglednost. Čevlje lahko spravite celo na vratih. Skrajšani regali skrbijo za dobro zračenje.

VISOKI ORMAR ZA CIPELE

Vi volíte cipele a mi imamo za njih mjesto. Pregledni visoki ormar za cipele ima puno mjesta i dobar pregled. Čak se i vrata koriste kao stalak za cipele. Skraćeni regali služe za dobro prozračivanje.

VYSOKÝ BOTNÍK

Máte rádi boty, vytvoříme pro ně místo. Přehledný vysoký botník nabízí množství místa a přehled. Dokonce i dvířka jsou používána jako botník. Zkrácené regály zajistí dobrou ventilaci.

GARDEROBNA VISOKA OMARA Z NOTRANJIMI PREDALI IN NOTRANJIM IZVLEČNIM ELEMENTOM

Kam s športnimi ali dežnimi jaknami – včasih jih je treba umakniti, ker ni dovolj prostora. Tudi za to imamo rešitev: regalni predel, palica za obešanje in popolni izvlečni elementi priskrbijo prostor za sezonska oblačila.

GARDEROBNI VISOKI ORMAR S UNUTRAŠNJOM LADICOM I UNUTRAŠNIM IZVLAČNIM DIJELOM

Gdje da stavimo jakne za slobodno vrijeme i nepromočive jakne za kišu? – Zbog nedostatka prostora ponekad ih moramo maknuti. I za to imamo rješenje: pretinac regala, šipka za odjeću i potpuno izvlačni dijelovi daju potreban prostor za sezonske artikle.

ŠATNI VYSOKÁ SKŘÍŇKA S VNITŘNÍ ZÁSUVKOU A VNITŘNÍM VÝSUVEM

Kam s venkovními pláště nebo bundami do deště – někdy to musíte z prostorových důvodů udělat jinak. Tady pro vás máme řešení: regálovou přihrádku, šatní tyč a plně výsuvy vytvoří potřebné místo pro sezónní výrobky.

VISOKA OMARA ZA OMELO

Pri nas omela ni treba odstavljati v kot. V ta namen imamo omara. Vanjo lahko shranimo npr. tudi brisalo za pod z držalom, sesalnik, vedro, čistilne pripomočke in drugo. Vrata enostavno zapremo in vse postane nevidno.

VISOKI ORMAR ZA METLU

Kod nas ne morate odložiti metlu u kut. Za to imamo ormar. Naravno, u njega stane i puno više: npr. krpa za brisanje, usisavač, kanta, sredstva za čišćenje i ostalo. Jednostavno zatvorimo vrata i više se ništa ne vidi.

VYSOKÁ SKŘÍŇKA NA KOŠŤATA

U nás nemusíte košťata stavět do rohu. Na to máme skříňku. Samozřejmě se sem hodně vejde: např. mop, vysavač, kbelík, čisticí potřeby a více. Pak jednoduše zavřete dveře a všechno zmizí.

SHRAMBNA VISOKA OMARA ZA ORODJE IN RECIKLAŽO

Zabojnik za orodje kot omara. Od bobna za kabel, izvijača, pa do vrtalnika – tukaj lahko shranite vse. Vlečni element skrije vedro za barvo in valj, potisni element pa sortira drobnarije. Pod njimi shranite posodo za pravilno reciklažo.

VISOKI ORMAR ZA ČUVANJE ALATA I RECIKLIRANJE

Sanduk za alat kao ormar. Od bubnja s kabelom, odvijača do bušilice – za sve ima mjesto. Povlačnim elementom možete gurnuti u dubinu kantu s bojom i valjkom za boju, u ladici možete sortirati sitnice. Ispod toga je kanta za savršeno recikliranje.

SPÍŇNÍ VYSOKÁ BEDNA NA NÁŘADÍ A RECYKLACI

Bedna na nářadí jako skříňka. Od kabelového navijáku, šroubováku až k vrtačce – všechno lze tady uložit. Ve velkém výsuvu zmizí např. kbelík a váleček na barvy, v zásuvu jsou zase roztříděny maličkosti. Pod tím nádoba pro perfektní recyklaci.

SMART RECYCLING



SPODNJA OMARA S POMIVALNIM KORITOM Z DRŽALOM ZA KRPE IN 2 ZABOJNIKOMA ZA LOČEVANJE SMETI

Pomivanje posode, čiščenje, odstranjevanje smeti – vse to omogoča spodnja omara s pomivalnim koritom. Praktično na primer za predpranje, izlivanje vode iz vedra, čiščenje čevljev in izpiranje čopičev.

DONJI ORMARIĆ SUDOPERA SA DRŽAČEM KRPA I DVOSTRUKIM ODVAJANJEM SMEĆA

Pranje, ispiranje, zbrinjavanje otpada – donji ormarić sudopera ima sve. Praktičan na primjer za pranje, izlivanje prljave vode, čišćenje cipela i ispiranje kistova.

DŘEZOVÁ SPODNÍ SKŘÍŇKA S DRŽÁKEM NA RUČNÍKY A ZNÁSOBNÝM TŘÍDĚNÍM ODPADU

Mytí, čištění, likvidaci odpadů – to všechno nabízí dřezová spodní skříňka. Velmi praktické, například k předepírání, vylití špinavé vody, vyčištění bot a vymytí štětky.

SPODNJA IZVLEČNA OMARA ZA VREČU ZA RECIKLAŽNE ODPADKE

Reciklažne odpadke zbiramo in jih namensko odstranjujemo. Spodnja omara je temu posebej prilagojena. Ali vreča za odpadke iz umetne mase ali vreča za druge reciklažne odpadke – vse je nevidno in skrito za ličnico omare. Pokrov zadržuje neprijeten vonj.

IZVLAČNI DIO DONJEG ORMARIĆA ZA VREĆU ZA RECIKLAŽNI OTPAD

Reciklažni otpad se sakuplja i ciljano zbrinjava. Za to je pogodan donji ormarić. Svejedno je napunite li žutu vreću ili vreću za reciklažni otpad – sve spremite na nevidljivo mjesto iza fronte. Poklopac služi za zaštitu od neugodnih mirisa.

SPODNÍ SKŘÍŇKA S VÝSUVEM PRO TAŠKU NA DRUHOTNÉ SUROVINY

Suroviny se sbírají a cíleně likvidují. K tomu je připravena spodní skříňka. Ať už žlutá taška nebo taška na druhotné suroviny – všechno neviditelně zmizí za čelem. Víko uzavře nepříjemný zápach.

INŠTALACIJSKA VISOKA OMARA Z VREČU ZA RECIKLAŽNE ODPADKE

Hkratno shranjevanje in zbiranje reciklažnih odpadkov. Naša visoka omara nudi to možnost. Dva popolna izvlečna elementa – eden za karkoli, drugi za reči, ki jih boste oddali v reciklažo. Hrbtna stena je premaknjena naprej za inštalacijo pralnega stroja in sušilnega stroja.

INSTALACIJSKI VISOKI ORMAR S VREĆOM ZA RECIKLAŽNI OTPAD

Mjesto za spremanje i za sakupljanje reciklažnog materijala u jednom. Naš visoki ormar ima za to mogućnost. Dva potpuno izvlačna dijela – jedan za sve moguće, drugi za stvari koje želite reciklirati. Stražnja stijenka pomaknuta je naprijed za instalaciju perilice i sušilice rublja.

INSTALAČNÍ VYSOKÁ SKŘÍŇKA S TAŠKOU NA DRUHOTNÉ SUROVINY

Ukládání a sběr druhotných surovin v jednom. K tomu se hodí naše vysoká skříňka. Dva plně výsuvy – jeden pro všechno možné, druhý pro věci, které chcete recyklovat. Zadní stěna je přesazena pro instalaci pračky a sušičky.

IZVLEČNA SPODNJA OMARA Z 2 RECIKLAŽNIMA PREDELOMA

Izjemno praktično: dva posebna, iz ojačane umetne mase izdelana reciklažna predela.

IZVLAČNI DIO DONJEG ORMARIĆA S 2 TORBE ZA RECIKLAŽNI OTPAD

Naročito praktične: dvije specijalne torbe od pojačanog plastičnog materijala za reciklažni otpad.

SPODNÍ SKŘÍŇKA S VÝSUVEM SE 2 RECYKLOVANÝMI TAŠKAMI

Velmi praktické: Dvě speciální recyklované tašky vyrobené ze zesíleného plastového materiálu.





NEW BLUE



MODRÁ JE MIRNA BARVA. Ustvarite z vodno modro ličnico v vaši kuhinji mirno atmosfero. V kombinaciji s črno barvo, ki jo najdemo na filigranskih ročajih, temni delovni površini in regalnih okvirjih je kuhinja elegantna in hkrati moderna.

PLAVA JE BOJA MIRA. Vodeno plavom frontom unesite mir u svojo kuhinju. U kombinaciji sa crnom na filigranskim ručkama preko tamnih radnih ploča do regalnih okvira uz to djeluje istovremeno elegantno i moderno.

MODRÁ JE BARVA KLIDU. S tímto čelem v barvě aqua modré přinesete klid do své kuchyně. V kombinaci s černou, počínajíc u filigránových úchytek přes tmavou pracovní desku až po regály FRAME RACK, působí kuchyně nadmíru elegantně a současně moderně.







DETAILS



ZA VSAK POMEMBEN PRIPOMOČEK SVOJE MESTO! V odprtih regalnih elementih najdejo začimbe, kuhinjske knjige in druge pomembnosti svoj prostor. Uživate z visoko vgrajenimi električnimi aparati za posebno, ergonomsko udobje. In celo za kuhinjske krpe je rezerviran lep okrogel gumb! Črna elegantna miza vse odlično izpopolni, saj je bila prav tako kreirana iz kuhinjskih elementov.

IMA MIESTA ZA SVAKU STVARČICU! Svoj novi dom u otvorenim elementima regala nači će začini, kuharice i njihova ekipa. Uživate u visokougradenim električnim uređajima kojima je postignuta naročita ergonomska udobnost. Čak je i za krpe rezerviran zgodan okrugli gumb! Sve savršeno zaokružuje elegantan crni stol koji je također kreiran od kuhinjskih elemenata.

MÍSTO PRO KAŽDÝ POKLAD! V otevřených regálových prvcích najdou své nové místo kořenky, kuchařky apod. Poznejte zvláštní, ergonomický komfort díky elektrickým spotřebičům vestavěným nad pracovní deskou. A dokonce i pro utěrky je rezervován krásný kulatý knoflík! Černý, elegantní stůl všechno perfektně zaokrouhluje, protože byl také vytvořen z kuchyňských prvků.

SIENA —> Aqua modra žametno mat | Aqua plava baršunasto mat | Aqua modrá, sametově matná



HARMONY

FEELING NATURE

Naravnost je v modi – na vseh področjih življenja. In se tudi pred kuhinjo ne zaustavi!
Přirodnost je potpuno u trendu – u svim područjima života. To se odnosi i na kuhinju!
Přirozenost je v módě – ve všech oblastech života. A nezastaví se ani před kuchyní!







DETAILS



MAJHNE PODROBNOSTI POLEPŠAJO NAŠE ŽIVLJENJE – to velja tudi za našo kuhinjo. Barvno poudarjen regal z osvetljavo in drzen zgornji regal oplemenitita kuhinjo. Majhen delovni kotiček, skladen s kuhinjo, je decenten in praktičen!

SITNICE SU TE KOJE NAM ŽIVOT ČINE LJPŠIM – isto vrijedi i za našu kuhinju. Regal s kontrastima u boji i rasvjetom ili zanimljiv stropni regal oplemenjuje kuhinju. Mali radni kutak u skladu s kuhinjom je praktičan i djeluje decentno.

ISOU TO MALÉ DETAILY, KTERÉ DĚLAJÍ NAŠ ŽIVOT TAK KRÁSNÝ – totéž platí i pro naši kuchyni. Barevně odsazený regál s osvětlením nebo zajímavý stropní regál zvelebí vaši kuchyni. Malé pracoviště, vhodné ke kuchyni, působí decentně a je praktické!





DETAILS



POPOLNA ESTETIKA ... Kuhinja v masivnem lesu/furnirju pride s svojo naravno lepoto do popolnega izraza v vaši kuhinji. Vodoravno integrirana ročajna letev še dodatno poudari ravne linije. Ker poteka letev neprekinjeno, vzbuja občutek, kot da delovna površina lebdi.

VRHUNAC ESTETIKE ... Kuhinja u masivi/furniru dolazi do pravog izražaja sa svojom prirodnom ljepotom. Ravne linije dodatno su istaknute vodoravno integriranim profilnim letvama. Jer su one udubljene po cijelom rubu, radna ploča kao da lebdi.

ESTETIKA V DOKONALOSTI ... kuchyňské čelo v plně míře uplatňuje svou přirozenou krásu. Přímocharost je ještě zdůrazněna vodorovnými úchytyvými prohlubněmi a obrazem spár. A obvodová úchytná prohlubeň působí, jakoby pracovní deska plavala.





PANELS



OPTIČNA RAZLIKA ALI FUNKCIONALNI POUČINEK? Z oblogo niše lahko pričarate svoji kuhinji močan izraz ali dodatno s sistemom panelov zavestno poudarite elemente za ohranjanje reda. Na voljo v številnih optikah in materialih!

OPTIČKA RAZLIKA ILI FUNKCIONALNI VRHUNAC? Oplatom niše možete poput čarolije stvoriti izražajne segmente ili u kombinaciji sa sustavom panela staviti rasporedne elemente u prvi plan. Ima ih u puno izgleda i materijala!

OPTICKÉ ROZLIŠENÍ NEBO FUNKČNÍ VRCHOL? Obložením výklenku můžete vykouzlit výrazové možnosti ve vaší kuchyni nebo ve spojení s panelovým systémem vědomě prezentovat definující prvky. Existuje mnoho designů a materiálů!



BETON LOOK



MODERNA IN LEŽERNA. Kul, vendar ne hladna. Vdihnite svoji kuhinji dušo z izgledom betona. Ličnice v optiki betona dajejo masiven in robusten vtis, hkrati pa s finimi detajli vzbujajo določeno milino. Uživate toplo atmosfero, ki jo ta optika ustvarja v vaši kuhinji.

MODERNO I LEŽERNO. Otkačeno, ali ne odbojno. Udahtnite svoji kuhinji novi život betonskim izgledom. S jedne strane fronta s izgledom betona izgleda masivno i robustno dok joj s druge strane fini detalji mogu istovremeno podariti određenost i nježnost. Uživate u toploj atmosferi koju ovaj izgled donosi u Vašu kuhinju.

MODERNÍ A NEFORMÁLNÍ. Cool, ale ne studené. Vdechněte své kuchyni duši – betonovým designem. Na jedné straně působí čelo s betonovým designem masivně a robustně, na druhé straně může díky jemným detailům získat něco definovaného a zdánlivě křehkého. Poznejte teplou atmosféru, kterou tento design vnese do vaší kuchyně.







Zadostuje samo nežen pritisk z roko ali s prstom in predali oziroma izvlečni elementi se odprejo.

Nježan pritisak rukom ili prstom dovoljan je, da se ladica odnosno izvlačni element otvori.

Stačí jemný tlak rukou nebo dokonce i prstem a zásuvka, popř. výsuv se otevře a vyjede.

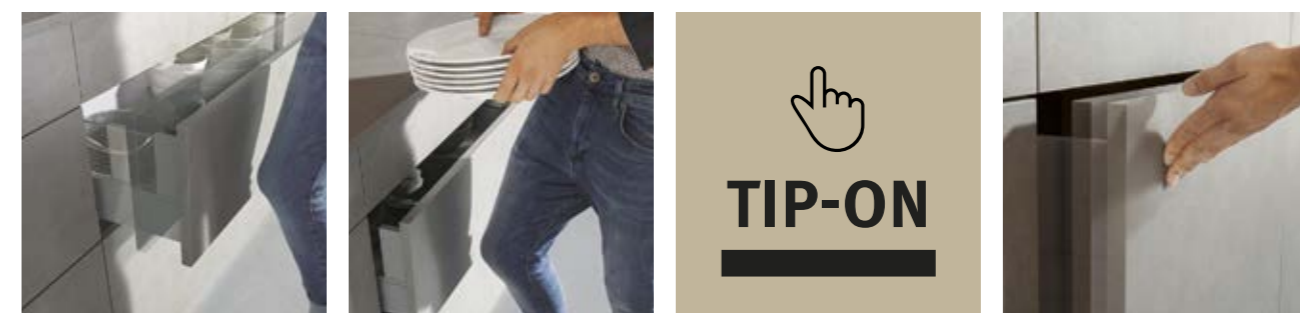

PREPROSTA TEHNIKA »TIP-ON« OMOGOČA POPOLNOMA NOVO SVOBODNO OBLIKOVANJE VAŠE KUHINJE. Pri kuhinjah brez ročajev ali profilnih letev je ličnica elementa prava zvezda v prostoru. S premišljeno načrtovanimi fugami med posameznimi ličnicami dobimo prefinjeni izgled, ki daje prostoru celostno podobo.

JEDNOSTAVNA TEHNIKA "TIP-ON" DAJE VAM POTPUNO NOVU SLOBODU OBLIKOVANJA KUHINJE. Jer ipak, bez ručki je fronta elementa u kuhinji jedina zvijezda u prostoriji. Osmišljeno planirane fuge između fronti rafinirano djeluju u prostoru.

JEDNODUCHÁ TECHNIKA TIP-ON VÁM NABÍZÍ ZCELA NOVOU TVŮRČÍ SVOBODU VE VAŠÍ KUCHYNI. Neboť bez úchytek je kuchyňské čelo jedinou hvězdou v místnosti. Díky plánovaným spárám vznikne ryzí design, který se může uplatnit v prostoru.





DETAILS



TEHNOLOŠKO NAPREDNA KUHINIA IZPOLNIUJE VSE ŽELJE ... Ne očara le z modernim izgledom betona z deljeno dodano stranico, katera sledi linijam v kuhinji, temveč ima tudi nekaj posebnih lastnosti, kot je induktivni polnilec za telefon ali integrirano večsistemsko ozvočenje v kuhinji. Optimalno za ljubitelje tehnike!

»HIGHTECH« KUHINIA POTPUNO ZADOVOLJAVA SVIM ŽELJAMA ... Osvaja ne samo modernim izgledom betona s podijeljenom bočnom stranicom, koja prati linije u kuhinji, već također ima dodatke kao što je induktivna stanica za punjenje telefona ili integrirani zvučni sustav. Optimalno za obožavatelje tehnike!

HIGHTECH KUCHYNĚ SPLNÍ VŠECHNA PŘÁNÍ ... Vyznačuje se nejen moderním betonovým designem s dělenou přední bočnicí, ale také si zachovává některé funkce, jako je induktivní nabíjecí stanice nebo integrovaný zvukový systém. Optimální pro milovníky techniky!



CITY KITCHEN



NARAVNO ŽIVETI S KUHINJO »CITY«. Odprti regalni elementi v blagih pastelnih odtenkih, kombinirani z ličnicami v masivnem lesu/furnirju dajejo celo v ozkih kuhinjah občutek prostornosti. Z dobrim načrtovanjem pridobimo koristen shrambni prostor kot so npr. integrirane vreče za zbiranje embalaže.

ŽIVETI PRIRODNO S KUHINJAMA »CITY«. S otvorenim regalnim elementima nježnih pastelnih nijansi u kombinaciji s frontama u masivi/furniru, čak i male kuhinje djeluju prostrano. Dobro planiranje daje koristan prostor kao što se, primjerice, postiže integriranim vrećama za sakupljanje ambalaže.

PŘIROZENÝ ŽIVOT S CITY KITCHEN. Otevřené regálové prvky v měkkých pastelových odstínech kombinované s čely z dříví z pravého dřeva dokonce i v úzké kuchyni působí velkoryse. Dobré plánování přináší užitečný úložný prostor, třeba s integrovanými sběrnými pytlí.







HEAVY METAL



DEEP & DARK: Skrivnostna, zakajena, a kljub temu neprimerljivo elegantna! To je nov stil v slogu Heavy Metal za kuhinjo. Zanimiva mešanica materialov, ki samo čaka, da bo spremenila vaše kuhhalno območje v dizajnersko kuhinjo. Odkrijte Heavy Metal tudi zase!

DEEP & DARK: Tajnovita, dimno sivkasta a ipak neusporedivo elegantna! To je novi izgled kuhinje Heavy Metal. Uzbudljiva mješavina materijala koja samo čeka da Vaše područje za kuhanje pretvori u dizajnersku kuhinju. Otkrijte svoj Heavy Metal!

DEEP & DARK: Tajemné, kouřové a přece nesrovnatelně elegantní! To je nový design Heavy Metal pro kuchyni. Vzrušující kombinace materiálů, která čeká jen na to, až svou oblast k vaření přemění na designovou kuchyni. Sami poznejte Heavy Metal!







DETAILS



TAKO VAM BODO GOSPODINISKA OPRAVILA V ZABAVO! Gospodinjski prostor, ki je opremljen za vsako potrebo. Morda na višjem mestu vgrajen pralni stroj z izvlečnim pladnjem za košaro za perilo ali prostorom za čistila? – Sami si oblikujte svoj gospodinjski prostor po svojih potrebah!

TAKO KUČNI POSLOVI MOGU ČINITI ZADOVOLJSTVO! Prostor za obavljanje kučnih poslova koji je opremljen svim priborom za svaki slučaj. Bez obzira treba li Vam visoko ugradena perilica rublja s izvlačnom policom za košaru za rublje ili spremišni prostor za pribor i sredstva za čišćenje – svoj prostor za obavljanje kućanskih poslova možete potpuno oblikovati prema svojim potrebama!

TAKŽE SE DOMÁČÍ PRÁCE STANOU ZÁBAVOU! Technická místnost, která je vybavena pro všechny eventuality. Ať už pračka s výsuvným podnosem nad pracovní deskou pro koš na prádlo nebo úložný prostor pro čisticí potřeby – uspořádejte si technickou místnost zcela podle svých potřeb!





DETAILS



ODKRIJTE, KAKO ČUDOVITO SE UJEMATA BRONASTA IN ČRNA BARVA: Ličnice v bronasti barvi so v kombinaciji z lavo črnim panelom in temnimi detajli brezčasno elegantne. Optimalna osvetljava vse skupaj popolno zaključí in podeli kuhinji učinkovite poudarke.

ODKRIJTE KAKO SE BRONCA I CRNA ČUDESNO SPAJAJU: Brončana boja fronte u kombinaciji s lavacrnim panelom i tamnimi detaljima djeluju bezvremenski elegantno. Opcija rasvjete daje efektne akcente i prikazuje kuhinju u pravom svjetlu.

OBIEVTE NÁDHERNÉ SPOJENÍ BRONZOVÉ A ČERNÉ: Čelo v barvě bronzu v kombinaci s panelem v odstínu černé lávy a tmavými detaily působí elegantně a nadčasově. Volitelné osvětlení dá všechno do správného světla a dosadí efektivní akcenty.



PANEL SYSTEM



KAJ BI BIL PRAKTIČEN PANEL BEZ USTREZNE OPREME? Pripomočki za vsakdanjik se predstavljajo v enostavni črni onyx barvi ali elegantnih odtenkih nerjavnega jekla! Kot kljuke za kuhinjske pripomočke, regal za odlaganje finih začimb ali olja, ali kot blok za nože za obesiti – ti majhni pripomočki vas pri pogledu nanje vedno navdušijo!

ŠTO BI PRAKTIČNI PANEL BIO BEZ ODGOVARAJUČEG PRIBORA. Pomagači u svakodnevici predstavljaju se u jednostavnoj oniks crnoj ili elegantnim bojama oplemenjenog čelika! Bez obzira radi li se o kukama za kuhinjski pribor, regalu za odlaganje finih začina i ulja ili bloku noževa za vješanje – ovi mali pomagači uvijek dobro izgledaju!

CO BY BYL PRAKTIČNÝ PANEL BEZ VHODNÉHO PŘÍSLUŠENSTVÍ. Pomocníci pro každý den se prezentují v jednoduché barvě onyx černý nebo v elegantní barvě nerezové oceli! Ať už háčky pro kuchyňské náčiní, odkládací regál pro lahodné koření, oleje nebo blok na nože k zavěšení – tito malí pomocníci vždy vypadají dobře!



COUNTRY KITCHEN



PODEŽELSKA KUHINJA V MODERNI MAGMATSKO ČRNI BARVI ima stil in je hkrati elegantna. Leseni elementi podpirajo značaj kuhinje in v osvetljenih vitrinah je prostor tudi za vašo najljubšo posodo.

COUNTRY KUHINJA U MODERNOJ LAVA CRNOJ ima i stil i eleganciju. Drveni elementi daju karakter kuhinji a u osvijetljenim vitrinama naći će mjesto i vaši omiljeni predmeti.

COUNTRY KUCHYNĚ V MODERNÍM ODSTÍNU ČERNÉ LÁVY je stylová a zároveň elegantní. Dřevěné prvky zdůrazňují charakter kuchyně a v osvětlených vitrínách najdou vhodné místo i vaše oblíbené kousky.











NATURE INSIDE

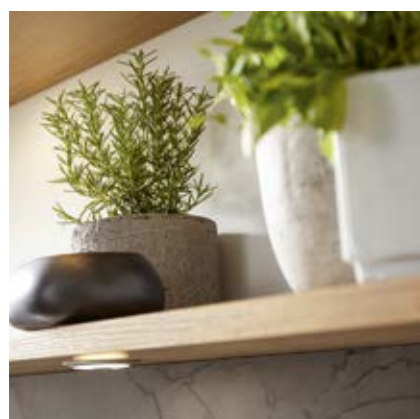

ĚNOSTAVNO NARAVNO BIVANJE. Elementi za urejanje v naravnem hrastu so lepi in podeljujejo vašim omaram notranje vrednote! Odkrijte številne možnosti: od praktične škatle za kruh, pladnja, ki je vedno na doseg vaših rok, pa vse do individualno uporabljivih in prilagodljivih škatel. Ali razdelilniki v predalih za optimalno shranjevanje ali protidrсна in protiuđarna držala za krožnike – v razdelilnikih iz naravnega hrasta bo vse na svojem mestu! Z vložki iz hrasta v stranski omari ostaja prostor za shranjevanje odprt in privlačen na pogled. Tudi začimbam dodelite lep kotiček s kakovostnimi keramičnimi lončki!

ĚDNOSTAVNO PRIROĐNO STANOVANJE. Rasporedni elementi u hrastu natur izgledaju odlično i svoje unutrašnje vrijednosti prenose na Vaš namještaj! Otkrijte mogućnosti: od praktične kutije za kruh preko pladnja koji je uvijek pri ruci do mogućnosti individualnog korištenja fleksibilnih kutija. Svejedno je trebate li ladice s podjelama za optimalno spremanje stvari ili držače tanjura koji se ne skližu i otporni su na udarce – svaka stvar naći će svoje mjesto u razdjelnicima od pravog drva! Umetci od hrasta u komodi za posude dopuštaju otvoren spremišni prostor i ujedno privlače poglede. Nek i vaše začinsko bilje ima lijep dom s kvalitetnim keramičkim lončičima!

PŘIROZENÉ BYĎLENÍ. Definující prvky v barvě dubu přirodní vypadají skvěle a propůjčí vašemu nábytku vnitřní hodnoty! Objevte nové možnosti: Od praktické schránky na chléb přes stále připravený podnos až k individualně použitelným Flex-Boxům. Ať už organizéry zásuvek pro optimální uschování nebo protiskluzové a odolné držáky talířů – v organizérech z pravého dřeva všechno najde své místo! Dubové přihrádky ve skříňce dovolují otevřený úložný prostor a upoutávají pozornost. Umístěte i své bylinky do krásného domečku s kvalitními keramičnými květináčky!







DETAILS



PODEŽELJSKI »COUNTRY STYLE« NI VPRAŠANJE STAROSTI, AMPAK STVAR ŽIVLIENJSKEGA STILA. Nanj ne vplivajo trendi, temveč vabi različne generacije k druženju v enem prostoru. Posebni elementi kot npr. odprti regali ali izvleki, vam s svojim enostavnim dostopom olajšajo kuhanje.

»COUNTRY STYLE« NIJE PITANJE DOBI, VEČ STAVA. On ne podliježe trendovima i okuplja generacije u jednom prostoru. Specijalni elementi kao što su otvoreni regali ili izvlačni elementi, koji su svi dobro pristupačni, olakšavaju vam kuhanje.

COUNTRY STYLE NENÍ OTÁZKOU STÁŘÍ, ALE POSTOJE. Nepodléhá trendům a spojuje všechny generace v jedné místnosti. Nástroje, jako jsou otevřené regály nebo výsuvy, ve kterých máte všechno rychle na dosah, usnadní společné vaření.





QUALITY MADE IN GERMANY



Samo kakovostne reči so obstojne. Zato nam je pomembno, da velik delež naših izdelkov proizvajamo sami, da izdelke nenehno razvijamo naprej, nadziramo njihovo kakovost in sodelujemo s sposobnimi dobavitelji. Pri rednih predstavitvenih seminarjih o izdelkih prejemo svetovalci kuhinj obsežne informacije o izdelavi, materialu, dizajnu, inovacijah in drugem – torej zelo pomembno strokovno znanje. Do milimetra natančno sestavljamo kuhinje na modernih montažnih linijah, kjer jih naši strokovnjaki končno montirajo in v proizvodnem postopku večkrat kontrolirajo v skladu s smernicami upravljanja kakovosti. Tu zaposlujemo ekipo angažiranih sodelavcev, ki so specializirani za področje zagotavljanja kakovosti. Za zadovoljne kupce povsod po svetu!

Opstaje samo dobro. Zbog toga ustrajamo na velikom udjelu vlastite proizvodnje, stalnom razvoju proizvodnje, permanentnoj kontroli kvalitete i učinkovitim dobavljačima. Redovita školovanja u vezi s proizvodima daju kuhinjskim savjetnicima opsežne informacije o proizvodnji, materijalima, dizajnu, inovacijama i mnogo više – vrijedne vještine. Kuhinja za kuhinjom sastavlja se točno na milimetar na modernim montažnim linijama, završnu montažu obavljaju stručnjaci a tijekom proizvodnje provodi se višestruka kontrola u skladu s odredbama sustava upravljanja kvalitetom. Ondje radi soj angažiranih zaposlenika koji su se tijekom godina specializirali u području osiguranja kvalitete. Za zadovoljne kupce širom svijeta!

Jen dobré věci vydrží. Proto sázíme na vysoký podíl vlastní výroby, neustálý vývoj produktů, permanentní kontrolu kvality a výkonné subdodavatele. Na pravidelných školeních k výrobkům vám naši poradci poskytnou množství informací týkající se výroby, materiálů, inovací atd. – cenné know-how. Kuchyně se jedna po druhé přesně na milimetr spojí na moderních montážních linkách, odborní pracovníci je kompletně smontují a během výrobního procesu je několikrát zkontrolují podle zásad řízení kvality. Pro tyto účely zaměstnáváme tým kmenových pracovníků – inženýrů a odborníků, kteří se již léta specializují na zajišťování kvality. Pro spokojené zákazníky na celém světě.

Odgovornost za kroženje v naravi. V celem podjetju uskladiti procese z zahtevami narave, dizajna, proizvodnje in logistike – to pomeni za nas prevzeti odgovornost. Certifikat našega podjetja z logotipom PEFC pomeni, da skrbimo za varstvo okolja in pazljivo ravnamo z neobhodno potrebnimi surovinami in lesnim materialom. Integrativni koncept iniciative PEFC temelji na ohranjanju in ekološkem ravnotežju gozdov in je zagotovilo za kontrolirano delovno verigo, ki se neodvisno nadzoruje, dosledno dokumentira in si prizadeva za ter zagotavlja obstojnost in trajnost.

Odgovornost za kružni titek prirode. Dovođenje cijelog poduzeća u sklad sa zahtjevima prirode, dizajna, proizvodnje i logistike - to je naša predodžba odgovornosti. Certificiranje našeg poduzeća logom PEFC znak je našeg angažmana za okoliš i pažljivo ophođenje s prijeko potrebnim sirovinama i drvenim materijalima. Integrirajući koncept inicijative PEFC radi na održavanju i ekološkoj ravnoteži šuma i jamstvo je za kontrolirani radni lanac, neovisno nadziran, savršeno razumljiv i zajamčeno održiv.

Odpovědnosti za koloběh přírody. Uvést celý podnik v soulad s požadavky přírody, designu, výroby a logistiky – to je naše představa odpovědnosti. Certifikace našeho podniku logem PEFC je známkou naší angažovanosti pro ekologii a šetrného zacházení s nepostradatelnou surovinou a materiálem, jakým dřevu rozhodně je. Neboť integrativní koncept iniciativy PEFC pracuje na zachování ekologické rovnováhy lesů a je garantem kontrolovaného řetězce činností – nezávisle monitorovaného, naprosto transparentního a zaručeně trvale udržitelného.

DVE POSTAVITVENI VIŠINI, Z ROČAJEM ALI BREZ ROČAJA.

S štirimi sistemi z 71,5 cm, 78 cm in izvedbami z ročajem ali brez ročaja lahko rešite vsako prostorsko situacijo. Tako glede oblikovanja, kot tudi glede uporabnosti. Za najrazličnejše gradbene okoliščine, npr. postavitev kuhinje v stari stavbi ali novi hiši, ter za različno velike uporabnike kuhinje je na voljo vedno odlična rešitev.

Najrazličnejše delovne višine in nišne višine omogočajo kuhinjo optimalno uskladiti s potrebami uporabnika. Tudi kar zadeva izgleda, je na voljo veliko število ličnic, od ličnic iz umetne mase, prek lakiranih ličnic pa vse do steklenih ličnic. Velik sortiment ročajev izpopolnjuje ponudbo. Različice brez ročajev so primer zahtevnega dizajna. Vsi sistemi so na voljo tudi z mehansko podprtim odpiranjem TIP-ON.

DVIJE UGRADBENE VISINE, S RUČKAMA I BEZ RUČKI

Pomoču četiri sustava – 71,5 cm, 78 cm i izvedbi s ručkama i bez ručki može se na optimalan način riješiti svaka prostorna situacija. I to u pogledu oblikovnih obilježja kao i posve funkcionalno. Postoji savršeno rješenje za različite uvjete, npr. stare građevine ili novogradnje, kao i za različite tjelesne visine korisnika kuhinje.

Različite radne visine i višine niša omogućavaju precizno prilagođavanje kuhinje zahtjevima korisnika. Po pitanju izgleda također postoji mnoštvo fronti, od plastičnih, preko fronti s pravim lakom do staklenih. Koncept zaokružuje velik izbor ručki. Varijante bez ručki pokazuju velik dizajnerski zahtjev. Svi sustavi također imaju opciju TIP-ON, mehaničku podršku za otvaranje.

DVĚ KONSTRUKČNÍ VÝŠKY, S ÚCHYTKAMI A BEZ ÚCHYTEK.

Se čtyřmi systémy – 71,5 cm, 78 cm a varianty bez úchytek lze optimálně vyřešit každý prostor. Jak z hlediska architektonických atributů, tak i z hlediska čistě funkčního. Pro různé konstrukční podmínky, např. starý objekt nebo novostavba, i pro různé vysoké uživatele kuchyní se vždy najde skvělé řešení. Neexistuje snad jiný kuchyňský systém, který by byl tak flexibilní, nabízel tolik variant a zároveň umožňoval jednoduché plánování a realizaci. Pro různé stavební situace, např. staré budovy nebo novostavby, i pro různé velké uživatele kuchyní existuje vždy dokonalé řešení. Různé pracovní výšky a výšky výklenku umožňují přizpůsobit kuchyni naprosto přesně požadavkům uživatelů. Také z hlediska optiky se nabízí mnoho provedení čelních ploch, od melamina, přes lak, až po sklo; velký výběr rukojetí pak celý koncept doplňuje. Všechny systémy jsou k dispozici s technikou TIP-ON, mechanickou podporou otevírání.

SYSTEM 1: 71,5 cm, z ročajem / s ručkom / s úchytkou

Sistem 1 temelji na višini spodnje omare 71,5 cm. Mogoče so štiri različne globine korpusa: 35, 46, 56 in 66 cm. Višina podnožka omogoča pet različnih višin med 10 in 20 cm. Tudi pri delovnih ploščah lahko izbirate med dvema debelinama: 3,9 cm ali 1,6 cm.

Sustav 1 bazira se na visini donjeg ormarića od 71,5 cm. S 35, 46, 56 i 66 cm moguće su četiri različite dubine korpusa. Visina podnožja daje slobodan prostor od pet visina između 10 i 20 cm. Također možete odabrati debljinu radnih ploča, 3,9 cm ili 1,6 cm.

Systém 1 namontovaný ve výšce spodní skříňky 71,5 cm. Jsou možné čtyři různé hloubky korpusu 35, 46, 56 a 66 cm. Výška soklu nabízí prostor pro pět výšek mezi 10 a 20 cm. I u pracovních deskách je možno si vybrat mezi dvěma tloušťkami, 3,9 cm nebo 1,6 cm.

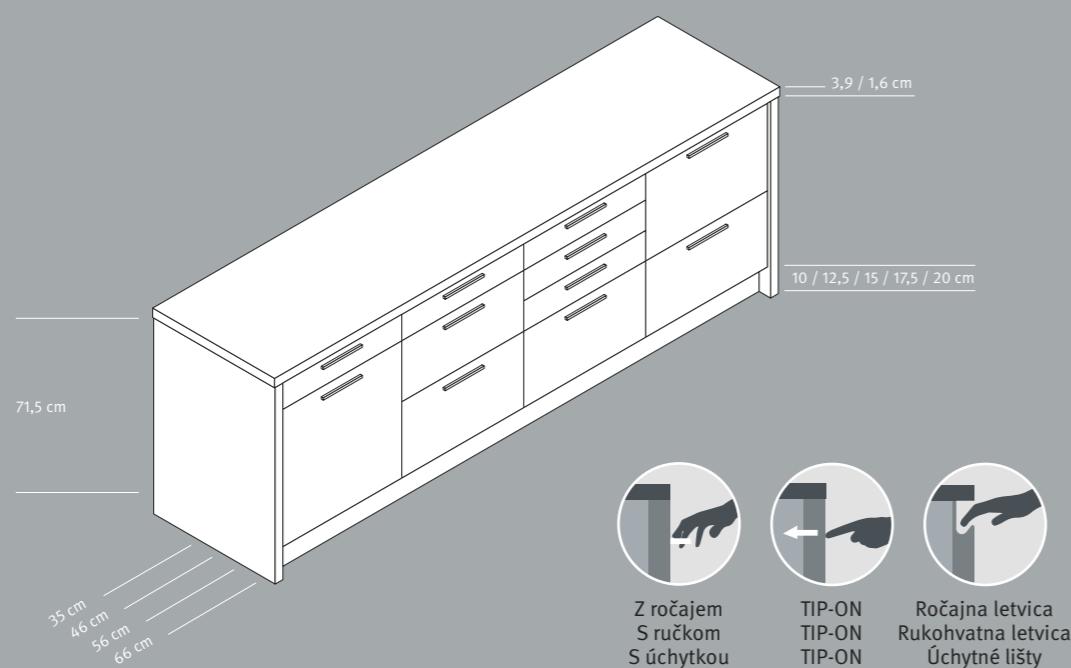

SYSTEM 3: 71,5 cm, brez ročajev / bez ručki / bez úchytek

Sistem 3 ustreza po svoji postavitveni višini 71,5 cm sistemu 1, vendar je ta sistem izveden brez ročajev, kar omogoča zahtevno minimalistično kuhinjsko arhitekturo. Vsi drugi podatki glede postavitvenih globlin, višin podnožka in delovnih plošč so enaki kot pri sistemu 1.

Sustav 3 svojom ugradbenom visinom od 71,5 cm odgovara sustavu 1, međutim, taj sustav izveden je bez ručki što omogućava oblikovanje zahtjevno reducirane arhitekture kuhinje. Sve ostale specifikacije koje se odnose na ugradbene dubine, visine podnožja i radne ploče također odgovaraju sustavu 1.

Systém 3 svou konstrukční výškou 71,5 cm odpovídá systému 1, ale tento systém je proveden bez úchytek, což umožňuje sofistikovaně redukovanou architekturu kuchyně. Všechny další specifikace týkající se konstrukčních hloubek, výšek soklu a pracovních deskách také korespondují se systémem 1.

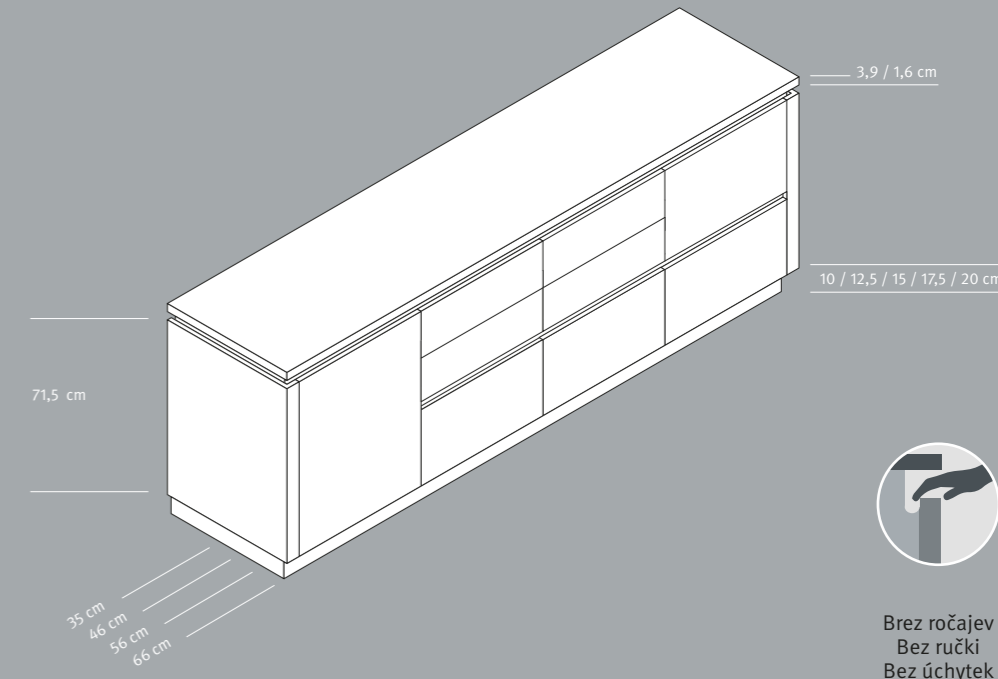

SYSTEM 2: 78 cm z ročajem / s ručkom / s úchytkou

Sistem ima dve višini spodnje omare 78 cm. Tudi tu so mogoče štiri različne globine korpusa: 35, 46, 56 in 66 cm. Podnožki so na voljo v petih različnih višinah med 10 in 20 cm. Tudi pri delovnih ploščah lahko izbirate med dvema debelinama: 3,9 cm ali 1,6 cm.

Sustav 2 ima visinu donjeg ormarića 78 cm. Ovdje su također moguće različite dubine korpusa – 35, 46, 56 i 66 cm. Visina podnožja daje slobodan prostor od pet visina između 10 i 20 cm. Također možete odabrati debljinu radnih ploča, 3,9 cm ili 1,6 cm.

Systém 2 má výšku spodních skříňek 78 cm. I zde jsou možné čtyři různé hloubky korpusu – 35, 46, 56 a 66 cm. Výška soklu nabízí prostor pro pět výšek mezi 10 a 20 cm. I u pracovních deskách je možno si vybrat mezi dvěma tloušťkami, 3,9 cm nebo 1,6 cm.

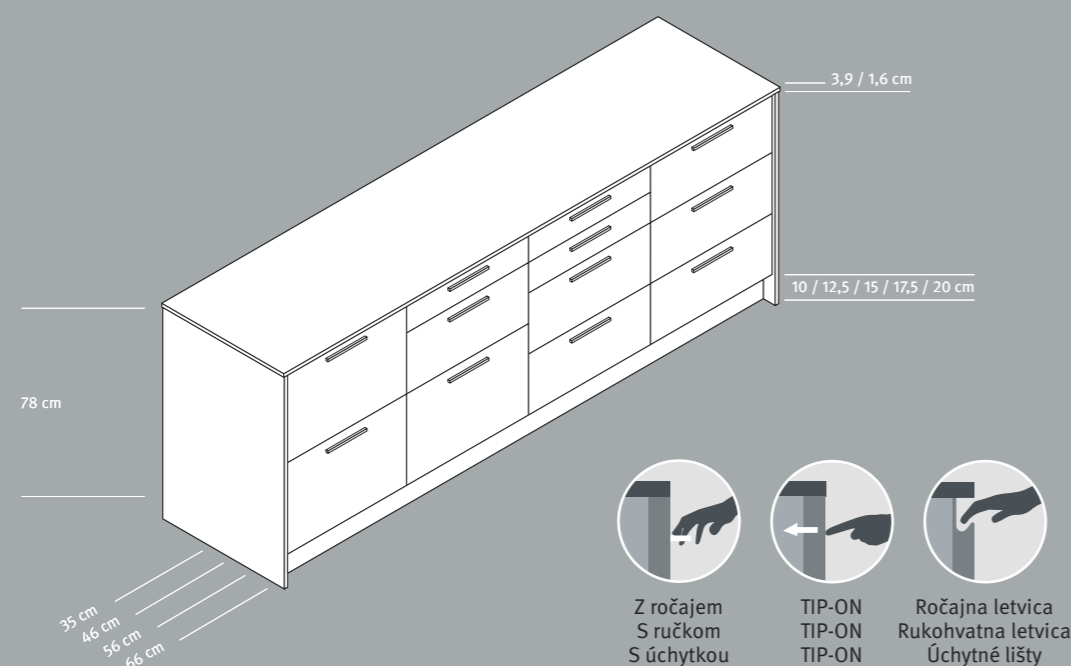

SYSTEM 4: 78 cm, brez ročajev / bez ručki / bez úchytek

Sistem 4 ustreza po svoji postavitveni višini 78 cm sistemu 2, vendar je ta sistem izveden brez ročajev, kar omogoča zahtevno minimalistično kuhinjsko arhitekturo. Vsi drugi podatki glede postavitvenih globlin, višin podnožka in delovnih plošč so enaki kot pri sistemu 2.

Sustav 4 svojom ugradbenom visinom od 78 cm odgovara sustavu 2, međutim, taj sustav izveden je bez ručki što omogućava oblikovanje zahtjevno reducirane arhitekture kuhinje. Sve ostale specifikacije koje se odnose na ugradbene dubine, visine podnožja i radne ploče također odgovaraju sustavu 2.

Systém 4 svou konstrukční výškou 78 cm odpovídá systému 2, ale tento systém je proveden bez úchytek, což umožňuje sofistikovaně redukovanou architekturu kuchyně. Všechny další specifikace týkající se konstrukčních hloubek, výšek soklu a pracovních deskách také korespondují se systémem 2.

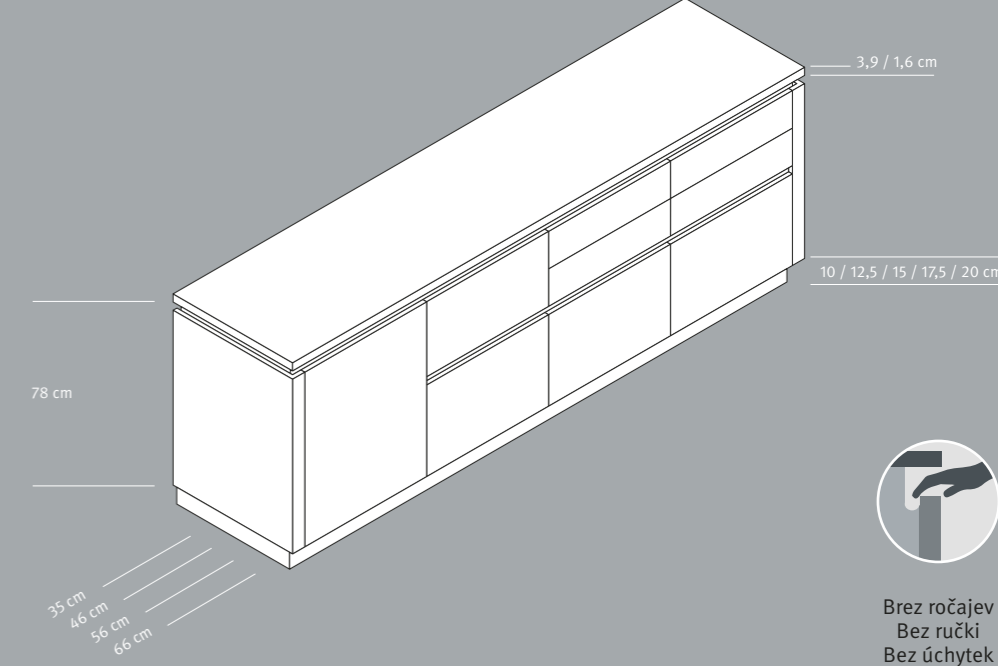

ČLOVEK KOT MERA VSEH STRANI:

Tako različni, kot smo si ljudje, tako različne so tudi možnosti načrtovanja kuhinje po meri v skladu s potrebami uporabnika. Na voljo je pet različnih višin podnožkov od 10 do 20 cm ter dve različni višini spodnjih omar 71,5 oz. 78 cm, katerih kombinacije omogočajo delovne višine med 85,4 in 101,9 cm. Dve nižni višini v kombinaciji z različnimi višinami zgornjih omar nudita veliko število individualnih možnosti oblikovanja.

ERGONOMIČNOST

Dve višini spodnjih omar **1** 71,5 cm za osebe večje od pribl. 150 cm
2 Postavitvena višina 78 cm za osebe večje od pribl. 174 cm **3** Pet različnih višin podnožkov za idealno ergonomičnost brez prabitka: 10, 12,5, 15, 17,5 in 20 cm **4** Optimalna prilagoditev prostora in uporabniku **5** Različne nišne višine

PROSTORNINA/SKLADIŠČNI PROSTOR

6 Zgornja omara: Globina korpusa 35 cm – več prostora za shranjevanje, tudi za velike krožnike za pivo **7** Globina korpusa 56 cm za izbrane postavitevne višine in širine **8** Šest različnih višin zgornjih omar: 39, 52, 65, 71,5, 78 in 91 cm **9** Štiri globine korpusa za spodnje omare in visoke omare: 35, 46, 56 in 66 cm

ČOVJEK KAO MJERILO SVIH STVARI

Kao što su različiti ljudi tako su varijabilne i mogućnosti preciznog planiranja kuhinje točno prema zahtjevima korisnika. Izbor od pet različnih visina podnožja od 10 do 20 cm, kao i dvije visine donjih ormarića od 71,5 odnosno 78 cm, omogućavaju radne visine između 85,4 i 101,9 cm. Dvije visine niša daju u kombinaciji s različitim visinama gornjih ormarića mnoštvo mogućnosti oblikovanja.

ERGONOMIJA

Dvije visine donjih ormarića **1** 71,5 cm za tjelesnu visinu od oko 150 cm
2 Ugradbene visine 78 cm za tjelesnu visinu od oko 174 cm **3** Pet različnih visina podnožja za idealnu ergonomiju bez prabitka: 10, 12,5, 15, 17,5 i 20 cm **4** Optimalna prilagodba prostoriji i osobi **5** Različite visine niša

VOLUMEN/SPREMIŠNI PROSTOR:

6 Gornji ormarić: dubina korpusa 35 cm – više spremišnog prostora čal i za tanjуре za pizzu **7** Dubina korpusa 56 cm za odabranu ugradbenu visinu i širinu **8** Šest različnih visina gornjeg ormarića: 39, 52, 65, 71,5, 78 i 91 cm
9 Četiri dubine korpusa za donje ormariće i visoke omare: 35, 46, 56 i 66 cm

ČLOVEK JAKO MĚŘÍTKO VŠEHO:

Stejně jak jsou rozdílní lidé, jsou variabilní i možnosti přesného rozměrového přizpůsobení kuchyně požadavkům obsluhy. Na výběr je pět různých výšek soklů od 10 do 20 cm a dvě výšky spodních skříněk od 71,5 do 78 cm, které umožňují pracovní výšku mezi 85,4 a 101,9 cm. Dvě výšky linky nabízejí v kombinaci s různými výškami horních skříněk mnoho individuálních řešení.

ERGONOMIE:

Dvě výšky spodních skříněk **1** 71,5 cm pro tělesnou výšku od cca. 150 cm a stavební výška 78 cm **2** pro tělesnou výšku od cca 174 cm **3** Pět různých výšek soklů pro ideální ergonomii bez přibitku: 10, 12,5, 15, 17,5 a 20 cm **4** Optimální přizpůsobení prostoru a člověku **5** Různé výšky linky

OBIEM/ÚLOŽNÝ PROSTOR:

6 Horní skříňka: hloubka korpusu 35 cm – více úložného prostoru i pro talíře na pizzu **7** Hloubka korpusu 56 cm vybráno konstrukční výšky a konstrukční hloubka **8** Pět různých výšek horních skříněk: 39, 52, 65, 71,5, 78 a 91 cm **9** Čtyři hloubky korpusu s 35, 46, 56 a 66 cm

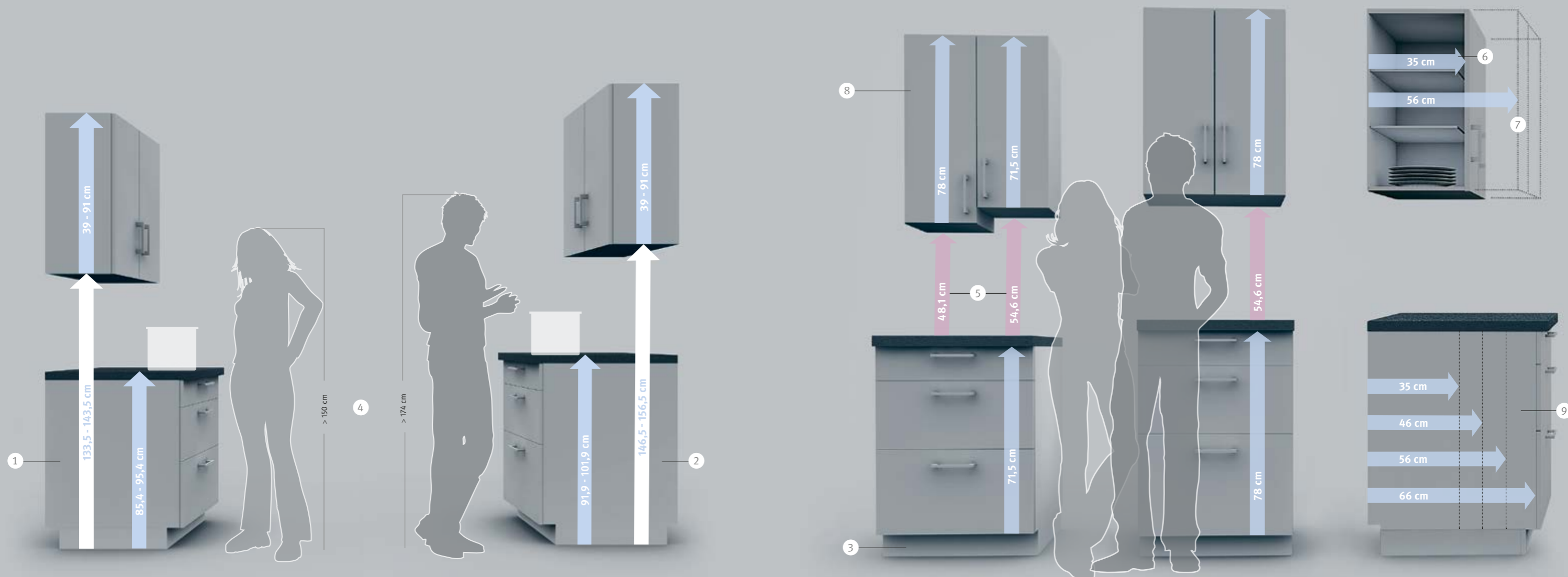

POTISNI IN IZVLEČNI SISTEM
 POTISNI I POVLAČNI SUSTAV
 SYSTÉM PLYNULÉHO VYSOUVÁNÍ A ZASOUVÁNÍ



Izvek za sistem 71,5 cm s pravokotno ograjo (standard)

Izvek za sistem 78 cm z ESG Zabojne stranice iz prozomega stekla (dodatna vrednostna opcija 71,5 cm)

Izvlačni sistem dizajn steklo 8 mm (dodatna vrednostna opcija za sistem 71,5 in 78 cm)

Izvlačni dio za sustav 71,5 cm s pravokutnim relingom (standard)

Izvlačni dio za sustav 78 cm s jednostrukim sigurnosnim staklom Prozirno staklo-boxside (opcija dodane vrijednosti 71,5 cm)

Sustav izvlačnih dijelova, dizajnirano staklo 8 mm (opcija dodane vrijednosti za sustav 71,5 i 78 cm)

Výsuv pro systém 71,5 cm s obdélníkovým relingem (standardní)

Výsuv pro systém 78 cm s boxside s čirým bezpečnostním tvrzeným sklem (alternativní přidaná hodnota 71,5 cm)

Výsuvný systém designové sklo 8 mm (alternativní přidaná hodnota 71,5 a 78 cm)



Funkcijski vložek za predal, iz umetne mase

Vložek za pribor, iz umetne mase, srebrne barve

Razdelilni okvir za predal

Funkcionalni umetak ladice, plastika

Umetak za pribor za jelo, plastika u bojama srebra

Pregradni okvir za ladicu

Funkční vložka zásuvky, plastu

Příhrádka na příbory, plast v barvách stříbra

Dělicí rám pro zásuvku

1. Predali z različn opremo
2. Tehnologija Motion vpotega in blaženja
3. Izvlačni elementi v različnih višinah in različno opremo
4. Dvostenski okvir, voden zakrito
5. ESG-zabojne stranice iz prozomega stekla (dodatna vrednostna opcija 71,5 cm)

1. Ladice s različitim varijantama opreme
2. Motion tehnika uvlačenja i prigušivanja
3. Izvlačni dijelovi u različitim visinama i varijantama opreme
4. Okvir s dvostrukom stijenkom, s pokrivenim vodilicama
5. Jednostruko sigurnosno prozirno staklo-boxside (opcija dodane vrijednosti 71,5 cm)

1. Zásuvky v různých variantách provedení
2. Motion zasouvací technika s tlumením nárazů
3. Vysouvací regály v různých výškách a variantách provedení
4. Skrytý dvoustěnný rám
5. Strana boxu z čirého tvrzeného skla (Alternativní přidaná hodnota 71,5 cm)

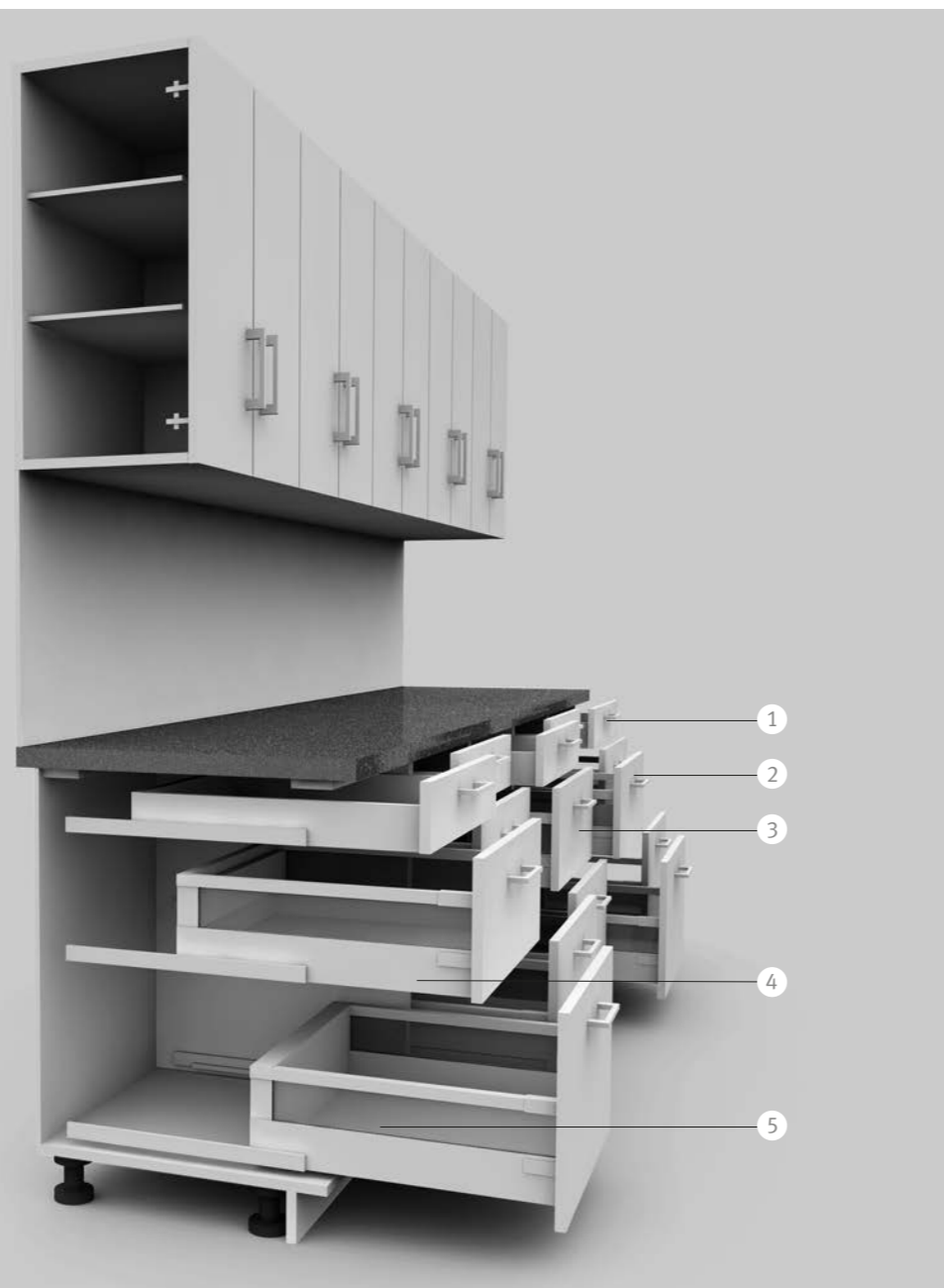

Vložek za pribor, naraven hrast

Vložek za pribor/kuhinjske potrebščine, naravni hrast

Prilagodljiva škatla, vložek za pribor, naravni hrast

Umetak za pribor za jelo, hrast natur

Umetak za pribor za jelo/kuhinjske potreštine, hrast natur

Umetak Flex-Box za pribor za jelo, hrast natur

Příhrádka na příbory, dub přírodní

Příhrádka na příbory/kuchyňské náčiní k vaření, dub přírodní

Flex-Box příhrádka na příbory, dub přírodní



Vgradna tehtnica za predal

Integriran vserezalnik za predal

Vstavne podlage, iz umetne mase, srebrne barve

Ugradbena vaga za ladicu

Integrirani univerzalni rezač za ladicu

Uložne podloge, plastika u bojama srebra

Vestavěná váha do zásuvky

Integrovaný multifunkční kráječ

Vkládací podložka, plast v barvách stříbra

VEČ PROSTORA PRI NAJBOLJIŠI PORAZDELITVI.

Spodnje omare z nihalnimi izvlečnimi policami ali predali za težjo posodo LE MANS – vse je mogoče. Opcijska oprema s protidrznimi podlogami in integrirano notranjo LED-osvetlitvijo omare označuje visok standard opreme. Dovršen ločevalnik smeti in inteligentne spodnje omare za pomivalno korito zaokrožajo obširno ponudbo.

DOBIVANJE PROSTORA S OPTIMALNOM PODJELOM.

Svejedno je radi li se o donjim ormaričima sa zakretnim izvlačnim dijelovima LE MANS ili ladicama za teške stvari – sve je moguće. Opcija opremanja s protukliznim mrežama i integriranim unutrašnjom LED rasvjetom ormariča pokazuje visok standard opreme. Široku ponudu upotpunjuje savršeno sortiranje otpada i fino osmišljeni donji ormariči sudopera.

UDĚLAT MÍSTO PŘI OPTIMÁLNÍM ROZČLENĚNÍ PROSTORU.

Ať už u spodní skříňky s vysouvacími regály Le Mans, zásuvky pro těžká břemena nebo skříňkový systém – všechno je možné. Optimální vybavení s protiskluzovými podložkami a integrovaným vnitřním LED osvětlením skříňek odráží vysoký standard vnitřního vybavení. Perfektní třídění odpadu a sofistikované skříňky pod dřez širokou nabídku kompletují.



Nihalne izvlečne lesene police s kovinskim trakom LE MANS

LE MANS drvene police sa zakretnim izvlačnim dijelom s metalnom trakom

LE MANS dřevěná dna otočného výsuvu s kovovým pásem



Nihalni izvlek C-Slide

Zakretni izvlačni dio C-Slide

Otočný výjezd C-Slide



Spodnja omara za mizni prežračevalnik

Donji ormarič za stolnu napu

Spodni skříňka pro stolní ventilátor



Omara za pomivalno korito z izvlekom

Izvlačni dio ormariča za sudoper

Výsuv pro dřezovou skříňku



Ločevalnik s štirimi predali

Četverostruko sortiranje otpada

4 násobné třídění odpadu



Elektrische Öffnungsunterstützung

Električki podržano otvaranje

Elektrická podpora otevírání



Praktično držalo za pokrove

Praktični držač poklopaca za lonce

Praktický držák na pokličky



Posoda za kruh in prilagodljive škatle za izvlek

Kutija za kruh i kutije Flex-Box za izvlačni dio.

Příhrádka na chléb a Flex-Boxy pro výsuv



Leseno držalo za krožnike

Drveni držač tanjura

Dřevěný držák na talíře

PREZRAČEVANJE HLADILNIH APARATOV PROZRAČEVANJE RASHLADNIH UREĐAJA VETRANÍ A CHLAZENÍ



Izvlačna spodnja omara za kuhinjske potrebščine

Izvlačni dio donjeg ormarića za kuhinjsku opremu

Spodnji skříňka s výsuvem pro náčiní k vaření



Izvlačna spodnja omara z mrežastimi košarami

Izvlačni dio donjeg ormarića s rešetkastim košarama

Spodní skříňka s výsuvem s drátěnými koši



Ničelni zaskočni tečaj pri notranjih izvlečnih elementih

Klap šarka kod unutrašnjih izvlečnih dijelova

Nulový zaskakovací závěs u vnitřních výsuvů



Shrmbna izvlečna visoka omara, lesene police s kovinskim trakom

Izvlačni dio visokog ormara za zalihe, drvene police s metalnom trakom

Spízní vysoká skříňka s výsuvem, dřevěné police s kovovým pásem



Shrmbna etažna izvlečna visoka omara, lesene police s kovinskim trakom

Etažni izvlačni dio visokog ormara za zalihe, drvene police s metalnom trakom

Spízní vysoká skříňka s etažovým výsuvem, dřevěné police s kovovým pásem



Shrmbna visoka omara z notranjimi predali in notranjimi izvlečnimi elementi

Visoki ormar za zalihe s unutrašnjom ladicom i unutrašnjim izvlačnim dijelovima

Spízní vysoká skříňka s vnitřní zásuvkou a vnitřním výsuvy

PAMETEN SISTEM PREZRAČEVANJA HLADILNIH APARATOV

Rafinirana konstrukcija visoke omare za aparate omogoča kroženje zraka na hrbtani strani aparata. Z nevidnim sistemom se lahko izognemo nelepi prezračevalni mreži v podnožju. V omari se zrak odvaja skozi dvojno dno na spodnji strani aparata nazaj, kjer se lahko dviguje, hrbtana stran aparata pa se ohlaja.

PAMETAN SUSTAV ZA PROZRAČEVANJE RASHLADNIH UREĐAJA

Rafinirana konstrukcija visokog ormarića za uređaje omogućava cirkulaciju zraka preko stražnje strane visokog ormara. Zbog nevidljivog sustava nije potrebna ne baš lijepa rešetka za prozračivanje u podnožju. U ormariću se preko dvostruke police na donjoj strani ormarića za uređaj odvodi zrak prema straga – tamo se penje i hladi stražnju stranu uređaja.

CHYTRÝ SYSTÉM ODVĚTRÁVÁNÍ CHLADICÍCH JEDNOTEK

Rafinovaná konstrukce vysoké skříňky na spotřebiče umožňuje cirkulaci vzduchu na zadní straně vysoké skříňky. Díky neviditelnému systému odpadá nevzhledná větrací mřížka v soklu. Ve skříni je vzduch veden přes zdvojené dno okolo spodní strany skříňky na spotřebiče směrem dozadu, kde může stoupat vzhůru, a chladí tak zadní stranu spotřebiče.

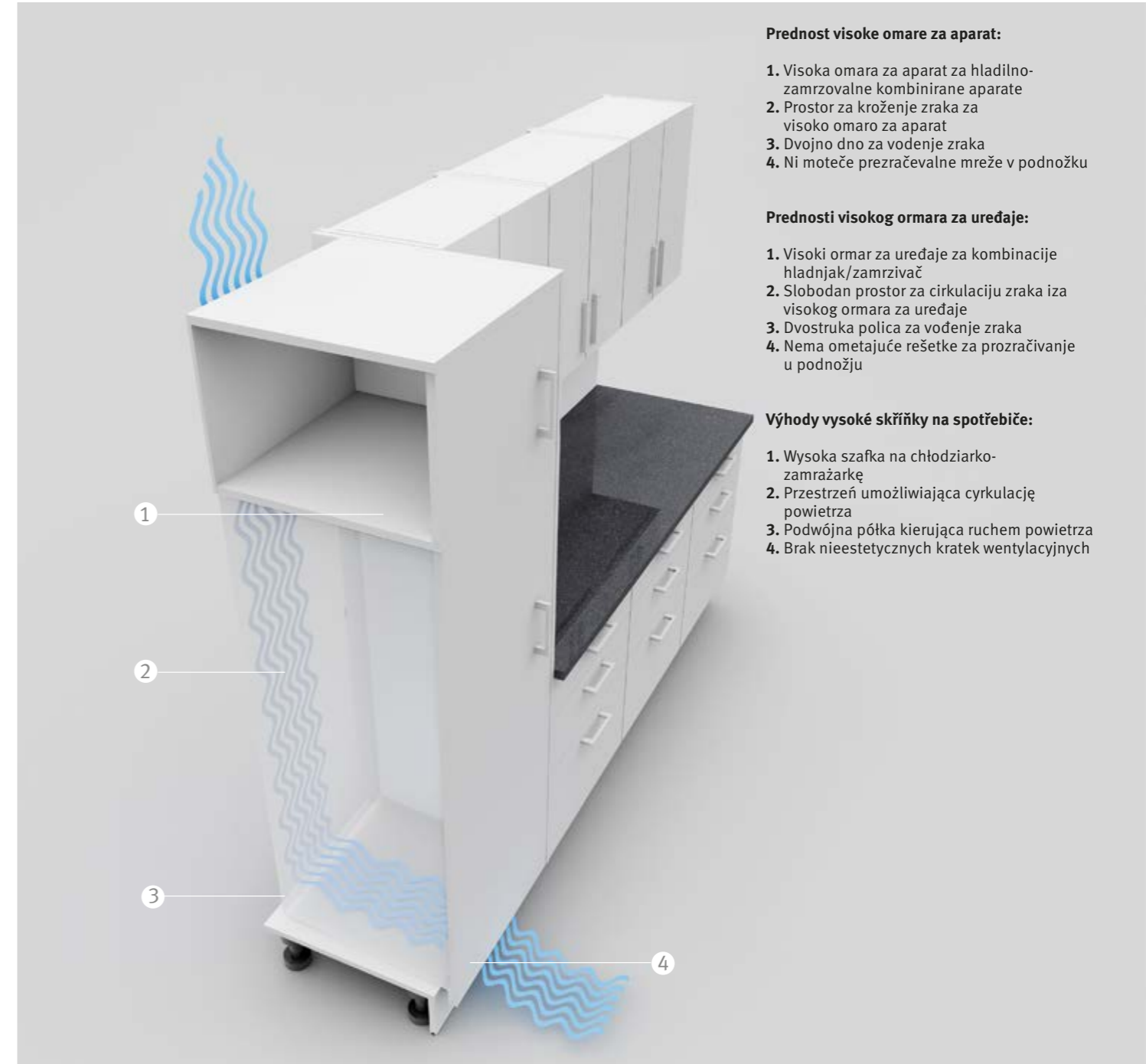

Prednost visoke omare za aparat:

1. Visoka omara za aparat za hladilno-zamrzovalne kombinirane aparate
2. Prostor za kroženje zraka za visoko omaro za aparat
3. Dvojno dno za vodenje zraka
4. Ni moteče prezračevalne mreže v podnožju

Prednosti visokog ormara za uređaje:

1. Visoki ormar za uređaje za kombinacije hladnjak/zamrzivač
2. Slobodan prostor za cirkulaciju zraka iza visokog ormara za uređaje
3. Dvostruka police za vodenje zraka
4. Nema ometajuće rešetke za prozračivanje u podnožju

Výhody vysoké skříňky na spotřebiče:

1. Wysoka szafka na chłodziarko-zamrażarkę
2. Przestrzeń umożliwiająca cyrkulację powietrza
3. Podwójna półka kierująca ruchem powietrza
4. Brak nieestetycznych kratki wentylacyjnych

SISTEM ZGORNJIH OMAR
SUSTAV GORNJIH ORMARIČA
SYSTEM HORNÍCH SKŘÍNEK



Zgornja omara z nihalnimi vrati

Gornji ormarič sa zakretnim vratima

Výklopná dvířka horní skříňky



Zgornja omara z zložljivimi vrati

Gornji ormarič s podizno-preklopnim vratima

Skládací dvířka horní skříňky



Zgornja omara – notranji ročaj

Unutrašnja ručka gornjeg ormariča

Horní skříňka se zapuštěným madlem



C-MOVE Double

C-MOVE Double

C-MOVE Double



Odpiranje C-DRIVE

C-DRIVE otvaranje

Otevřít C-DRIVE



Zapiranje C-DRIVE

C-DRIVE zatvaranje

Zavřít C-DRIVE

1. Stabilno, zakrito obesno okovje za omara
2. Odlična trdnost in izjemna stabilnost 1,9 cm debelih polic
3. Staklene police iz 0,5 cm debelega varnostnega stekla, protidrsko podprte
4. Spončni tečaji iz polne kovine, standardno z blažilnim sistemom
5. Opcijsko svetilne police

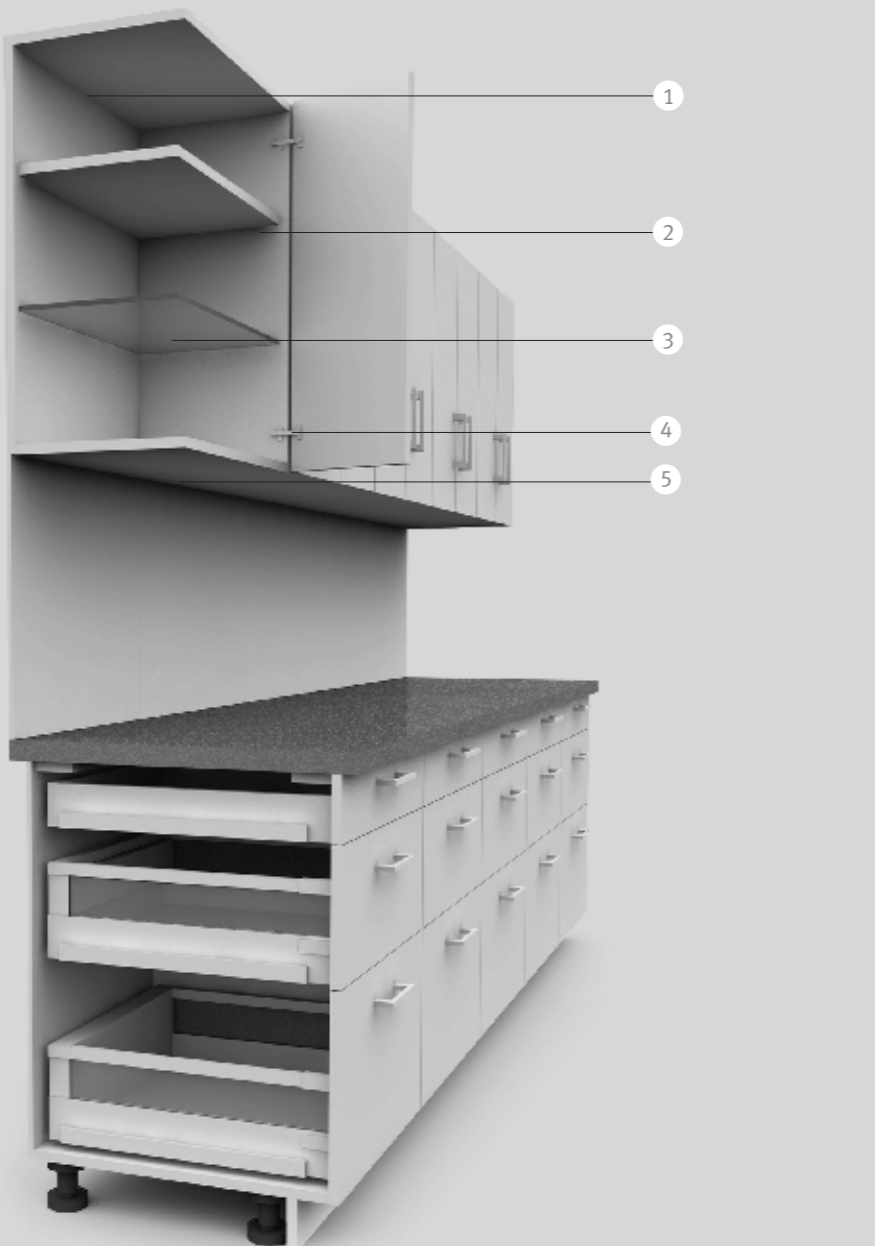

1. Stabilan, sakriven ovjes ormariča
2. Savršen oslonac i izuzetna stabilnost pretinaca debljine 1,9 cm
3. Staklene police od sigurnosnog stakla debljine 0,5 cm, smjštene su zaštićeno od klizanja
4. Klip šarniri izrađeni od metala standardno su opremljeni prigušnim sustavom
5. Opcija polica s rasvjetom

1. Stabilní, skryté zavěšení skříněk
2. Perfektní držení a enormní stabilita 1,9 cm silného dna přihrádek
3. Skleněná dna z 0,5 cm bezpečnostního skla s protiskluzovým uložením
4. Celokovové klipsové závěsy standardizované se systémem tlumení dovírání
5. Osvětlené dno na přání



Držalo za pekač

Držáč lima za pečení

Držák pečicího plechu



Zakrito obesno okovje za omara z varnostnim vijakom

Sakriven ovjes ormariča sa sigurnosnim vijkom

Skryté zavěšení skřínky s pojistným šroubem



Okovje z integriranim blaženjem

Šarnir s integriranim prigušnikom

Závěs s integrovaným tlumením



Staklene police, protidrsko podprte

Staklene police smještene zaštićeno od klizanja

Neklouzavě uložené skleněné desky



Nosilec police z varnostnim zatičem

Nosač polica sa sigurnosnim zatikom

Držák police s pojistným kolíkem



Ploski povezovalni vijak Torx

Ravni torks spojní vijak

Ploché spojovací šroub Torx

KAKOVOSTNE ZNAČILNOSTI OBILJEŽJA KVALITETE KVALITATIVNÍ ZNAKY

Kakovost kuhinje lahko po dizajnu in površinah zlahka ocenimo. Dobra kakovost obdelave, ki zagotavlja dolgo uporabnost in odpornost kuhinje na obremenitve, je navadno zakrita za ličnicami in za kupca nevidna.

Kvaliteta kuhinje tako se može procijeniti po dizajnu i površinama. Međutim, prava kvaliteta obrade, dugovječnot i opteretivost kuhinje većinom je sakrivena iza fronte i nevidljiva kupcima kuhinja.

Kvalita kuchyně z hlediska designu a povrchů se dá posoudit celkem jednoduše. Skutečná kvalita zpracování, která garantuje dlouhou životnost a zatížitelnost kuchyně, se většinou skrývá za čelními stěnami a pro kupujícího je neviditelná.

1. Privite in s stransko stranico zlepljene stabilne hrbtné stene, ki ne ragljajo
2. Obojestransko opláščena hrbtna stena, ki se ne skrivi
3. Hrbtne stene zamaknjene nazaj za kroženje zraka med steno in kuhinjskim pohištvom Pomembno za dolgo življenjsko dobo.
4. Traverze iz masivnega lesa za visoko stabilnost

1. Stražnje stijenke pričvršćene vijcima i zalijepljene s bočnom stijenkom imaju veliku stabilnost i ne lupkaju.
2. Obostrano premazana stražnja stijenka sprječava iskrivljavanje
3. Uvućene stražnje stijenke omogućavaju cirkulaciju zraka između zida i kuhinjskog namještaja. Važno za dugi vijek trajanja.
4. Traverze od masivnog drveta daju veliku stabilnost

1. Sešroubované a s boční stěnou slepené zadní stěny pro vysokou stabilitu, bez klapání
2. Oboustranně potažená zadní strana proti deformaci
3. Odsazené zadní stěny k cirkulaci vzduchu mezi zdí a kuchyňským nábytkem. Důležité pro dlouhou životnost součástí a nábytku
4. Nosníky z masivního dřeva pro vysokou stabilitu

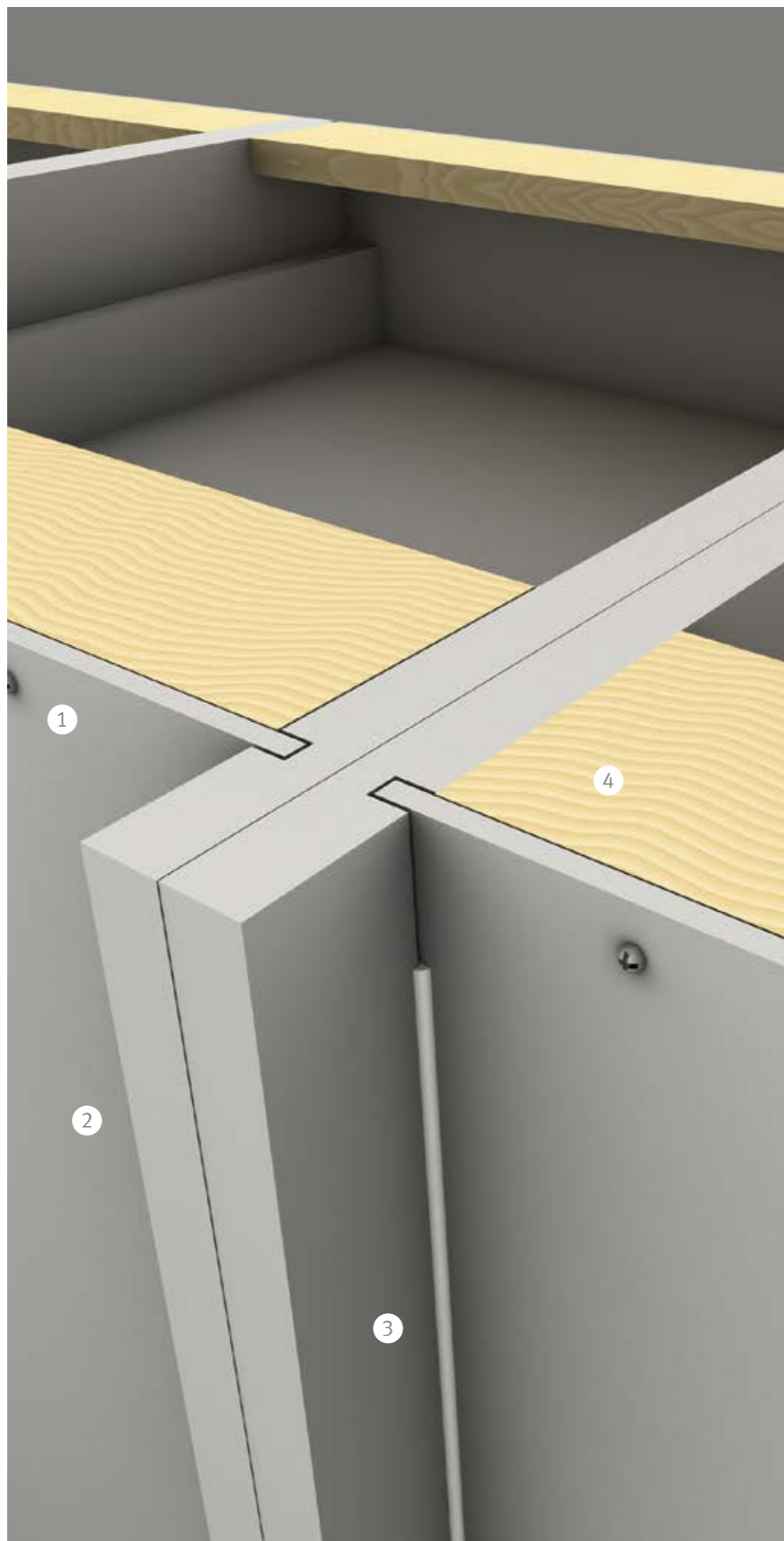

Varnost je pri spodnjih in zgornjih omarah ter pri kuhinjah z delovnim otokom zelo pomembna.

V ta namen nudimo naslednje rešitve:

1. Povezava – zgornja omara s steno
2. Povezava – spodnja omara s steno
3. Povezava – visoka omara za aparate s kovinskim prečnikom v niši za aparat
4. Povezava – visoka omara s steno
5. Povezava – spodnja omara in delovnim otok s tlemi

Vrlo je važna sigurnost kod donjih ormarića i visokih ormara kao i kod rješenja s otokom.

Za to nudimo sljedeća rješenja:

1. Spoj gornjeg ormarića sa zidom
2. Spoj donjeg ormarića sa zidom
3. Spoj visokog ormara za uređaje preko metalne potpore u nišu za uređaj
4. Spoj visokog ormara sa zidom
5. Spoj donjeg ormarića-otoka s podom

U dolnjih i hornih skříněch, stejně jako u ostrůvkových řešeních, je nanejvýš důležitá bezpečnost.

Nabízíme proto následující řešení:

1. U horních skříněch spojení se zdí
2. U dolních skříněch spojení se zdí
3. Spojení přístrojů a horních skříněch pomocí kovové vzpěry v přístrojovém výklenku
4. Spojení vysokých skříněch se zdí
5. Spojení ostrůvků dolních skříněch s podlahou



Zavarovanje pred prevrnitvijo za izvedbe z delovnim otokom

Zaštita od prevrtanja rješenja s otokom

Zajištění pro ostrůvková řešení



Elastični tesnilni podnožni profil

Elastični brtveni profil za podnožje

Elastický těsnicí profil soklu



Noge z nastavitvijo višine

Noge s podešavanjem visine

Soklové nohy s nastavením výšky



Vložne police debeline 1,9 cm

Police debljine 1,9 cm

Vkládací police, tloušťka 1,9 cm

LUČ V KUHINJI SVJETLO U KUHINJI SVĚTLO V KUCKYNI

Luč za učinek ali delovna luč – vedno tam, kjer jo potrebujemo! Možnosti se ravnajo pa vaših željah.

Bez obzira radi li se o efektnom ili radnom svjetlu, ono je tamo gdje spada! Mogućnosti se prilagođavaju Vašim željama.

Každé světlo, ať už světlo na efekt nebo pracovní světlo, má tady své místo! Možnosti jsou zcela podřízeny vaším přáním.



Dno korpusa z LED-ročajnim profilom

Police korpusa s LED profilom ručke

Deska korpusu s profilem úchytky LED



LED-osvetljena polica

Polica s LED svjetlom

Svítilící police LED



LED-svetilna polica

Police s LED svjetlom

Osvětlená police LED



LED-vgradni reflektor SWING

Ugradbeni LED reflektor SWING

Vestavný reflektor LED SWING



LED-osvetljen vdelan ročaj

Udubljena ručka s LED rasvjetom

Osvětlená LED úchytné prohlubně



LED-vgradni reflektor

Ugradbeni LED reflektor

Vestavný reflektor LED



Izvlačni element z notranjo osvetlitvijo

Izvlačni dio s unutrašnjom rasvjetom

Výsuv s vnitřním osvětlením

**TUDI ZELO PODOBNE LIČNICE SE RAZLIKUJEJO ...
 KUHNJSKA FRONTA NIJE OBIČNA KUHNJSKA FRONTA ...
 NENÍ CELNÍ PLOCHA KUCHYNĚ JAKO CELNÍ PLOCHAKUCHYNĚ ...**

Z ličnico podelite kuhinji karakter in individualnost. Odločite sami, katera ličnica vam najbolj ustreza. Elegantna ali naravna? Ali morda ekstravagantna? Vse je mogoče s fantastično izbiro stila, izgleda in materiala!

S takvom frontom svojoj kuhinji dat ćete karakter i dašak individualnosti. Odlučite se za frontu koja Vam odgovara. Elegantna ili prirodna? Ili možda ekstravagantna? S fantastičnim izborom stila, izgleda i materijala, sve je moguće!

S čelem dodáte vaší kuchyni osobitý charakter, vdechnete jí kus individuality. Rozhodněte se sami, které čelo se k vám hodí. Elegantní nebo přirozené? Extravagantní? Všechno je možné díky fantastickému výběru stylu, designu a materiálu!

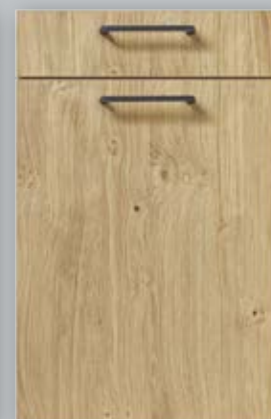
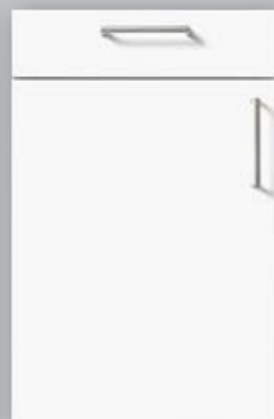

Ličnice iz umetne mase
 Vzdržljive ličnice s kakovostno plastjo melaminske smole. Površina je lahko fino strukturirana in je pogosto v ponudbi kot imitacija lesa. Dobavljiva tudi v univerzalni barvi.

Večplastne ličnice
 Odporne ličnice imajo večplastno prevleko iz fenolne smole, dekorativnega papirja in transparentne vrhnje plasti. Ta površina je znatno debelejša in bolj trda kot pri ličnicah iz umetne mase in je zato tudi trpežnejša.

Lakirane laminatne ličnice
 Brilljantna, visoko lesketajoča ali mat površina brez PVC-ja, pri kateri je na MDF-nosilcu pritrjena kakovostna PET-folija, ki je bila pri proizvodnji lakirana.

UV-lakirane ličnice
 Osnova je kakovostna nosilna MDF-plošča, ki ima na sprednji strani večplasten nanos UV-laka. Sevalno utrjevanje s posebnimi UV-svetilkami naredijo lakirano površino trdo in odporno. Zaradi zadebeljenega roba iz umetne mase, ki teče vse naokrog, v barvi ličnice, so ozke površine robustne proti udarcem.

Ličnice s saten lakom
 Ta sistem lakov Dual Cure na vodni osnovi z UV-sušenjem izpolnjuje tako ekološke zahteve kot tudi obstojnost proti višjim obremenitvam. Lahko strukturirana površina ličnice se zlahka čisti. Saten lak je na voljo v mnogih barvah.

Lakirane ličnice visok sijaj
 Plemenite, v več delovnih korakih izdelane in zato zelo vzdržljive lakirane ličnice so na voljo v briljantnih barvah in imajo nasičen ter mehek izgled.

Žametno mat lakirane ličnice
 Ta sistem lakov Dual Cure z UV-sušenjem izpolnjuje ekološke zahteve in je hkrati odporen proti večjim obremenitvam. Lahko strukturirana površina ličnice se zlahka čisti. Lak žametno mat je na voljo v mnogih barvah.

Lakirane ličnice svilnat sijaj
 Blago lesketajoča se površina s strukturo lesa s porami. Tukaj je nosilna plošča prevlečena z melaminsko smolo s strukturo lesnih por in lakirana s sistemom lakov Dual Cure. S tem postopkom se dobi izgled, ki je zelo podoben lakirani lesení površini.

Steklene ličnice
 Ličnice z visokim leskom ali satinirane iz 3 mm debelega belega ESG-stekla, na hrbtni strani v celoti lakirane in zlepljene s 16 mm debelo lesno površino. Stekleni rob iz umetne mase dekorativno ščiti steklo. Svetloba reflektira in se lomi na kakovostni površini in ji tako daje poseben izgled.

Lesene površine
 Lesene površine so naravne in trajne in so izdelane iz masivnega lesa in plemenitih furnirjev. Za zaščito so premazane z obstojnim dvokomponentnim lakom.

Plastične fronte
 Fronte odporne na habanje s kvalitetnim slojem melaminske smole. Površina može imati fine strukture zbog čega se također nudi kao imitacija drva. Može se također nabaviti u jednoj boji.

Premazane fronte
 Otporne fronte imaju premaz od fenolne smole, dekorativnog papira i prozirnog pokrivnog sloja. Takva površina znatno je deblja i tvrda od plastičnih fronti pa prema tome i robustnija.

Fronte od lakiranog laminata
 Brilljantna fronta visokog sjaja ili mat s površinom bez PVC-a kod koje se na MDF nosivu ploču nanosi kvalitetna PET folija i tijekom proizvodnog procesa lakira.

Fronte s UV lakom
 Kao baza služi kvalitetna MDF nosiva ploča koja se s prednje strane premazuje s više slojeva UV laka. Stvrđnjavanje zračenjem pomoću specijalnih UV svjetiljki stvara vrlo tvrdu i otpornu lakiranu površinu. Debeli plastični sloj u boji koji obrubljuje frontu daje postojanost uskim površinama na oštećenja.

Fronte sa satenskim lakom
 Sustav laka Dual Cure na bazi vode s UV sušenjem ispunjava ekološke zahtjeve te ima veliku postojanost i opteretivost. Zbog lagano strukturirane površine fronta se lako održava. Ponuda satenskog laka obuhvaća puno boja.

Lakirane fronte visokog sjaja
 Kvalitetne lakirane fronte proizvedene u više faza rada, zbog čega su vrlo izdržljive, odlikuju se briljantnim bojama te intenzivnom kao i mekom površinom.

Fronte s baršunastim mat lakom
 Ovaj sustav laka Dual Care na vodenoj bazi s UV sušenjem ispunjava ekološke zahtjeve kao i veliku opteretivost. Zbog baršunaste mat površine fronte se lako održavaju. Baršunasti mat lak nudi se u mnogo boja.

Fronte s lakom svilenkastog sjaja
 Meka blještava površina sa strukturo pora drveta. Ovdje se površina nosive ploče sa strukturo pora drva lakira višeslojnim sustavom laka. Takvim postupkom dobiva se izgled koji je vrlo sličan pravoj lakiranoj drvenoj površini.

Staklene fronte
 Fronte visokog sjaja ili satinirane fronte od jednostrukog sigurnosnog bijelog stakla debljine 3 mm, potpuno lakirane na stražnjoj strani i zalijepljene s pločom od drvenih vlakna debljine 16 mm. Stakleni rub dekorativno je zaštićen premazom po rubovima. Svjetlo se reflektira i lomi na kvalitetnoj površini, što daje poseban efekt.

Drvene fronte
 Drvene fronte su prirodne i trajne površine od masivnog drva i profinjenih furnira. U svrhu zaštite one su premazane posebno otpornim dvokomponentnim lakom.

Laminová čela
 Čelní plochy odolné proti opotřebení s vysoce kvalitní vrstvou melaminové pryskyřice. Povrch může mít jemnou strukturu a nabízí se často jako imitace dřeva. K dostání i v jednobarevném provedení.

Čela z vrstveného materiálu
 Tyto nejodolnější čelní plochy jsou opatřeny laminátovou vrstvou z fenolové pryskyřice, dekorativního papíru a průhledné krycí vrstvy. Tento povrch je mnohem silnější a tvrdší než u čelních ploch z plasty, a tím i robustnější.

Čela lakovaný laminát
 Skvělé, vysoce lesklé nebo matné čelo s povrchem neobsahujícím PVC, na kterém je na nosné desce MDF nanášena kvalitní fólie PET, která se nalakuje ve výrobním procesu.

UV lakovaná čela
 Jako základ slouží kvalitní nosná deska MDF, která má na přední straně několik vrstev UV laku. Vytvrzení zářením za pomoci speciálních UV světel vytvoří velmi tvrdý a odolný lakovaný povrch. Díky obvodové plastové kompaktní hraně v barvě čela jsou robustní boky odolné vůči poškození.

Čela, satinovaný lak
 Čela se saténovaným lakem na bázi vody tvrzeným UV paprskem kladou vysoké požadavky na odolnost a stálost. Díky sametovému, lehce strukturovanému laku je povrch nenáročný na údržbu. Saténovaný lak se nabízí se ve velkém množství odstínů.

Čela, vysoce lesklý lak
 Vysoce kvalitní provedení vyrobené několika pracovními postupy, které je proto trvanlivější. Charakteristický jasnými barvami s hloubkou a měkkým pocitem na dotek.

Lakovaná čela, sametově matná
 Čela se saténovaným lakem na bázi vody tvrzeným UV paprskem kladou vysoké požadavky na odolnost a stálost. Díky sametovému, lehce laku je povrch nenáročný na údržbu. Lakované sametově matné se nabízí se ve velkém množství odstínů.

Čela hedvábně lesklý lak
 Toto čelo má měkce třpytivý povrch se strukturo porů dřeva. U tohoto povrchu je nosná deska povrstvena melaminovou pryskyřicí nebo polymerovou fólií s přírodní strukturo porů dřeva. Tímto způsobem je docíleno vzhledu, který se velmi podobá povrchu ze skutečného dřeva nalakovaného krycím lakem.

Prosklená čela
 Čela ze zušlechťeného bílého skla ESG o tloušťce 3 mm, vysoce lesklá nebo satinovaná, na zadní straně celoplošně lakovaná a polepená dřevotřískovou deskou o tloušťce 16 mm. Skleněná hrana je po celém obvodu chráněna dekorativním zakrytím. Odraz a lom světla na ušlechtilém povrchu vytváří zvláštní efekty.

Dřevěná čela
 Dřevěné masivní provedení čelních dílů je přirozené a trvanlivé. K zajištění ochrany povrchu jsou tyto díly pokryty obzvláště pevným dvousložkovým lakem.

PROGRAM LIČNIC PROGRAM FRONTI PROVEDENÍ DVÍŘEK

* ličnice dobavljive tudi v verziji brez ročajev | također se može isporučiti kao varijanta bez ručki | k dodání i v provedení bez úchyťů

NOV - NOVA* PGR 0

Ličnice iz umetne mase
Plastične fronte
Laminová čela

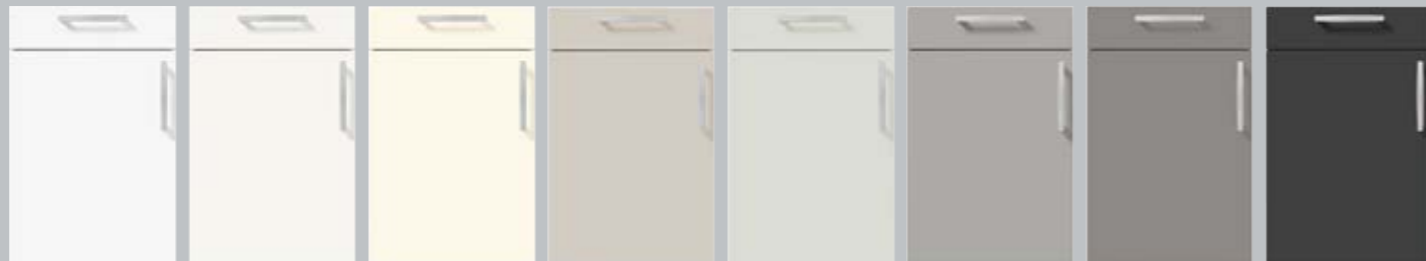

K090 Kristalno bela	K100S Bela	K135S Magnolija	K210 Peščeno siva	K120 Kristalno siva	K235 Kamnito siva	K275 Ahat siva	K190 Lava črna
K090 Kristalno bijela	K100S Bijela	K135S Magnolija	K210 Pješčano siva	K120 Kristalno siva	K235 Kameno siva	K275 Ahat siva	K190 Lava crna
K090 Křišťálová bílá	K100S Bílá	K135S Odstín magnolie	K210 Pískově šedá	K120 Křišťálová šedá	K235 Odstín šedého kamene	K275 Achát šedý	K190 Odstín černé lávy

UGL - UNI GLOSS* PGR 1

Lakirane laminatne ličnice visok sijaj
Fronte od lakiranog laminata visokog sjaja
Čela lakovaný laminát, vysoký lesk



P091 Kristalno bela visok sijaj	P111G Brilljantno bela visok sijaj	P136 Magnolija visok sijaj	P211 Peščeno siva visok sijaj	P121 Kristalno siva visok sijaj	P236 Kamnito siva visok sijaj	P276 Ahat siva visok sijaj	P191 Lava črna visok sijaj
P091 Kristalno bijela visoki sjaj	P111G Brilljant bijela visoki sjaj	P136 Magnolija visoki sjaj	P211 Pješčano siva visoki sjaj	P121 Kristalno siva visoki sjaj	P236 Kameno siva visoki sjaj	P276 Ahat siva visoki sjaj	P191 Lava crna visoki sjaj
P091 Křišťálová bílá, vysoký lesk	P111G Satinová běloba, vysoký lesk	P136 Odstín magnolie, vysoký lesk	P211 Pískově šedá, vysoký lesk	P121 Křišťálová šedá, vysoký lesk	P236 Odstín šedého kamene, vysoký lesk	P276 Achát šedý, vysoký lesk	P191 Odstín černé lávy, vysoký lesk

UMA - UNI MATT* PGR 1

Lakirane laminatne ličnice mat
Fronte od lakiranog mat laminata
Čela lakovaný laminát matný



P092 Kristalno bela mat	P102 Bela mat	P137 Magnolija mat	P212 Peščeno siva mat	P122 Kristalno siva mat	P237 Kamnito siva mat	P277 Ahat siva mat	P192 Lava črna mat
P092 Kristalno bijela mat	P102 Bijela mat	P137 Magnolija mat	P212 Pješčano siva mat	P122 Kristalno siva mat	P237 Kameno siva mat	P277 Ahat siva mat	P192 Lava crna mat
P092 Křišťálová bílá, matná	P102 Bílá matná	P137 Odstín magnolie, matný	P212 Pískově šedá, matná	P122 Křišťálová šedá, matná	P237 Odstín šedého kamene, matný	P277 Achát šedý, matný	P192 Odstín černé lávy, matný

LIM - LIMA* PGR 1

Ličnice iz umetne mase
Plastične fronte
Laminová čela



K515 Pinija beljena imitacija	K855 Javor imitacija	K505 Hrast z grčami imitacija	K515 Pinija beljena imitacija	K855 Javor imitacija	K500 Hrast Ellmau imitacija	K505 Hrast z grčami imitacija	K810 Bukev Castell imitacija
K515 Pinija bijeljena imitacija	K855 Javor imitacija	K505 Hrast grčavi imitacija	K515 Pinija bijeljena imitacija	K855 Javor imitacija	K500 Hrast Ellmau imitacija	K505 Hrast grčavi imitacija	K810 Bukva Castell imitacija
K515 Pinie povápněná, imitace	K855 Javor mléč, imitace	K505 Dub sukovitý přírodní, imitace	K515 Pinie povápněná, imitace	K855 Javor mléč, imitace	K500 Dub Ellmau, imitace	K505 Dub sukovitý přírodní, imitace	K810 Buk Castell, imitace

BAR - BARI* PGR 1

Ličnice iz umetne mase
Plastične fronte
Laminová čela



ELB - ELBA* PGR 1

Ličnice iz umetne mase
Plastične fronte
Laminová čela



K023 Beton kvarc sivi imitacija	K024 Beton temno sivi imitacija	K022 Smreka rustika imitacija	K014 Hrast Havana rjav imitacija	K718 Hrast srebrni Synchronpore imitacija	K653 Hrast starani Provansa Synchronpore imitacija	K793 Hrast starani Barrique Synchronpore imitacija	K523 Hrast močvirski Synchronpore imitacija
K023 Beton kvarc sivi imitacija	K024 Beton tamno siva imitacija	K022 Smreka rustika imitacija	K014 Hrast havanna smeđi imitacija	K718 Hrast srebrni Synchronpore imitacija	K653 Hrast starani Provansa Synchronpore imitacija	K793 Hrast starani Barrique Synchronpore imitacija	K523 Hrast močvarni Synchronpore imitacija
K023 Beton křemenná šedá, imitace	K024 Beton tmavě šedý, imitace	K022 Smrk Rustico, imitace	K014 Dub Havana hnědá, imitace	K718 Stříbrný dub synchronní póry, imitace	K653 Starý dub provence synchronní póry, imitace	K793 Starý dub barrique synchronní póry, imitace	K523 Slatinný dub synchronní póry, imitace

MOE - MODENA* PGR 1

Ličnice iz umetne mase
Plastične fronte
Laminová čela



CRE - CREMONA* PGR 2

Ličnice iz umetne mase sinhrone pora
Plastične fronte Synchronpore
Laminová čela, synchronní póry



LAR - LARGO* PGR 2

Ličnice iz umetne mase sinhrone pore
Plastične fronte Synchronpore
Laminová čela, synchronní póry



TAR - TARGA* PGR 3

UV-lakirane ličnice mat
Fronte s UV mat lakom
UV lakovaná čela matný



PPL - PIENZA PLUS* PGR 3

Lakirane večplastne ličnice visok sijaj
Fronte s premazom visokog sjaja
Čela z vrstveného materiálu, vysoký lesk



PROGRAM LIČNIC PROGRAM FRONTI PROVEDENÍ DVÍŘEK

* ličnice dobavljive tudi v verziji brez ročajev | također se može isporučiti kao varijanta bez ručki | k dodání i v provedení bez úchyťů

FIO - FINO* PGR 3

UV-lakirane ličnice visok sijaj
Fronte s UV lakom visokog sjaja
UV lakovaná čela, vysoký lesk



L091U Kristalno bela visok sijaj	L111U Brilljantno bela visok sijaj	L136U Magnolija visok sijaj	L211U Peščeno siva visok sijaj	L121U Kristalno siva visok sijaj	L236U Kamnito siva visok sijaj	L191U Lava črna visok sijaj	L481U Indigo modra visok sijaj
L091U Kristalno bijela visoki sjaj	L111U Brilljant bijela visoki sjaj	L136U Magnolija visoki sjaj	L211U Pješčano siva visoki sjaj	L121U Kristalno siva visoki sjaj	L236U Kameno siva visoki sjaj	L191U Lava crna visoki sjaj	L481U Indigo plava visoki sjaj
L091U Křišťálová bílá, vysoký lesk	L111U Satinová běloba, vysoký lesk	L136U Odstín magnolie, vysoký lesk	L211U Pískově šedá, vysoký lesk	L121U Křišťálová šedá, vysoký lesk	L236U Odstín šedého kamene, vysoký lesk	L191U Odstín černé lávy, vysoký lesk	L481U Indigová modř, vysoký lesk

ARA - AROSA* PGR 4

Lakirane ličnice svilnat sijaj
Fronte s lakom svilenkastog sjaja
Čela hedvábně lesklý lak



L093 Kristalno bela svilnati lesk	L103 Bela svilnati lesk	L138 Magnolija svilnati lesk	L213 Peščeno siva svilnati lesk	L278 Ahat siva svilnati lesk	L193 Lava črna svilnati lesk	L363 Modro siva svilnati lesk	L463 Žajbljevo zelena svilnati lesk
L093 Kristalno bijela svilenkasti sjaj	L103 Bijela svilenkasti sjaj	L138 Magnolija svilenkasti sjaj	L213 Pješčano siva svilenkasti sjaj	L278 Ahat siva svilenkasti sjaj	L193 Lava crna svilenkasti sjaj	L363 Plavo siva svilenkasti sjaj	L463 Zelena kadulja svilenkasti sjaj
L093 Křišťálová bílá, hedvábně lesklý	L103 Bílá, hedvábně lesklý	L138 Odstín magnolie, hedvábně lesklý	L213 Pískově šedá, hedvábně lesklý	L278 Achát šedý, hedvábně lesklý	L193 Odstín černé lávy, hedvábně lesklý	L363 Modro/šedý, hedvábně lesklý	L463 Zelená šalvěj, hedvábně lesklý

SIE - SIENA* PGR 4

Žametno mat lakirane ličnice
Fronte s baršunastim mat lakom
Lakovaná čela, sametově matná



L092M Kristalno bela žametno mat	L102M Bela žametno mat	L137M Magnolija žametno mat	L212M Peščeno siva žametno mat	L122M Kristalno siva žametno mat	L237M Kamnito siva žametno mat	L277M Ahat siva žametno mat	L282M Aqua modra žametno mat
L092M Kristalno bijela baršunasto mat	L102M Bijela baršunasto mat	L137M Magnolija baršunasto mat	L212M Pješčano siva baršunasto mat	L122M Kristalno siva baršunasto mat	L237M Kameno siva baršunasto mat	L277M Ahat siva baršunasto mat	L282M Aqua plava baršunasto mat
L092M Křišťálová bílá, sametově matná	L102M Bílá, sametově matná	L137M Odstín magnolie, sametově matný	L212M Pískově šedá, sametově matná	L122M Křišťálová šedá, sametově matná	L237M Odstín šedého kamene, sametově matný	L277M Achát šedý, sametově matný	L282M Aqua modrá, sametově matná

CRY - COUNTRY PGR 4

Ličnice iz umetne mase
Plastične fronte
Laminová čela



L222M Terakota rdeča žametno mat	K653 Hrast starani Provansa Synchron-pore imitacija	K793 Hrast starani Barrique Synchron-pore imitacija
L222M Terakota crvena baršunasto mat	K653 Hrast starani Provansa Synchron-pore imitacija	K793 Hrast starani Barrique Synchron-pore imitacija
L222M Terakotová červená, sametově matná	K653 Starý dub provence synchronní póry, imitace	K793 Starý dub barrique synchronní póry, imitace

DOS - DOMUS PGR 5

Lakirane ličnice svilnat sijaj
Fronte s lakom svilenkastog sjaja
Čela hedvábně lesklý lak



L093 Kristalno bela svilnati lesk	L103 Bela svilnati lesk	L138 Magnolija svilnati lesk	L213 Peščeno siva svilnati lesk	L278 Ahat siva svilnati lesk
L093 Kristalno bijela svilenkasti sjaj	L103 Bijela svilenkasti sjaj	L138 Magnolija svilenkasti sjaj	L213 Pješčano siva svilenkasti sjaj	L278 Ahat siva svilenkasti sjaj
L093 Křišťálová bílá, hedvábně lesklý	L103 Bílá, hedvábně lesklý	L138 Odstín magnolie, hedvábně lesklý	L213 Pískově šedá, hedvábně lesklý	L278 Achát šedý, hedvábně lesklý

CSA - CASA PGR 6

Lakirane ličnice svilnat sijaj
Fronte s lakom svilenkastog sjaja
Čela hedvábně lesklý lak



L193 Lava črna svilnati lesk	L363 Modro siva svilnati lesk	L463 Žajbljevo zelena svilnati lesk	L093 Kristalno bela svilnati lesk	L103 Bela svilnati lesk	L138 Magnolija svilnati lesk	L213 Peščeno siva svilnati lesk	L278 Ahat siva svilnati lesk
L193 Lava crna svilenkasti sjaj	L363 Plavo siva svilenkasti sjaj	L463 Zelena kadulja svilenkasti sjaj	L093 Kristalno bijela svilenkasti sjaj	L103 Bijela svilenkasti sjaj	L138 Magnolija svilenkasti sjaj	L213 Pješčano siva svilenkasti sjaj	L278 Ahat siva svilenkasti sjaj
L193 Odstín černé lávy, hedvábně lesklý	L363 Modro/šedý, hedvábně lesklý	L463 Zelená šalvěj, hedvábně lesklý	L093 Křišťálová bílá, hedvábně lesklý	L103 Bílá, hedvábně lesklý	L138 Odstín magnolie, hedvábně lesklý	L213 Pískově šedá, hedvábně lesklý	L278 Achát šedý, hedvábně lesklý

ALE - ALEA PGR 6

Lakirane ličnice visok sijaj
Lakirane fronte visokog sjaja
Čela, visoce lesklý lak



L193 Lava črna svilnati lesk	L363 Modro siva svilnati lesk	L463 Žajbljevo zelena svilnati lesk	L091 Kristalno bela visok sijaj	L121 Kristalno siva visok sijaj	G091 Staklo s sijajem kristalno belo	G136 Staklo s sijajem magnolija	G191 Staklo s sijajem lava črna
L193 Lava crna svilenkasti sjaj	L363 Plavo siva svilenkasti sjaj	L463 Zelena kadulja svilenkasti sjaj	L091 Kristalno bijela visoki sjaj	L121 Kristalno siva visoki sjaj	G091 Staklo sjajno kristalno bijelo	G136 Staklo sjajno magnolija	G191 Staklo sjajno lava crna
L193 Odstín černé lávy, hedvábně lesklý	L363 Modro/šedý, hedvábně lesklý	L463 Zelená šalvěj, hedvábně lesklý	L091 Křišťálová bílá, vysoký lesk	L121 Křišťálová šedá, vysoký lesk	G091 Sklo lesklé, křišťálová bílá	G136 Sklo lesklé, magnolie	G191 Sklo lesklé, odstín černé lávy

GLG - GLASLINE GLANZ* PGR 6

Steklene ličnice visok sijaj
Staklene fronte visokog sjaja
Prosklená čela, visoce lesklá

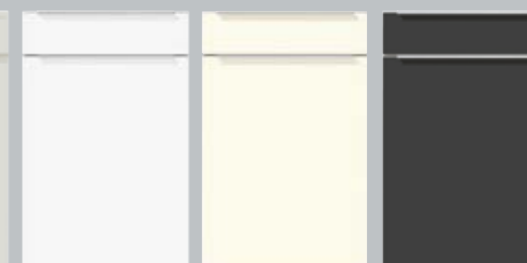

PROGRAM LIČNIC
PROGRAM FRONTI
PROVEDENÍ DVÍŘEK

* ličnice dobavljive tudi v verziji brez ročajev | također se može isporučiti kao varijanta bez ručki | k dodání i v provedení bez úchyťů



COLOUR CONCEPT

Izbirajte med 8 ličnicami iz 28 čudovitih medsebojno usklajenih barv saten laka!

Kdor obožuje barve, ima skoraj neomejeno izbiro: Pri Colour Concept je na voljo 28 različnih barv saten laka. Za ličnice, regale, stranice in podnožek – vse u vaših najljubših barvah.

Kod 8 fronti odaberite neku od 28 prekrasno međusobno uskladenih boja satenskog laka!

Tko voli boje ovdje skoro da ima slobodan izbor: sustav Colour Concept raspolaže s 28 različitim boja satenskog laka. Za fronte, regale, bočne stranice i podnožja – sve u Vašim omiljenim bojama.

Vyberte si z 8 front z 28 úžasně vzájemně sladěných barev satinovaných laků!

Kdo má rád barvy, ten má téměř úplnou svobodu výběru: V rámci Colour Concept máte k dispozici 28 různých barev satinovaných laků. Pro čela, regály, bočnice a sokly – všechno ve vašich oblíbených barvách.

GAL - GALA* PGR 6

Lakirane ličnice visok sijaj
 Lakirane fronte visokog sjaja
 Čela, visoce lesklý lak



L091 Kristalno bela visok sijaj	L111G Brilljantno bela visok sijaj	L136G Magnolija visok sijaj	L211 Peščeno siva visok sijaj	L121 Kristalno siva visok sijaj	L236 Kamnito siva visok sijaj	L276 Ahat siva visok sijaj	L191 Lava črna visok sijaj
L091 Kristalno bijela visoki sjaj	L111G Brillijant bijela visoki sjaj	L136G Magnolija visoki sjaj	L211 Pješčano siva visoki sjaj	L121 Kristalno siva visoki sjaj	L236 Kameno siva visoki sjaj	L276 Ahat siva visoki sjaj	L191 Lava crna visoki sjaj
L091 Křišťálová bílá, vysoký lesk	L111G Satinová běloba, vysoký lesk	L136G Odstín magnolie, vysoký lesk	L211 Pískově šedá, vysoký lesk	L121 Křišťálová šedá, vysoký lesk	L236 Odstín šedého kamene, vysoký lesk	L276 Achát šedý, vysoký lesk	L191 Odstín černé lávy, vysoký lesk



BIE - BIELLA*	BRE - BREDA	CAA - CAMBIA	CAN - CANTO	PAR - PARMA	RIV - RIVA	VTA - VALLETTA	VIA - VIENNA
Ličnice s saten lakom Fronte sa satenskim lakom Čela, satinovaný lak PGR 4	Ličnice s saten lakom Fronte sa satenskim lakom Čela, satinovaný lak PGR 5	Ličnice s saten lakom Fronte sa satenskim lakom Čela, satinovaný lak PGR 5	Ličnice s saten lakom Fronte sa satenskim lakom Čela, satinovaný lak PGR 5	Ličnice s saten lakom Fronte sa satenskim lakom Čela, satinovaný lak PGR 5	Ličnice s saten lakom Fronte sa satenskim lakom Čela, satinovaný lak PGR 5	Ličnice s saten lakom Fronte sa satenskim lakom Čela, satinovaný lak PGR 5	Ličnice s saten lakom Fronte sa satenskim lakom Čela, satinovaný lak PGR 5

GLM - GLASLINE MATT* PGR 7

Steklene ličnice mat
 Staklene mat fronte
 Prosklená čela, matná

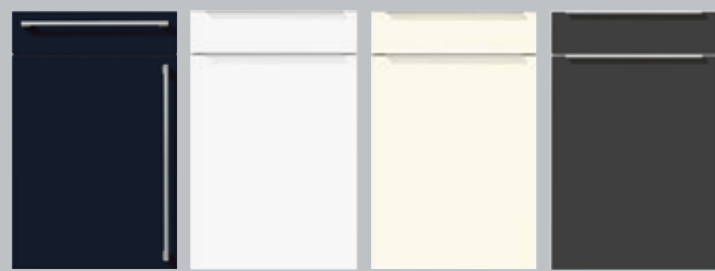

L481 Indigo modra visok sijaj	G092 Steklo mat kristalno belo	G137 Steklo mat magnolija	G192 Steklo mat lava črno
L481 Indigo plava visoki sjaj	G092 Staklo mat kristalno bijelo	G137 Staklo mat magnolija	G192 Staklo mat lava crno
L481 Indigová modř, vysoký lesk	G092 Sklo matné, křišťálová bílá	G137 Sklo matné, magnolie	G192 Sklo matné, odstín černé lávy

ROC - ROCCA* PGR 7

Lesene ličnice – hrast furniran, krtačen
 Drvene fronte – hrast furnirani, četkani
 Dřevěná čela – dýhování dub kartáčovaný



F728 Hrast z grčami beli svetel ščetkan	F734 Hrast z grčami naraven ščetkan
F728 Hrast grčavi bjeli svijetli četkan	F734 Hrast grčavi prirodni četkan
F728 Dub sukovitý bíanco světlý kartáčovaný	F734 Dub sukovitý přírodní kartáčovaný

FIA - FINCA PGR 7

Lesene jesenove ličnice svilnat sijaj
 Drvene fronte – jasen, lak svilenkastog sjaja
 Dřevěná čela – jasan hedvábně lesklý lak



F093 Jesen kristalno bela svilnati lesk	F103 Jesen bela svilnati lesk	F138 Jesen magnolija svilnati lesk	F213 Jesen peščeno siva svilnati lesk	F278 Jesen ahat siva svilnati lesk	F193 Jesen lava črna svilnati lesk	F363 Jesen modro siva svilnati lesk	F463 Jesen žajbljevo zelena svilnati lesk
F093 Jesen kristalno bijela svilenkast sjaj	F103 Jesen bijela svilenkast sjaj	F138 Jesen magnolija svilenkasti sjaj	F213 Jesen pješčano siva svilenkasti sjaj	F278 Jesen ahat siva svilenkasti sjaj	F193 Jesen lava crna svilenkasti sjaj	F363 Jesen plavo siva svilenkasti sjaj	F463 Jesen zelena kadulja svilenkasti sjaj
F093 Jasan křišťálově bílá, hedvábně lesklý	F103 Jasan bílý, hedvábně lesklý	F138 Jasan odstín magnolie, hedvábně lesklý	F213 Jasan pískově šedý, hedvábně lesklý	F278 Jasan achát šedý, hedvábně lesklý	F193 Jasan odstín černé lávy, hedvábně lesklý	F363 Jasan modro/šedý, hedvábně lesklý	F463 Jasan zelená šalvěj, hedvábně lesklý

L090 Kristalno bela satin	L100S Bela satin	L135S Magnolija satin	L150S Vanilija satin	L120 Kristalno siva satin	L235 Kamnito siva satin	L275 Ahat siva satin	L285S Antracit satin
L090 Kristalno bijela satin	L100S Bijela satin	L135S Magnolija satin	L150S Vanilija satin	L120 Kristalno siva satin	L235 Kameno siva satin	L275 Ahat siva satin	L285S Antracit satin
L090 Křišťálová bílá, satin	L100S Bílá, satin	L135S Odstín magnolie, satin	L150S Krémová vanilková, satin	L120 Křišťálová šedá, satin	L235 Odstín šedého kamene, satin	L275 Achát šedý, satin	L285S Antracit, satin

L190 Lava črna satin	L210 Peščeno siva satin	L445 Tartuf rjava satin	L225 Sončno rumena satin	L230 Ognjeno rdeča satin	L280 Aqua modra satin	L485 Barva zelena mahu satin	L455 Curry satin
L190 Lava crna satin	L210 Pješčano siva satin	L445 Tartuf smeđa satin	L225 Sunčano žuta satin	L230 Vatreno crvena satin	L280 Aqua plava satin	L485 Boja zelenog maha satin	L455 Curry satin
L190 Odstín černé lávy, satin	L210 Pískově šedá, satin	L445 Lanýžová hnědá, satin	L225 Sluneční žlutá, satin	L230 Rudá, satin	L280 Aqua modrá, satin	L485 Mech zelený, satin	L455 Curry, satin

L220 Terakota rdeča satin	L360 Modro siva satin	L460 Žajbljevo zelena satin	L330 Pastelno rumena satin	L385 Pastelno roza satin	L365 Ledeno modra satin	L215 Pastelno zelena satin	L435 Rumena satin
L220 Terakota crvena satin	L360 Plavo siva satin	L460 Zelena kadulja satin	L330 Pastelno žuta satin	L385 Pastelno roza satin	L365 Boja leda satin	L215 Pastelno zelena satin	L435 Žuta satin
L220 Terakotová červená, satin	L360 Modro/šedá, satin	L460 Zelená šalvěj, satin	L330 Pastelová žlutá, satin	L385 Pastelová růžová, satin	L365 Ledovcově modrá, satin	L215 Pastelová zelená, satin	L435 Kručinka, satin

L375 Granatno rdeča satin	L475 Petrol modra satin	L327S Pistacija satin	L480 Indigo modra satin
L375 Granatno crvena satin	L475 Petrol plava satin	L327S Pistacija satin	L480 Indigo plava satin
L375 Červený granát, satin	L475 Petrolejová, satin	L327S Odstín pistácie, satin	L480 Indigová modř, satin

DELOVNE PLOŠČE IN BARVE KORPUSA RADNE PLOČE I BOJE KORPUSA PRACOVNÍ DESKY A BARVY KORPUSU

DELOVNE PLOŠČE | RADNE PLOČE | PRACOVNÍ DESKY

UNIVERZALNA BARVA | UNI | JEDNOBAREVNÉ BARVY

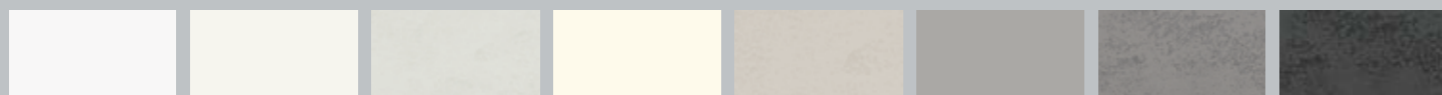

K090 Kristalno bela	K100S Bela	K124 Kristalno siva s strukturo	K135S Magnolija	K214 Peščeno siva s strukturo	K235 Kamnito siva	K279 Ahat siva s strukturo	K189 Lava črna s strukturo
K090 Kristalno bijela	K100S Bijela	K124 Kristalno siva sa strukturo	K135S Magnolija	K214 Pješčano siva sa strukturo	K235 Kameno siva	K279 Ahat siva sa strukturo	K189 Lava crna sa strukturo
K090 Křišťálová bílá	K100S Bílá	K124 Křišťálová šedá struktura	K135S Odstín magnolie	K214 Pískově šedá struktura	K235 Odstín šedého kamene	K279 Achát šedý struktura	K189 Odstín černé lávy struktura

DELOVNE PLOŠČE | RADNE PLOČE | PRACOVNÍ DESKY

IMITACIJA KAMENI DEKOR | DEKOR KAMEN IMITACIJA | DEKORY KAMENE



K010 Marmor Amalfi rjavi imitacija	K011 Marmor Amalfi sivi imitacija	K016 Beton naravno sivi imitacija	K018 Granit prodnato sivi imitacija	K019 Granit Vesuv sivi imitacija	K023 Beton kvarc sivi imitacija	K024 Beton temno sivi imitacija	K025 Beton belo sivi imitacija
K010 Mramor Amalfi smeđi imitacija	K011 Mramor Amalfi sivi imitacija	K016 Beton prirodno sivi imitacija	K018 Granit sivi šljunak imitacija	K019 Granit Vesuv siva imitacija	K023 Beton kvarc sivi imitacija	K024 Beton tamno siva imitacija	K025 Beton bijelosivi imitacija
K010 Mramor Amalfi hnědá, imitace	K011 Mramor Amalfi šedý, imitace	K016 Beton přírodní šedý, imitace	K018 Granit šedý křemen, imitace	K019 Granit šedý Vesuv, imitace	K023 Beton křemenná šedá, imitace	K024 Beton tmavě šedý, imitace	K025 Beton bílo/šedá, imitace



K026 Stromboli siva	K027 Cristallo bež imitacija	K037 Venezia rjava	K039 Marmor Paladina imitacija	K045 Bazalt Lazio imitacija	K052 Marmor Jura bež imitacija	K053 Marmor bianco imitacija	K080 Schiefer antracit siva imitacija
K026 Stromboli siva	K027 Cristallo bež imitacija	K037 Venezia smeđa	K039 Mramor Paladina imitacija	K045 Bazalt Lazio imitacija	K052 Mramor Jura bež imitacija	K053 Mramor bianco imitacija	K080 Schiefer antracit siva imitacija
K026 Stromboli šedá	K027 Cristallo béžová, imitace	K037 Venezia hnědá	K039 Mramor Paladina, imitace	K045 Čedič Lazio, imitace	K052 Mramor Jura béžový, imitace	K053 Mramor bianco, imitace	K080 Břidlice antracit tmavá, imitace



K088 Ceramic terra imitacija

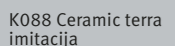

K088 Ceramic terra imitacija

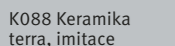

K088 Keramika terra, imitace

DELOVNE PLOŠČE | RADNE PLOČE | PRACOVNÍ DESKY

DEKORATIVNI KAMEN | DEKOR ČELIK | DEKORY OCEL



K084 Oksidirano jeklo	K085 Oksidirani grafit	K585 Jeklo temno imitacija	K590 Jeklo bronasto imitacija
K084 Oksidirani čelik	K085 Oksidni grafit	K585 Čelik tamni imitacija	K590 Čelik bronza imitacija
K084 Oxiđ ocel	K085 Oxiđ grafitový	K585 Tmavá ocel, imitace	K590 Ocel bronz, imitace

DELOVNE PLOŠČE | RADNE PLOČE | PRACOVNÍ DESKY

IMITACIJA LESNI DEKOR | DEKOR DRVO IMITACIJA | DEKORY DŘEVA

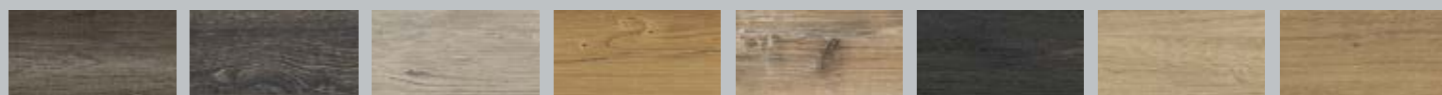

K014 Hrast Havana rjav imitacija	K015 Hrast rjavi imitacija	K021 Smreka Montana beljena imitacija	K022 Smreka rustika imitacija	K041 Bor Arizona imitacija	K043 Hrast Castell antracit imitacija	K500 Hrast Ellmau imitacija	K505 Hrast z grčami imitacija
K014 Hrast havanna smeđi imitacija	K015 Hrast smeđi imitacija	K021 Smreka Montana bijeljena imitacija	K022 Smreka rustika imitacija	K041 Bor Arizona imitacija	K043 Hrast Castell antracit imitacija	K500 Hrast Ellmau imitacija	K505 Hrast grčavi imitacija
K014 Dub Havana hnědá, imitace	K015 Kmen dubu hnědý, imitace	K021 Smrk Montana povápněný, imitace	K022 Smrk Rustico, imitace	K041 Arizona Pine, imitace	K043 Dub Castell antracit, imitace	K500 Dub Ellmau, imitace	K505 Dub sukovitý přírodní, imitace

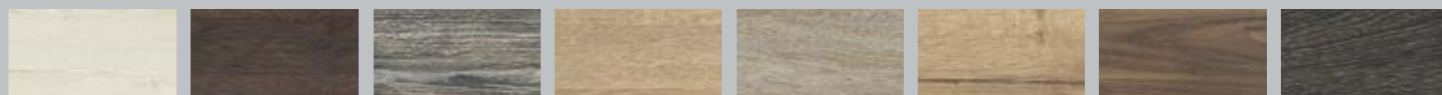

K515 Piniya beljena imitacija	K520 Hrast močvirski Synchronpore imitacija	K615 Macesen srebrni imitacija	K620 Hrast Samo naravno rjav imitacija	K625 Hrast Belfort muškatni imitacija	K650 Hrast starani Provansa imitacija	K680 Oreh naraven imitacija	K705 Wenge Havana imitacija
K515 Piniya bijeljena imitacija	K520 Hrast močvarni imitacija	K615 Ariš srebrni imitacija	K620 Hrast Samo prirodno smeđi imitacija	K625 Hrast Belfort muškatni imitacija	K650 Hrast starani Provansa imitacija	K680 Orah přírodní imitacija	K705 Wenge havanna imitacija
K515 Pinie povápněná, imitace	K520 Slatinný dub, imitace	K615 Stříbrný modřín, imitace	K620 Samo dub přírodní hnědá, imitace	K625 Dub Belfort, muškátová, imitace	K650 Starý dub provence, imitace	K680 Ořech přírodní, imitace	K705 Wenge Havana, imitace



K715 Hrast srebrni imitacija	K790 Hrast starani Barrique imitacija	K795 Hrast konjak barve imitacija	K810 Bukev Castell imitacija	K845 Smreka Chalet imitacija	K855 Javor imitacija
K715 Hrast srebrni imitacija	K790 Hrast starani Barrique imitacija	K795 Hrast boje konjaka imitacija	K810 Bukva Castell imitacija	K845 Smreka Chalet imitacija	K855 Javor mléč, imitace
K715 Stříbrný dub, imitace	K790 Starý dub barrique, imitace	K795 Jádrový dub Cognac, imitace	K810 Buk Castell, imitace	K845 Smrk chalet, imitace	

BARVE KORPUSA | BOJE KORPUSA | BARVY KORPUSU



K090 Kristalno bela	K100S Bela	K120 Kristalno siva	K135S Magnolija	K210 Peščeno siva	K235 Kamnito siva	K275 Ahat siva	K190 Lava črna
K090 Kristalno bijela	K100S Bijela	K120 Kristalno siva	K135S Magnolija	K210 Pješčano siva	K235 Kameno siva	K275 Ahat siva	K190 Lava crna
K090 Křišťálová bílá	K100S Bílá	K120 Křišťálová šedá	K135S Odstín magnolie	K210 Pískově šedá	K235 Odstín šedého kamene	K275 Achát šedý	K190 Odstín černé lávy

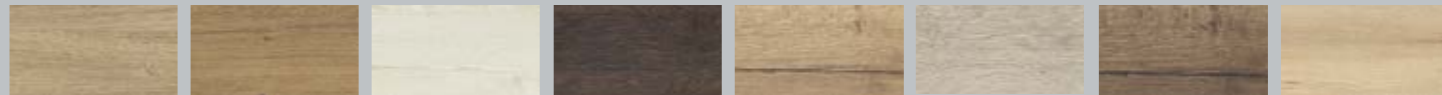

K500 Hrast Ellmau imitacija	K505 Hrast z grčami imitacija	K515 Piniya beljena imitacija	K520 Hrast močvirski Synchronpore imitacija	K650 Hrast starani Provansa imitacija	K715 Hrast srebrni imitacija	K790 Hrast starani Barrique imitacija	K810 Bukev Castell imitacija
K500 Hrast Ellmau imitacija	K505 Hrast grčavi imitacija	K515 Piniya bijeljena imitacija	K520 Hrast močvarni imitacija	K650 Hrast starani Provansa imitacija	K715 Hrast srebrni imitacija	K790 Hrast starani Barrique imitacija	K810 Bukva Castell imitacija
K500 Dub Ellmau, imitace	K505 Dub sukovitý přírodní, imitace	K515 Pinie povápněná, imitace	K520 Slatinný dub, imitace	K650 Starý dub provence, imitace	K715 Stříbrný dub, imitace	K790 Starý dub barrique, imitace	K810 Buk Castell, imitace



K855 Javor imitacija

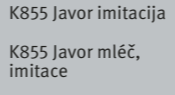

K855 Javor imitacija

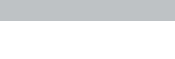

K855 Javor mléč, imitace

Potrdilo GS: Institut za preskušanje pohištva LGA-Nürnberg je naše aktualne modele preskusil glede varnosti. Kot rezultat preverjanja nam je podelil potrdilo GS o preskusu in s tem potrdil, da so zahteve glede udobne uporabe, obremenjevanja, konstantnih materialov in varnosti docela izpolnjene.

Zlati M: Z „zlatim M“ podeljuje Deutsche Gütegemeinschaft Möbel e.V. (DGM) oznako, ki jo prejme samo pohištvo, ki je bilo temeljito testirano. Pohištvo mora biti stabilno, varno, vzdržljivo trajno in dobro obdelano – in ne sme vsebovati nobenih zdravju škodljivih snovi. Strogi preskusi in nadaljevalne kontrole zagotovijo, da pohištvo s kakovostnim znakom RAL ustreza zelo visokim zahtevam instituta DGM.

ISO 9001: Naše podjetje je certificirano po EN ISO 9001:2008. Ta certifikat je kupcu v orientacijo in ureja kakovost postopkov za izpolnjevanje zahtev ter poskrbi, da je kupec z izdelkom in dizajnom zadovoljen.

PEFC: Leta 2010 nas je certificirala iniciativna zveza PEFC, ki s svojim delom skrbi za boljše koriščenje in nego gozdov, in nam podelila logotip PEFC. Pogoj za ta certifikat je, da so izdelki podjetja v najmanj 70 % izdelani iz PEFC-certificiranega materiala iz gozdov, kjer gozdarijo po priznanem sistemu gozdnega certificiranja z namenom trajnega ohranjanja gozdov.

Emisijska oznaka: Preskusi za dodelitev oznake emisijskih razredov s strani skupnosti Deutschen Gütegemeinschaft Möbel (DGM) zagotavljajo, da izdelki zaradi emisij škodljivih snovi niso zdravju nevarni. Pohištvo te kolekcije je certificirano in nosi najvišjo oznako: emisijski razred A, kar pomeni za uporabnika, da je to pohištvo mnogo varnejše od izdelkov, ki zadoščajo zakonsko predpisanim pogojem.

ISO 50001: Z uvedbo sistema za upravljanje z energijo po DIN EN ISO 50001:2011 se podjetje zadaljuje strukturirano in sistematično zmanjševati svojo porabo energije. Z nenehnim registriranjem in izboljševanjem energetskih podatkov se uvajajo ukrepi za zviševanje energije.

Certificiranje

Znak provjerene sigurnosti (GS): Institut za kontrolu namještaja LGA u Nürnbergu podvrgnuo je naše aktualne modele provjeri sigurnosti. Kao rezultat te kontrole dodijeljen je znak provjerene sigurnosti GS i time je potvrđeno da su u punom opsegu ispunjeni zahtjevi za udobnost korištenja, opteretivot, postojanost materijala i sigurnost.

Zlatno M: „Zlatno M“ dodjeljuje Njemačko udruženje za kakvoću namještaja DGM (Deutsche Gütegemeinschaft Möbel e.V.) a oznaka je to koju nosi samo temeljito ispitano namještaj. On mora biti stabilan, siguran, izdržljiv i dobro obrađen – te ne smije sadržavati sastojke opasne za zdravlje. Strogi testovi i stalne kontrole osiguravaju to da namještaj s oznakom kakvoće RAL odgovara vrlo visokim zahtjevima udruženja DGM.

ISO 9001: Naše poduzeće certificirano je prema standardu EN ISO 9001:2008. Taj certifikat regulira orijentaciju kupca i kvalitetu procesa u odnosu na zahtjeve i zadovoljstvo s proizvodom i dizajnom.

PEFC: 2010. godine primili smo od Inicijative PEFC, koja se širom svijeta bavi poboljšanjem iskorištavanja šuma, certifikat i logo PEFC. Osnovni preduvjet za to je da svi proizvodi našeg poduzeća sadrže najmanje 70 % materijala sa certifikatom PEFC iz šuma kojima se, sukladno priznatom sustavu certificiranja šuma, gospodari na održiv način.

Etiketa emisija: Kontrole za dodjelu etiketa klase emisija Njemačkog udruženja za kakvoću namještaja (DGM) u velikoj mjeri pružaju sigurnost da proizvodi ne stvaraju emisije štetnih tvari koje ugrožavaju zdravlje. Namještaj ove kolekcije odlikuje se najvišom klasom emisije A i potrošaču pruža zaštitu daleko iznad zakonskih odredbi.

ISO 50001: Uvedenim sustavom za upravljanje energijom prema standardu DIN EN ISO 50001:2011 poduzeće se obvezuje da strukturirano i sistematski smanji svoju potrošnju energije. Stalnim sakupljanjem i analizom podataka o energiji uvode se mjerila za povećanje učinkovitosti.

Certifikace

Razítko zkušebny GS: Nábytkový zkušební institut LGA Norimberk podrobil naše aktuální modely bezpečnostní zkoušce. Jako výsledek zkoušky nám bylo uděleno razítko zkušebny GS, které potvrzuje, že požadavky kladené na pohodlnou obsluhu, zatížitelnost, stálost materiálu a bezpečnost jsou v plném rozsahu zajištěny.

Zlaté M: „Zlaté M“ je známka, kterou vydává německá společnost pro zajištění kvality Deutsche Gütegemeinschaft Möbel e. V. (DGM) pouze nábytku, který byl kompletně prověřen. Tento nábytek musí být stabilní, bezpečný, trvanlivý a dobře zpracovaný a nesmí obsahovat žádné zdraví škodlivé látky. Přísné testy a neustálé kontroly zajišťují, aby nábytek se značkou jakosti RAL odpovídal velmi vysokým požadavkům DGM.

ISO 9001: Naše společnost získala certifikaci podle EN ISO 9001:2008. Certifikát upravuje orientaci na zákazníka a procesní kvalitu s ohledem na požadavky a spokojenost s výrobkem a designem.

PEFC: V roce 2010 jsme od iniciativy PEFC, která sleduje v celosvětovém měřítku zlepšování využití lesů a péče o lesy, obdrželi logo PEFC. Základním předpokladem této certifikace je, aby produkty společností obsahovali minimálně 70 % materiálu certifikovaného iniciativou PEFC z lesů, které jsou trvale obhospodařovány v souladu s uznávaným systémem certifikace lesů.

Emisní štítek: Kontroly pro přidělení štítků emisních tříd Deutsche Gütegemeinschaft Möbel (DGM) nabízejí vysokou míru bezpečnosti, aby výrobky nemohly negativně ovlivňovat zdraví v důsledku emisí škodlivin. Nábytek této kolekce získal označení pro nejvyšší emisní třídu a nabízí ochranu pro spotřebitele přesahující zákonná ustanovení.

ISO 50001: Zavedením systému managementu hospodaření s energií dle DIN EN ISO 50001:2011 se podnik zavazuje, že strukturovaně a systematicky sníží svou spotřebu energie. Stálým zaznamenáváním a vyhodnocáním energetických údajů se zavdou opatření ke zvýšení efektivity.

Impressum

Herausgeber:

Schüller Möbelwerk KG
Rother Straße 1
91567 Herrieden
Germany
Tel +49 (0) 9825 83-0
Fax +49 (0) 9825 83-1210
info@schueller.de

www.schueller.de

© 2018 Schüller Möbelwerk KG

Konzeption, Gestaltung, Innenarchitektur, Fotoregie: Hörger & Partner Werbeagentur GmbH
89073 Ulm
Germany
www.hoerger.de

© 2018 Schüller Möbelwerk KG

Pravica do tehničnih sprememb in zaradi tehnologije tiska nastalih barvnih odstopanj pridržana.

Zadržavamo pravo na tehničke izmjene i odstupanja u boji uvjetovana tiskarskom tehnikom.

Technické změny a tiskem podmíněné barevné odchylky vyhrazeny.

Edition 2018

EMISSIONSKLASSE der Deutschen Gütegemeinschaft Möbel

Kastentmöbel / free cabinets
Hersteller-Nr. / manufacturer-no.
15012
Kollektion / collection / Modell / model
schüller.C
Prüfnummer / control number
2015012



Emissionsklasse für Möbel nach den Richtlinien der Deutschen Gütegemeinschaft Möbel e.V. • emission class for furniture according to the guidelines of Deutsche Gütegemeinschaft Möbel e.V. • www.emissionslabel.de



Made in Germany

